



Moto17.com 摩托开源技术论坛

中国唯一摩托开源论坛 海量技术手册 终身免费下载

HONDA  
新大洲本田

SDH175-10 维修手册

1. 一般信息



2. 燃油 & 发动机



3. 车架 & 底盘



4. 电气系统

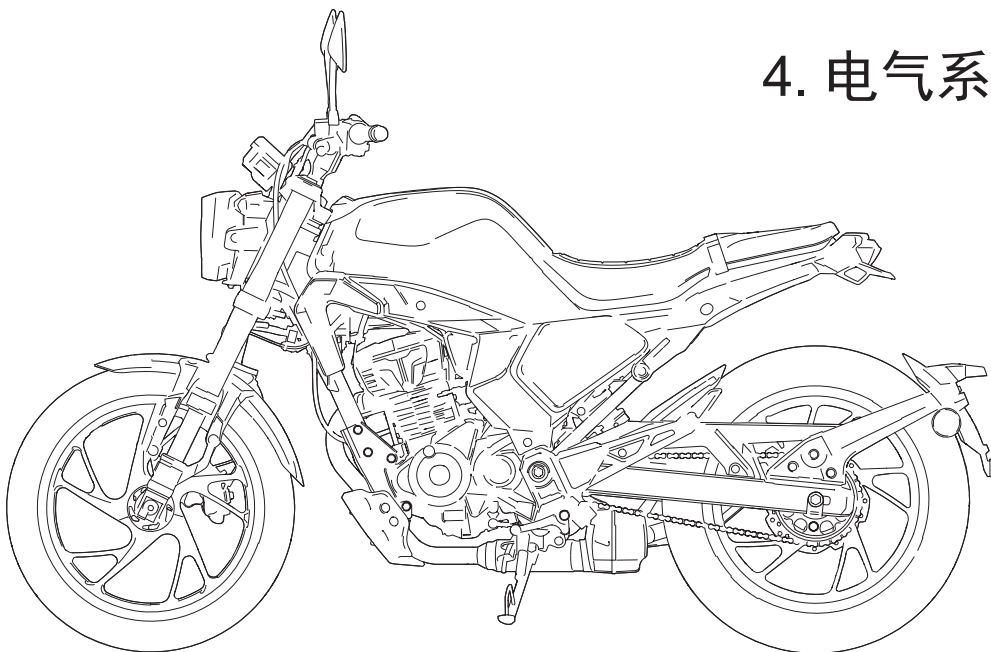

本手册为 SDH175-10 专用手册。  
有关基本和常用的保养说明，请参考其他相关车型的维修手册。

632ADAC1SH  
2020 年 11 月

# 1. 一般信息

安全要点 .....	1-2	专用工具列表 .....	1-16
如何使用本手册 .....	1-3	拉线和线束布线 .....	1-17
车型标识 .....	1-5	保养表 .....	1-33
规格 .....	1-6		





## 安全要点

### 维修和保养信息

本手册内的维修和保养信息仅供合格的专业技师使用。

如果未经过合格的培训、无相关工具和设备进行维修和保养，可能导致您本人或他人受伤，还可能损坏车辆或给车辆带来安全隐患。

本手册介绍执行维修、保养和修理的正确的方法和步骤。一些步骤需要使用专门指定的工具和专用设备。任何人如果要使用非新大洲本田建议使用的更换部件、维修步骤或工具，必须明确随之带来的个人安全及车辆安全操作的风险。

如果您要更换部件，请根据正确的部件号，使用新大洲本田原厂部件或等效部件。我们强烈建议您不要使用质量较差的更换部件。

### 为了您的客户的安全

适当的维修和保养对客户的安全以及车辆的可靠性至关重要。如果维修车辆时出现任何错误或疏忽，那么可能会导致车辆运行故障，从而造成车辆损坏或人身伤害。

#### 警告

维修或修理不当会给车辆带来安全隐患，致使您的客户重伤或死亡。  
请仔细遵照本手册以及其它维修资料内的步骤和注意事项。

### 为了您的安全

因为本手册仅供专业的维修技师使用，因此我们不再提供和许多基本的维修店安全守则相关的警告。

如果您未曾接受过维修店安全培训，或者对您的安全维修操作知识没有信心，我们建议您不要试图执行本手册内介绍的步骤。

下面给出了一些最重要的一般维修安全注意事项。但是我们无法对维修和保养步骤过程中可能出现的所有危险给出警告。只有您自己可以决定是否执行所需的工作。

#### 警告

未能正确遵照下列说明和注意事项可能导致您重伤或死亡。  
请仔细遵照本手册内的步骤和注意事项。

### 重要安全注意事项

请确保您清楚地了解所有的维修店安全守则，并且确保您穿戴合适的衣服、使用安全的设备。当进行任何维修工作时，尤其要注意下列事项：

- 进行工作前，请阅读手册内的所有说明，并且确保您有工具、更换或修理部件，以及安全、完全地进行该工作所需的技巧。
- 当您进行捶打、钻孔、打磨、撬动或者在有压气体或液体、弹簧或其他储能部件周围工作时，任何时间均需佩戴合格的安全镜、护目镜或者面罩保护您的眼睛。如果您觉得不放心，请戴上护目镜。
- 必要时应使用其他劳保用品，如手套或安全靴。处理锋利的部件会导致严重的灼伤或划伤。在抓握那些会伤害到您的物体之前，应停下佩戴好手套。
- 当您车辆垂直悬空放置时，请保护好您自己和他人。任何时候您支起车辆时（通过升降台或千斤顶），请确保车辆始终被牢固支撑。请使用千斤顶底座。
- 长期骑行会造成刹车块的磨损，刹车闸把间隙会增大，请及时调整刹车闸把间隙，必要时更换磨损件。
- 请不要为了提高车速，擅自改动电器结构或改装本车，否则造成后果与损失，本公司概不负责。



## 如何使用本手册

本手册为“专用”维修手册。本手册会专门介绍该型号的维修和保养信息。有关基本 / 常用的维修信息和说明，请参阅“基本”维修手册。

请遵照保养表中建议的要求操作，以确保车辆处于最佳运行状态。

在本页中查找您需要的章节，然后转到该章节第一页上的目录。

您的安全和他人的安全非常重要。为帮助您做出正确的决定，我们在本手册内提供了相关的安全信息和其他的信息。当然，对维修本车辆相关的所有危险给出警告是不现实也是不可能的。

您必须使用您自己的正确判断。

您会发现多种形式的重要安全信息，包括：

- 车辆上的安全标签。
- 以安全警告符号  开头的安全信息以及下列三种警告用语之一：危险、警告或小心。这些警告用语的意思是：

 **危险** 如果不遵照说明进行操作，将导致死亡或重伤。

 **警告** 如果不遵照说明进行操作，可能导致死亡或重伤。

 **小心** 如果不遵照说明进行操作，可能会受伤。

- 说明 - 如何正确、安全地维修本车辆。

本书内的所有信息、图示、指示或规格都是根据本书付印前可掌握的最新产品信息编写而成的。新大洲本田摩托有限公司保留随时对本书进行修改的权利，恕不另行通知，亦不承担与内容修改相关的任何责任。未经本公司书面同意，不得翻印本手册的任何部分。本手册为那些已经掌握新大洲本田摩托车、踏板车或 ATVS 的基本保养知识的人员编写。

新大洲本田摩托（苏州）有限公司

售后服务课

发行日期：2020 年 11 月



## 符号

本手册内使用的这些符号表示特定的维修步骤。如果需要和这些符号相关的附加信息，则会专门在文字中予以解释且不会使用这些符号。

### 机械程序符号

	灰色 - 背景项目。		蓝色 - 必须拆卸 / 安装 ( 或分解 / 组合 ) 的目标或主要组件。
	黄色 - 移开以便取用但不必拆卸的组件。突出显示区域需要检查或调整。		洋红色 - 拆卸、连接、松开、移除或安装的电气接头和紧固件，比如螺母、螺栓、夹具或夹子。

### 指示符号

	拆卸或拆解步骤。 断开接头。		安装或装配步骤。 连接接头。
	拆卸 / 拆解的顺序和注意点。		安装 / 装配的顺序和注意点。
	拧紧至指定扭矩。		安装前更换新的零件。
	检查零件。		测量零件。
	将点火开关转至 OFF 位置。		将点火开关转至 ON 位置。
	起动发动机。		测量电阻或检查导通性。
	测量电压。		测量电流。
	使用本田的专用工具。		有关指示说明，请参阅“基本”维修手册。

### 润滑和密封符号

	使用建议的发动机机油。		涂抹钼溶液（发动机机油和钼油脂的混合物，两者的混合比为 1:1）。
	涂抹指定的润滑脂。除非另有规定，否则应使用多用途润滑脂。		涂抹密封剂。
	涂抹紧固剂。除非另有规定，否则应使用中等强度的紧固剂。		使用 DOT3 或 DOT4 制动液。
	使用指定的前叉或减震液。		



## 车型标识

- 型号名称: SDH175-10
- 产地: 中国

车型	主要特征	制动方式		制动操作方式					配色及代码				
		前 / 后	前 / 后	女神红 R-334	珍珠黑 NH-A06P	跃动黄 Y-227P	雅丽灰 NH-A18M	爵士灰 NH-A21M					
SDH175-10 (CBF190TR)	<ul style="list-style-type: none"> <li>• 复古款式</li> <li>• SUNDIRO-HONDA 产品 VI 标识</li> <li>• 黑、红、黄、雅丽灰、爵士灰等五种时尚车体颜色</li> </ul>	盘式 / 盘式	手 / 脚	●	●	●	●	●					
发动机型号	(B2) SDH161FMK-2: 在 SDH161FMK-2 的基础上进行变化, 右曲轴箱盖商标由“HONDA”变更为“SUNDIRO-HONDA”, 左曲轴箱盖变更为 SDH175-7 (2A7A) 流用状态。												

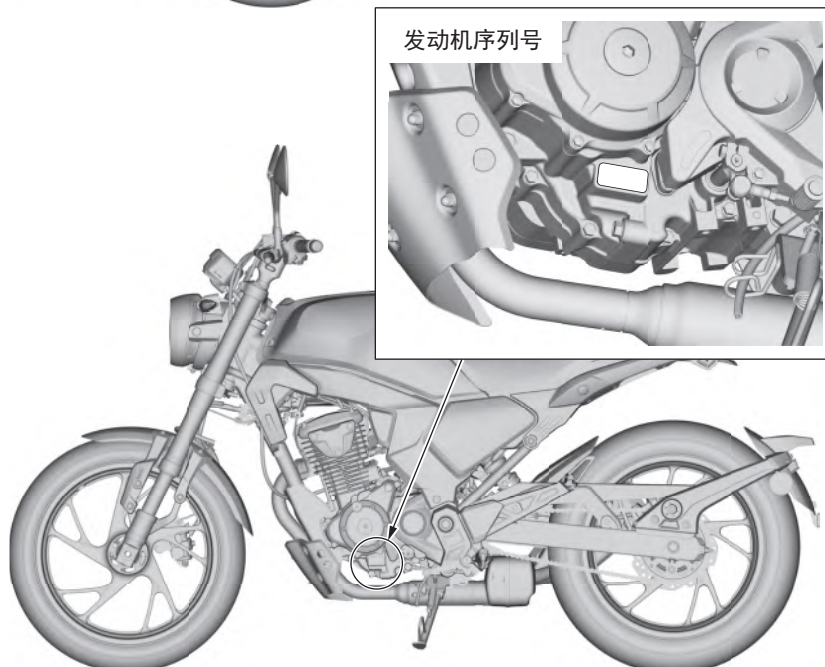
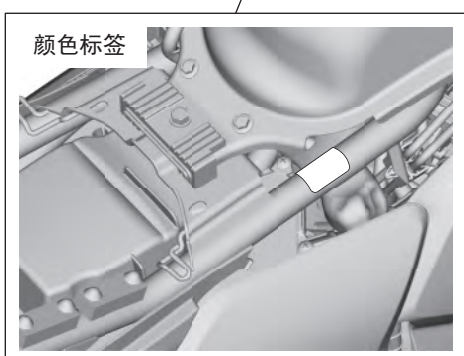
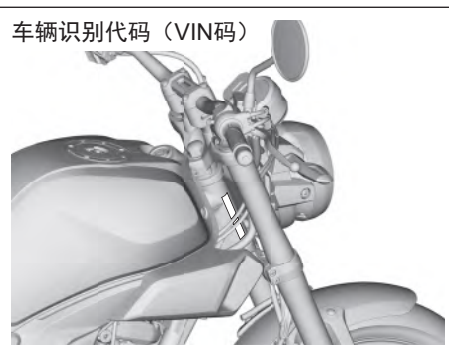
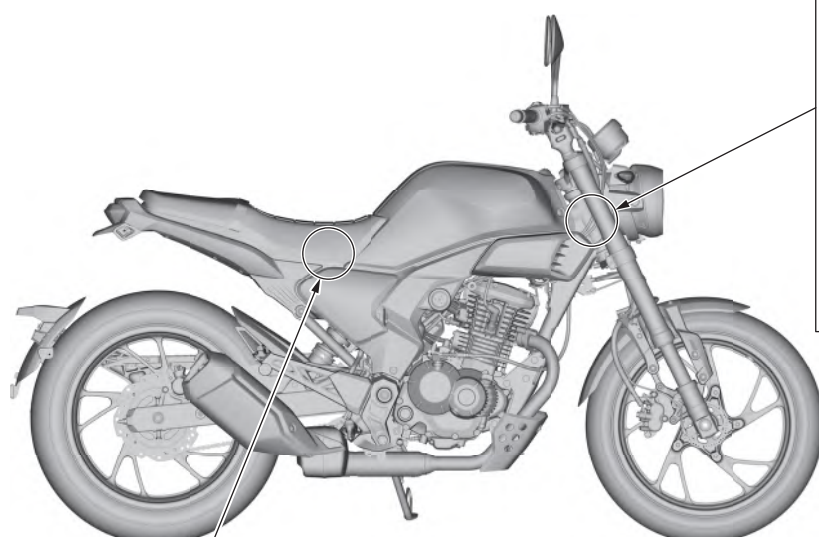



## 规格

## 一般规格

项目		规格	
尺寸	总长度	2019 mm	
	总宽度	822 mm	
	总高度	1083 mm	
	轴距	1356mm	
	鞍座高度	787 mm	
	前脚踏高度	292 mm	
	离地间隙	150 mm	
	整备重量	142 mm	
	最大载重	150 kg	
车架	车架类型	钻石型	
	前减震器	伸缩式前叉	
	前轮行程	117 mm	
	后减震器	后平叉	
	后轮行程	114 mm	
	前轮胎尺寸	110/70-17 M/C 54S	
	后轮胎尺寸	140/70-17 M/C 66S	
	前轮胎品牌	CM-615H (CHENGSHIN)	
	后轮胎品牌	CM-616H (CHENGSHIN)	
	前制动	液压单盘制动	
	后制动	液压单盘制动	
	前伸角	26° 0'	
	前伸距	100 mm	
	燃油箱容积	10.5 升	
	燃油箱备用容量	1.7 升	
发动机	气缸排列	单缸，与垂直地面方向成 15 度角	
	缸径和冲程	61.000 x 63.096 mm	
	排量	184.40 cm <sup>3</sup>	
	压缩率	9.5 :1	
	气门机构	带摇杆臂的链传动 OHC	
	进气门	打开	10° BTDC，提升 1 mm 时
		关闭	35° ABDC，提升 1 mm 时
	排气门	打开	35° BBDC，提升 1 mm 时
		关闭	5° ATDC，提升 1 mm 时
	润滑系统	强制压力与飞溅	
	机油泵类型	旋轮线泵	
	冷却系统	风冷式	
	空滤器	粘性纸质滤芯	
	发动机净重	29.1 kg	
排放控制系统	曲轴箱排气控制系统 三元氧化触媒转化器 燃油蒸发控制系统		
燃油系统	类型	PGM-FI (程控燃油喷射)	
	节气阀孔径	30 mm	



项目		规格	
传动系统	离合器系统	湿式多片式	
	离合器操作系统	拉线操作	
	变速箱	5 档	
	初级传动比	3.136 (69/22)	
	末级传动	3.214 (45/14)	
	齿轮传动比	1 档	3.076 (40/13)
		2 档	1.789 (34/19)
		3 档	1.300 (26/20)
4 档		1.066 (32/30)	
5 档		0.916 (22/24)	
变档方式	左脚操作的循环变档系统 1 - N - 2 - 3 - 4 - 5		
电气系统	点火系统	全晶体管点火	
	起动系统	电起动	
	充电系统	三相输出发电机	
	稳压整流器	可控硅短路，三相全波整流	
	照明系统	蓄电池	

## 燃油 & 发动机规格

### 燃油系统

项目	规格
节气阀识别代码	GQ1PA
怠速速度	1,500 ± 100 rpm
油门转把自由行程	2 - 6 mm
怠速时燃油压力	263 - 316 kPa
燃油泵流量（电压为 12 V 时）	最小 36 cm <sup>3</sup> /10 秒

### 润滑系统

单位: mm

项目		标准值	维修界限值
发动机机油容量	放油后	1.0 升	-
	拆解后	1.2 升	-
建议使用的发动机机油		本田“四冲程摩托车机油”或等效发动机机油。 API 维修类别: SG 或更高 JASO T903 标准: MA 粘度: SAE 10W-30	-
机油泵转子	齿顶间隙	0.15	0.20



## 气缸头

单位: mm

项目		标准值	维修界限值
气缸压缩压力		1,451 kPa, 450 rpm 时	—
气门间隙		进气	0.08 ± 0.02
		排气	0.24 ± 0.02
凸轮轴	凸轮突出高度	进气	33.385 – 33.625
		排气	33.215 – 33.455
摇臂, 摇臂轴	摇臂轴外径	进气 / 排气	9.988 – 10.000
气门, 气门导管	气门杆外径	进气	4.975 – 4.990
		排气	4.955 – 4.970
	气门导管内径	进气 / 排气	5.000 – 5.012
	气缸头上方的气门导管突起	进气 / 排气	16.8 – 17.0
	气门座宽度	进气	1.2 – 1.4
排气		1.0 – 1.2	
气门弹簧自由长度		内部	35.59
		外部	39.46
气缸头平面度		—	0.05

## 气缸 / 活塞

单位: mm

项目		标准值	维修界限值
气缸	内径	61.00 – 61.01	61.10
	平面度	—	0.10
活塞	活塞外径	60.981 – 60.997, 距底部 13 mm 处测量	60.900
	活塞销孔内径	14.002 – 14.008	14.020
	活塞销外径	13.994 – 14.000	13.980
活塞环	活塞环端隙	顶环	0.07 – 0.17
		第二环	0.17 – 0.32
		油环 (侧轨)	0.10 – 0.35
	活塞环和活塞环槽间的间隙	顶环	0.015 – 0.045
		第二环	0.015 – 0.045

## 离合器 / 变档连杆

单位: mm

项目		标准值	维修界限值
离合器手柄自由行程		10 – 20	—
离合器	摩擦片厚度	2.92 – 3.08	2.70
	从动片平面度	—	0.15
	弹簧自由长度	40.5	39.7
初级从动齿轮内径		23.000 – 23.021	—
离合器主动盘衬套	外径	22.959 – 22.980	—
	内径	16.991 – 17.009	—
离合器主动盘衬套处的主轴外径		16.966 – 16.984	—

## 磁电机 / 起动离合器

单位: mm

项目	标准值	维修界限值
起动机从动齿轮轴套外径	45.660 – 45.673	—



## 曲轴 / 变速箱 / 平衡器

单位: mm

项目		标准值	维修界限值
连杆	端面间隙	0.10 – 0.35	0.45
	径向间隙	0 – 0.008	0.05
连杆小头端内径		14.010 – 14.028	14.038
曲轴	偏摆	–	0.03
变速箱	齿轮内径	M4	20.000 – 20.018
		M5	17.000 – 17.018
		C1	20.500 – 20.521
		C2	23.020 – 23.041
		C3	20.020 – 20.038
	齿轮轴衬外径	C1	20.459 – 20.480
		C2	22.984 – 23.005
	齿轮轴衬内径	C1	17.000 – 17.018
		C2	20.020 – 20.041
	主轴外径	M4 处	19.968 – 19.980
		M5 处	16.968 – 16.980
	副轴外径	C1 处	16.966 – 16.984
C2 处		19.978 – 19.989	
C3 处		19.988 – 20.000	
变档拨叉, 拨叉轴	拨叉内径	10.000 – 10.018	
	拨叉轴外径	9.986 – 9.995	
	叉爪厚度	4.93 – 5.00	

## 车架 &amp; 底盘规格

## 前轮 / 前减震 / 转向装置

单位: mm

项目		标准值	维修界限值
冷态胎压	仅驾驶员一人	200 kPa	–
	驾驶员和乘客	200 kPa	–
车轴偏摆		–	0.2
轮圈偏摆	径向	–	2.0
	轴向	–	2.0
车轮平衡器重量		–	最大 60 g
前叉	建议使用的前叉液	MX4#	–
	液位高度	70	–
	液体容量	360 cm <sup>3</sup>	–

## 后轮 / 后制动 / 后悬挂

单位: mm

项目		标准值	维修界限值
冷态胎压	仅驾驶员一人	200 kPa	–
	驾驶员和乘客	225 kPa	–
车轴偏摆		–	0.2
轮圈偏摆	径向	–	2.0
	轴向	–	2.0
驱动链条垂度		25 – 35	50



## 一般信息

项目	标准值	维修界限值
驱动链条长度 / 链节	428HS/132L	-
后减震器调节器标准位置	从最软位置开始的第二个位置	-

### 制动系统

单位: mm

项目	标准值	维修界限值	
前	指定制动液	DOT 3 或 DOT 4	-
	制动碟厚度	4	3.5
	制动碟偏摆	-	0.3
	制动泵内径	12.700 - 12.743	-
	制动泵活塞外径	12.657 - 12.684	-
	制动钳缸内径	25.400 - 25.450	-
	制动钳活塞外径	25.318 - 25.368	-
后	指定制动液	DOT 3 或 DOT 4	-
	制动碟厚度	4.8 - 5.2	4.5
	制动碟偏摆	-	0.3
	制动泵内径	12.700 - 12.743	-
	制动泵活塞外径	12.657 - 12.684	-
	制动钳缸内径	32.030 - 32.080	-
	制动钳活塞外径	31.948 - 31.998	-

## 电气系统规格

### PGM-FI 系统

项目	规格
EOT 传感器电阻 (20°C)	2.5 - 2.8 kΩ
喷油器电阻 (24°C)	11 - 13 Ω
EVAP 净化控制电磁阀电阻 (20°C)	37 - 44 Ω

### 点火系统

项目	规格
火花塞	CPR8EA-9 (NGK)
火花塞间隙	0.80 - 0.90 mm
点火线圈峰值电压	最小 100 V
CKP 传感器峰值电压	最小最小 0.7 V
点火正时 (“F” 标志)	怠速运转时为 8° BTDC

### 蓄电池 / 充电系统

项目	规格		
蓄电池	类型	MTX7L-RS	
	功率	12 V - 6 Ah (10HR)/6.3 Ah (20HR)	
	漏电电流	最大 0.25 mA	
	电压 (20°C)	充满电时	最小 12.8 V
		待充电时	12.3 V 以下
	充电电流	正常充电	0.6 A/5 - 10 h
快速充电		3 A/1 h	
磁电机	功率	0.168 kW/5,000 rpm	
	充电线圈电阻 (20°C)	0.5 - 1.5 Ω	



## 照明 / 仪表 / 开关

项目	规格	
保险丝	主保险丝	20 A
	副保险丝	15 A x 1, 10 A x 5
燃油油位传感器电阻 (20°C)	满油位	6 – 10 Ω
	空油位	90 – 100 Ω

## 扭矩值

- 除非为该紧固件指定了扭矩值，否则请将紧固件拧紧至标准的扭矩值。

## 标准紧固扭矩

紧固件类型	紧固扭矩 (N·m)	紧固件类型	紧固扭矩 (N·m)
5 mm 六角螺栓和螺母	5.2	5 mm 螺钉	4.2
6 mm 六角螺栓和螺母	10	6 mm 螺钉	9.0
8 mm 六角螺栓和螺母	22	6 mm 凸缘螺栓	12
10 mm 六角螺栓和螺母	34	8 mm 凸缘螺栓和螺母	27
12 mm 六角螺栓和螺母	54	10 mm 凸缘螺栓和螺母	39

## 燃油泵单元

项目	数量	直径	紧固扭矩	备注
燃油泵安装板螺母	4	6	12	→ 2-4

## 节气阀

项目	数量	直径	紧固扭矩	备注
油门拉线 A 调节螺钉锁紧螺母 (节气阀侧)	1	6	4.5	
油门拉线 B 螺母 (节气阀侧)	1	6	4.5	
传感器单元螺钉	2	4	2.1	
IACV 安装螺钉	3	4	2.1	
油门拉线支架内梅花头螺钉	1	5	5.1	
节气阀隔热垫螺栓	2	6	12	

## 润滑系统

项目	数量	直径	紧固扭矩	备注
发动机机油泄油螺塞	1	12	30	
机油泵盖螺钉	1	4	3.0	

## 气缸头

项目	数量	直径	紧固扭矩	备注
正时孔盖	1	14	10	
曲轴孔盖	1	32	15	涂抹润滑脂。
气门调节螺钉锁紧螺母	2	6	18	使用发动机机油。
凸轮链条张紧器螺栓	1	6	4.0	
凸轮轴止动螺栓	1	6	12	使用发动机机油。
凸轮链轮螺栓	2	5	9.0	
摇臂轴螺栓	2	5	5.0	



## 一般信息

项目	数量	直径	紧固扭矩	备注
气缸头螺母	4	9	30	使用发动机机油。
气缸双头螺栓	4	9	9.0	→ 2-15

### 离合器 / 变档连杆

项目	数量	直径	紧固扭矩	备注
离合器从动盘锁紧螺母	1	14	83	使用发动机机油。
离合器推板螺栓	4	6	12	
滤油转子锁紧螺母	1	14	83	使用发动机机油。
滤油转子盖螺钉	3	5	4.0	
变档凸轮螺栓	1	6	12	涂抹紧固剂。
变档鼓止动臂螺栓	1	6	12	涂抹紧固剂。
变档回位弹簧销	1	8	22	

### 磁电机 / 起动离合器

项目	数量	直径	紧固扭矩	备注
飞轮螺母	1	14	74	使用发动机机油。
起动离合器螺栓	6	6	16	涂抹紧固剂。
定子安装螺栓	3	6	12	
CKP 传感器安装螺栓	2	6	12	涂抹紧固剂。
磁电机电线夹螺栓	1	6	12	涂抹紧固剂。

### 曲轴箱 / 曲轴 / 平衡器

项目	数量	直径	紧固扭矩	备注
主轴轴承安装板螺栓	2	6	12	涂抹紧固剂。
推塞螺栓	1	6	10	涂抹紧固剂。
平衡器从动齿轮锁紧螺母	1	14	64	使用发动机机油。
平衡器螺母	1	12	55	使用发动机机油。

### 发动机单元

项目	数量	直径	紧固扭矩	备注
前部发动机吊架螺母	4	10	34	
后部发动机吊架螺母	2	10	54	
主动链轮螺栓	2	6	12	

### 车身部件

项目	数量	直径	紧固扭矩	备注
后视镜锁紧螺母	2	10	34	
后视镜接头螺栓	2	10	34	
后挡泥板 A 螺钉	2	4	1.0	
后装饰螺钉	10	4	1.0	
燃油箱盖罩螺钉	28	4	1.0	
后挡泥板 B 螺钉	2	4	1.0	
尾灯安装螺栓	2	6	7.5	
尾灯侧盖螺钉	4	4	1.0	



项目	数量	直径	紧固扭矩	备注
蓄电池盒螺栓	3	6	7.0	
后制动泵安装螺栓	2	6	12	

## 侧支架

项目	数量	直径	紧固扭矩	备注
侧支架枢轴螺栓	1	10	10	
侧支架枢轴螺母	1	10	39	U形螺母

## 排气管 / 消音器

项目	数量	直径	紧固扭矩	备注
排气管接头螺母	2	8	26	
消声器盖罩螺钉	2	6	10	
排气管双头螺栓	2	8	11	→ 3-15

## 前轮

项目	数量	直径	紧固扭矩	备注
前轮轴螺栓	1	12	64	
前制动泵螺栓	5	8	42	预涂 (ALOC) 螺栓； 更换新零件。
轮轴固定器夹紧螺栓	1	8	23	

## 前叉

项目	数量	直径	紧固扭矩	备注
下联板夹紧螺栓	4	8	23	
上联板夹紧螺栓	2	8	23	
前叉盖	2	42	28	
前叉杆螺母	2	18	28	

## 方向把

项目	数量	直径	紧固扭矩	备注
方向把夹紧螺栓	2	8	23	
方向把支架螺栓	4	6	12	
离合器手柄枢轴螺栓	1	6	1.0	
离合器手柄枢轴螺母	1	6	5.9	
左方向把开关螺钉	2	4	1.0	
右方向把开关螺钉	2	5	2.5	

## 方向柱

项目	数量	直径	紧固扭矩	备注
方向柱轴承调节螺母	1	26	-	→ 3-21
方向柱螺母	1	24	74	→ 3-21

## 后轮

项目	数量	直径	紧固扭矩	备注
后轮轴螺母	1	16	88	



## 一般信息

项目	数量	直径	紧固扭矩	备注
后制动碟螺栓	4	8	42	预涂 (ALOC) 螺栓； 更换新零件。
从动链轮螺母	4	10	64	

### 后减震器

项目	数量	直径	紧固扭矩	备注
减震器上部螺母	1	10	44	
减震器下部螺母	1	10	44	
后平叉枢轴螺母	1	14	54	涂抹润滑脂。

### 前制动

项目	数量	直径	紧固扭矩	备注
制动软管过油螺栓	2	10	34	
制动泵储液室盖螺钉	2	4	1.5	
前刹车灯开关螺钉	1	4	1.2	
制动手柄枢轴螺栓	1	6	1.0	
制动手柄枢轴螺母	1	6	6.0	
制动片销	2	10	18	
制动片销螺塞	2	10	2.5	
制动钳安装螺栓	2	8	26	预涂 (ALOC) 螺栓； 更换新零件。
制动钳排气阀	1	8	8.0	

### 后制动

项目	数量	直径	紧固扭矩	备注
制动软管过油螺栓	2	10	34	
制动泵储液室盖螺钉	2	4	1.5	
制动泵接头螺母	1	8	17	
制动泵软管接头螺栓	1	4	1.5	涂抹紧固剂。
制动片销	1	10	17	
制动钳排气阀	1	8	5.4	

### PGM-FI 系统

项目	数量	直径	紧固扭矩	备注
EOT 传感器	1	10	15	使用发动机机油。
氧传感器	1	12	25	
倾角传感器螺栓	2	6	10	

### 点火系统

项目	数量	直径	紧固扭矩	备注
火花塞	1	10	16	

### 蓄电池 / 充电系统

项目	数量	直径	紧固扭矩	备注
蓄电池带螺栓	1	6	9.0	



## 照明系统

项目	数量	直径	紧固扭矩	备注
前照灯安装螺母	3	6	7.5	
前装饰盖螺钉	4	4	1.0	
转向信号灯安装螺母	4	10	19	
牌照灯螺钉	2	4	1.0	

## 其他

项目	数量	直径	紧固扭矩	备注
油门拉线 A 调节螺钉锁紧螺母 (方向把侧)	1	7	3.8	
鞍座锁总成安装螺栓	2	6	12	使用新的螺栓更换。
油门拉线 A 螺母 (方向把侧)	1	10	3.0	
油门拉线 B 螺母 (方向把侧)	1	12	3.0	



## 专用工具列表

项目	工具编号	工具名称
车架 & 底盘	07406-0040004	油压计
	070MJ-K260100	油压计附件
	070MF-KVS0300	油泵壳拆卸器
	070PZ-ZY30100	SCS 接头
	07708-0030200	锁紧螺母扳手, 10 x 12 mm
	07908-KE90000	气门调节扳手, 3 x 4 mm
	070MG-0010100	张紧板止动器
	07757-0010000	气门弹簧压紧器
	07984-MA60001	气门导管铰刀, 5.0 mm
	07942-MA60000	气门导管装卸器, 4.8 mm
	07724-0010200	阻齿器
	07GMB-KT70101	从动毂支架
	07725-0040001	飞轮支架
	07933-KM10001	飞轮拉拔器
车架 & 底盘	07746-0050400	拆卸器头, 15 mm
	07746-0050100	轴承拆卸器轴
	07746-0010300	附件, 42 x 47 mm
	07746-0040300	导向头, 15 mm
	07749-0010000	装卸器
	070MF-MEN0100	轴承安装器
	07916-3710101	方向柱套筒扳手
	07GMD-KS40100	钢珠挡碗拆卸器轴
	07946-4300101	方向柱装卸器
	07746-0050500	拆卸器头, 17 mm
	07746-0050100	轴承拆卸器轴
	07746-0040400	导向头, 17 mm
	07746-0010900	附件, 40 x 42 mm
	07746-0040500	导向头, 20 mm
	07914-SA50001	卡簧钳
电气系统	07HGJ-0020100	峰值电压转换器



## 拉线和线束布线

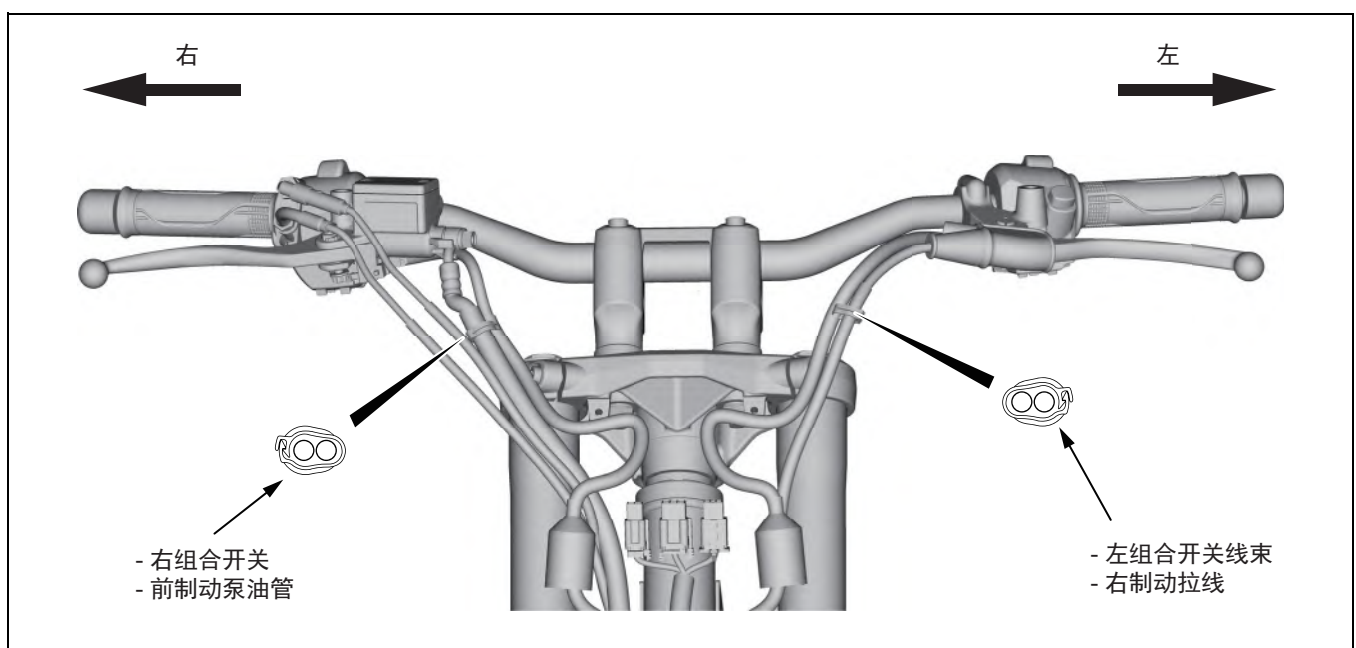
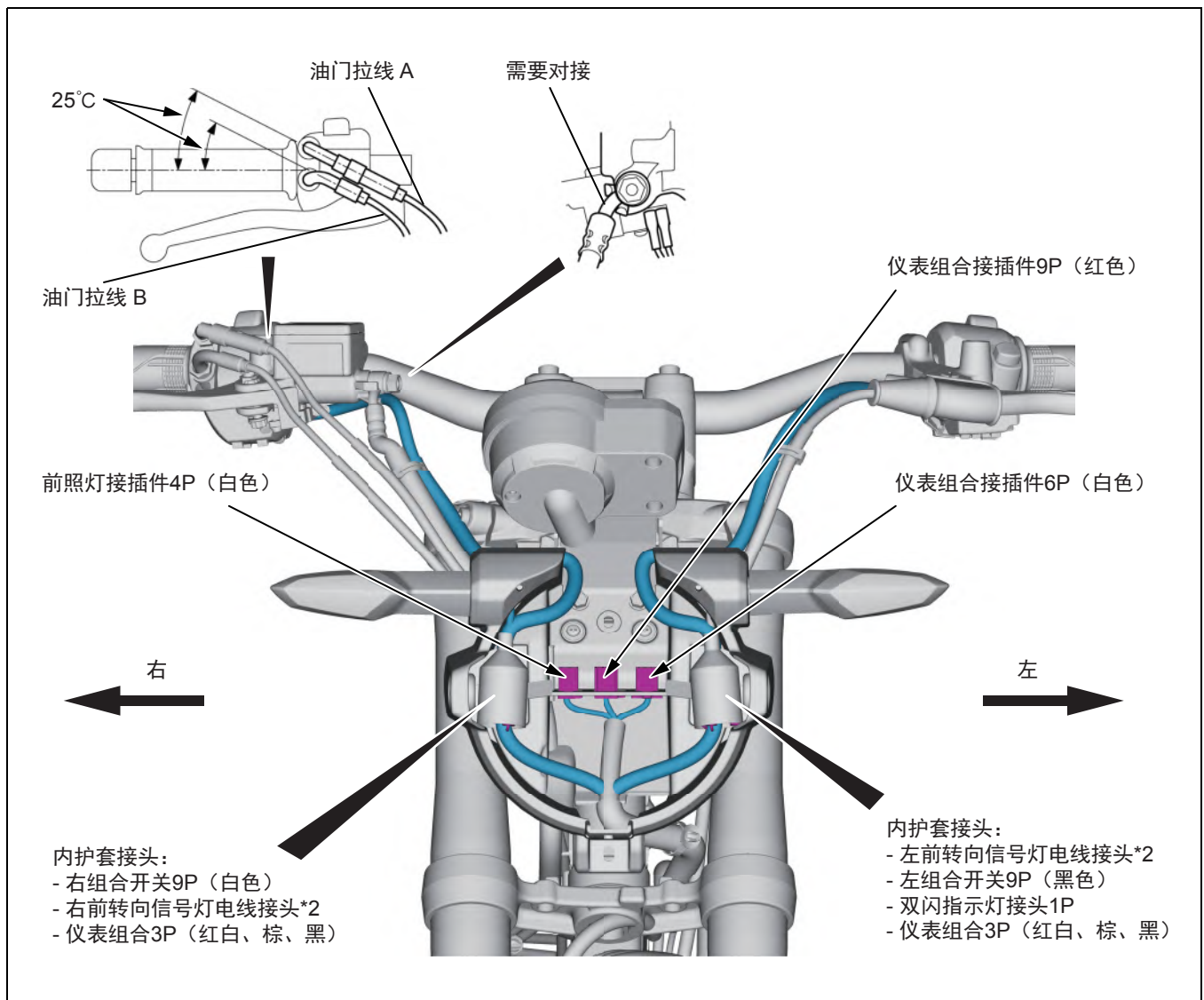

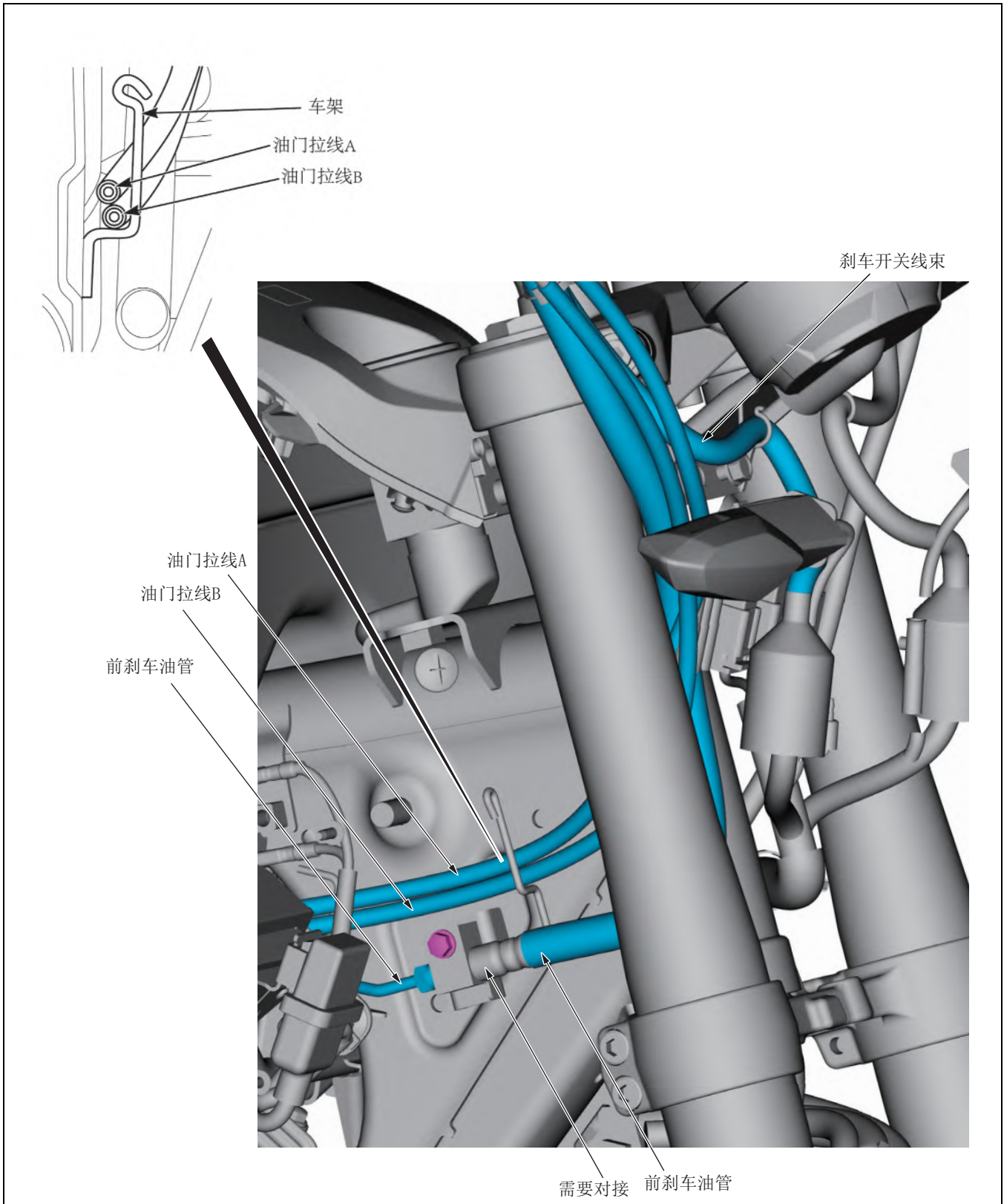





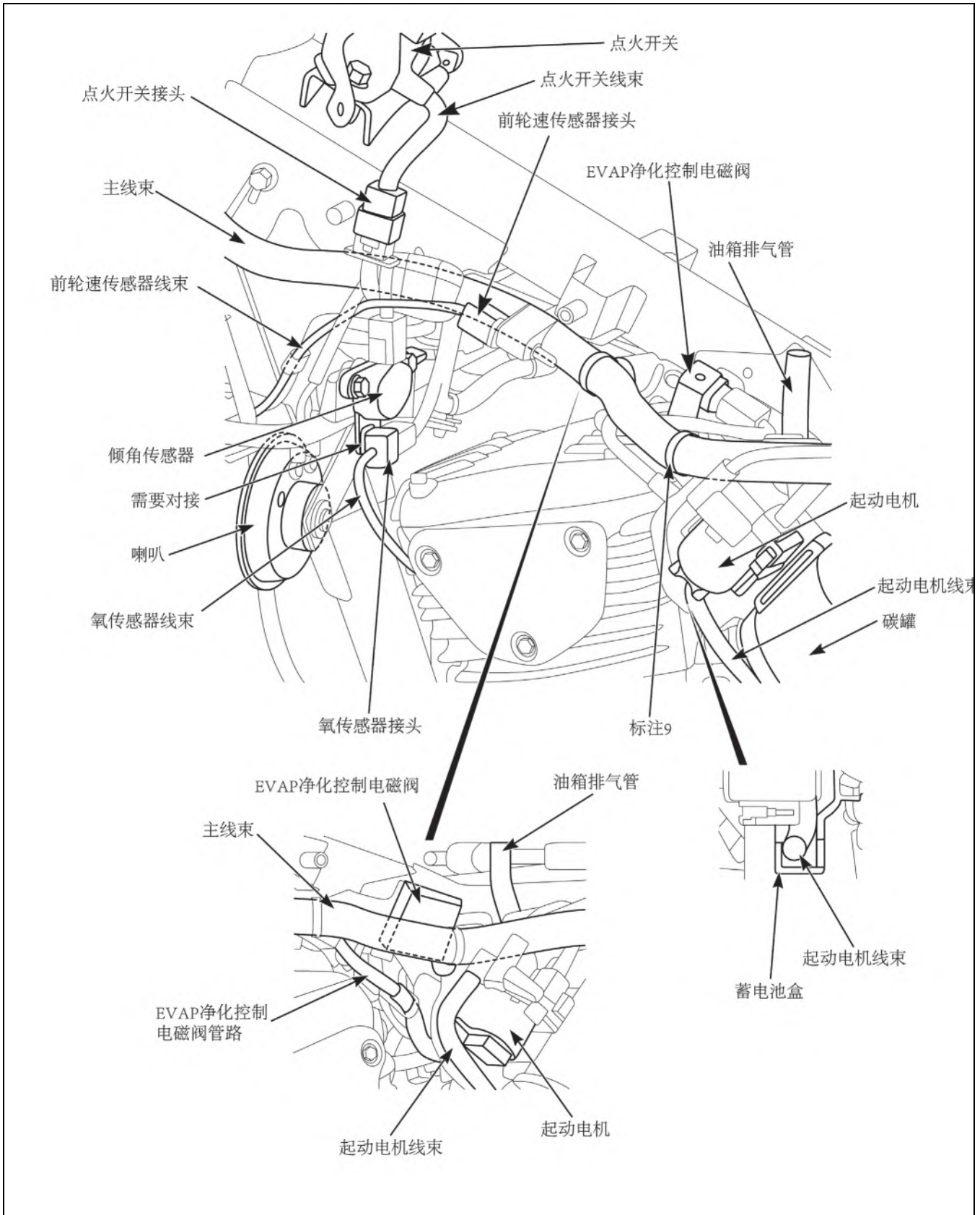

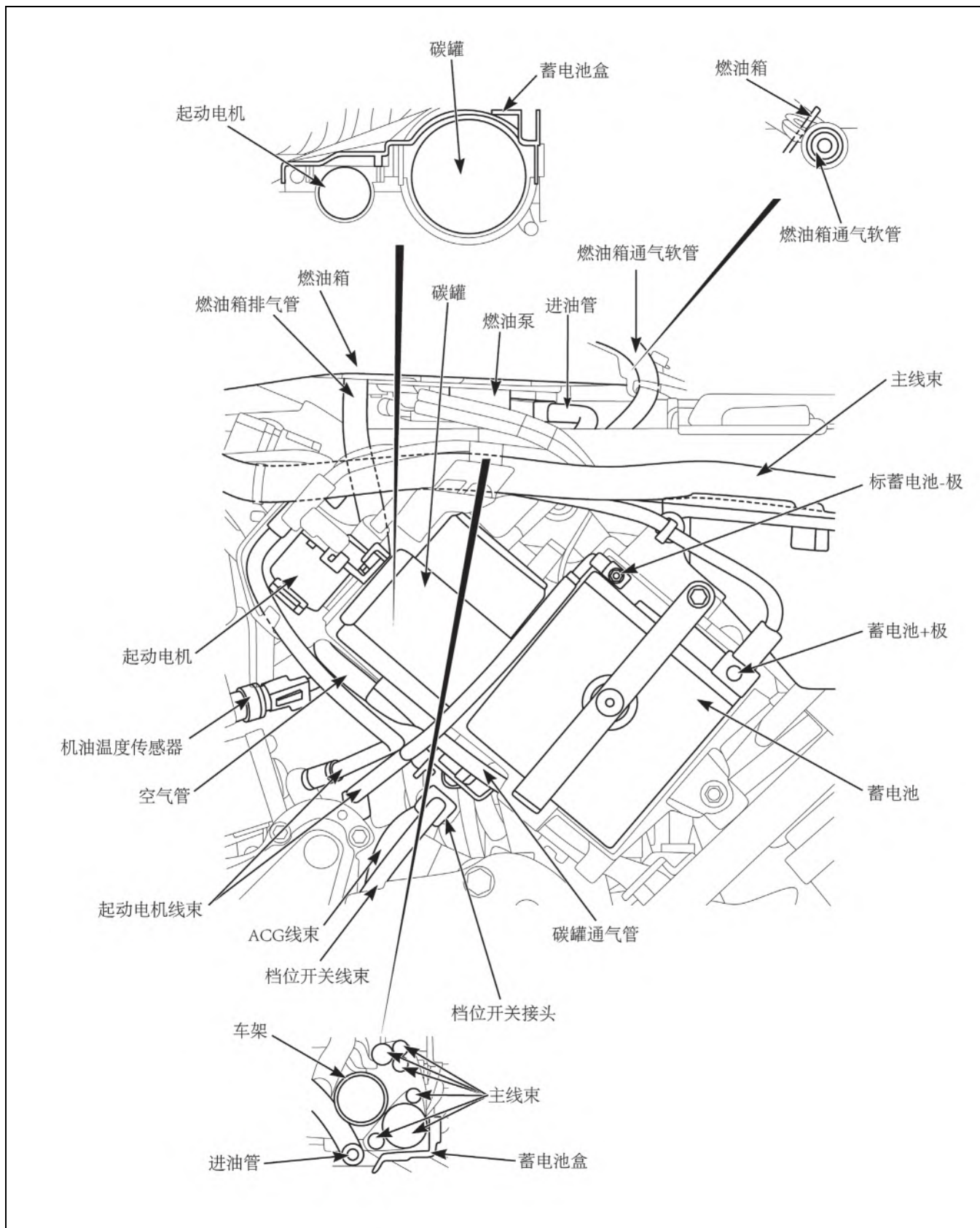

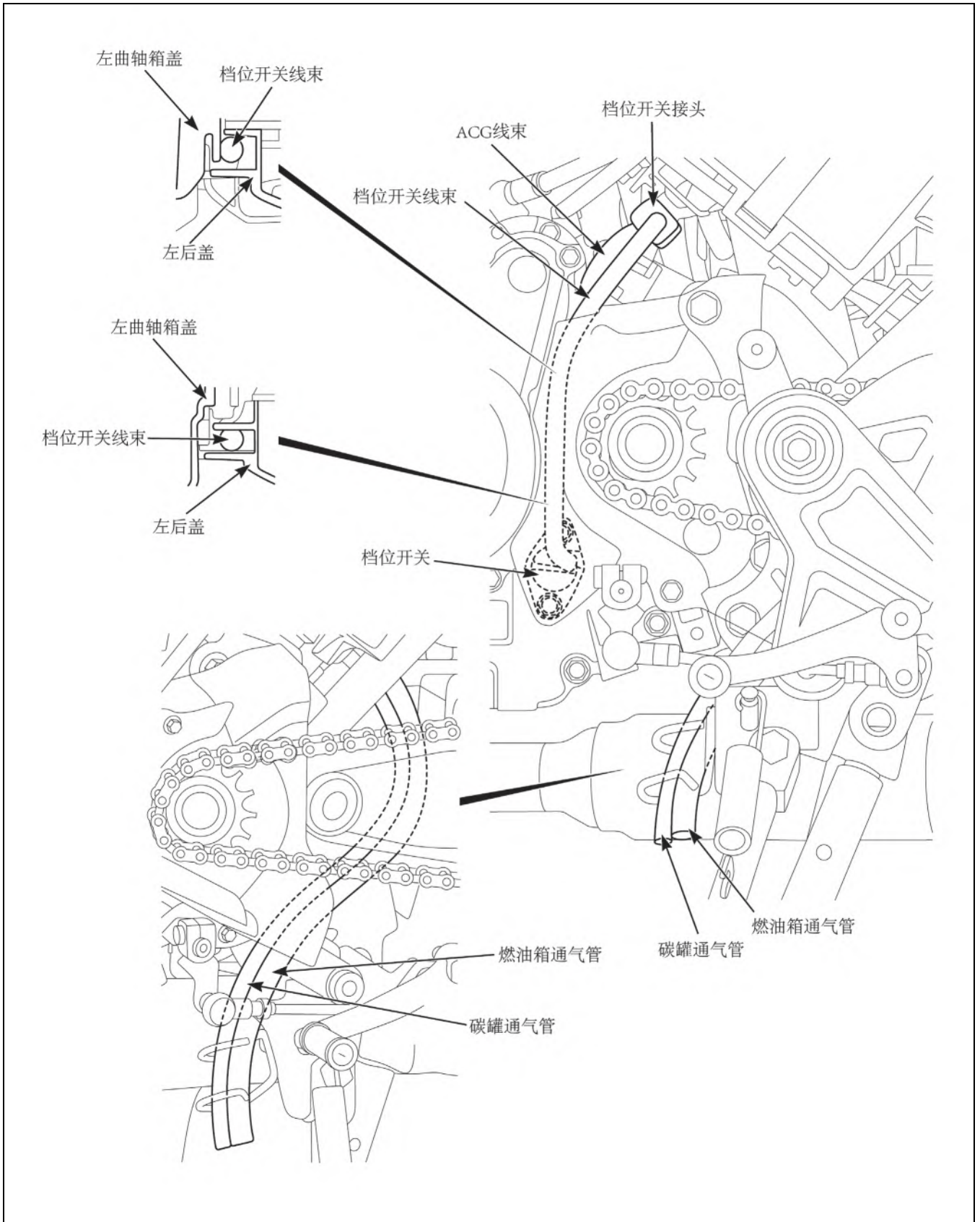

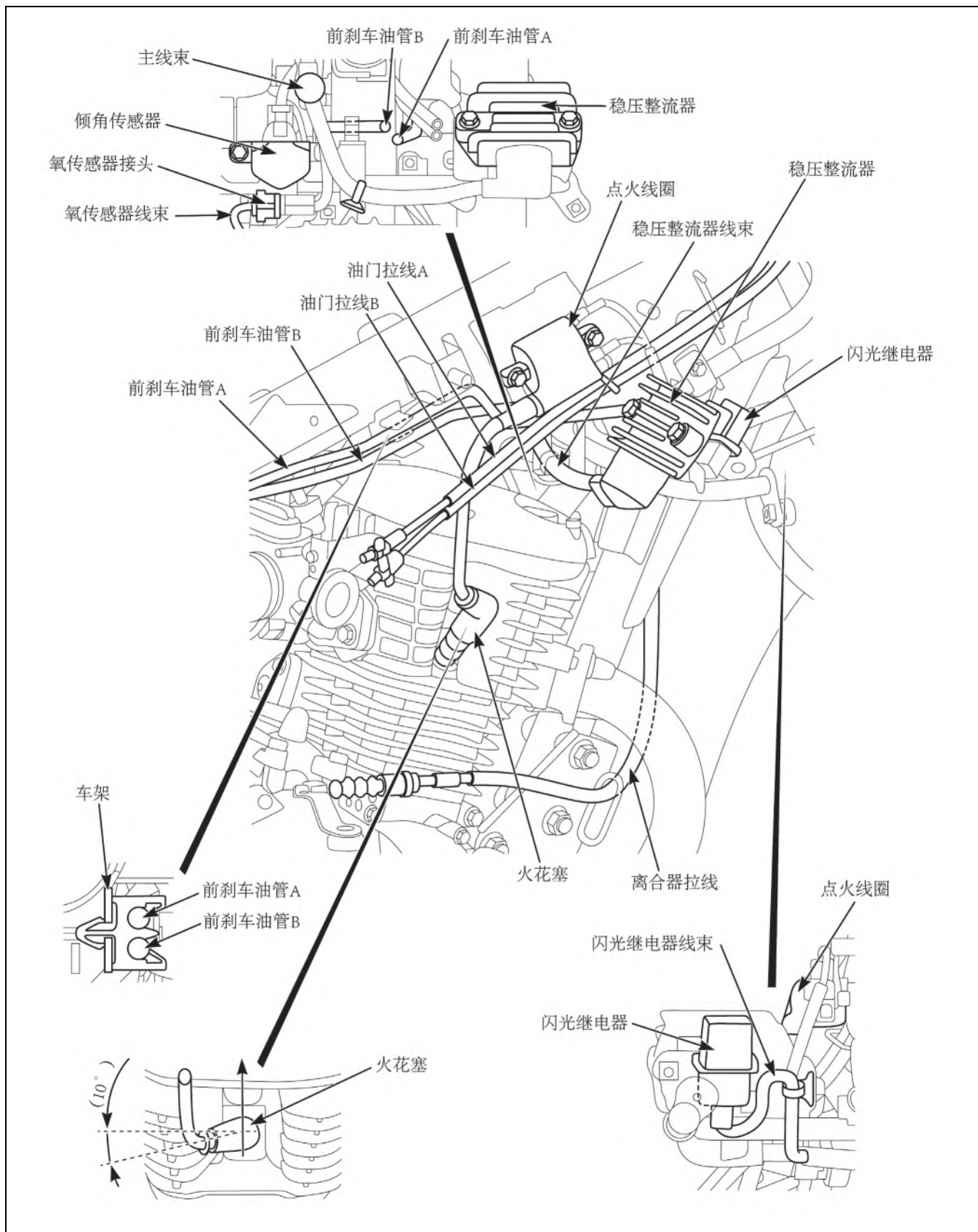

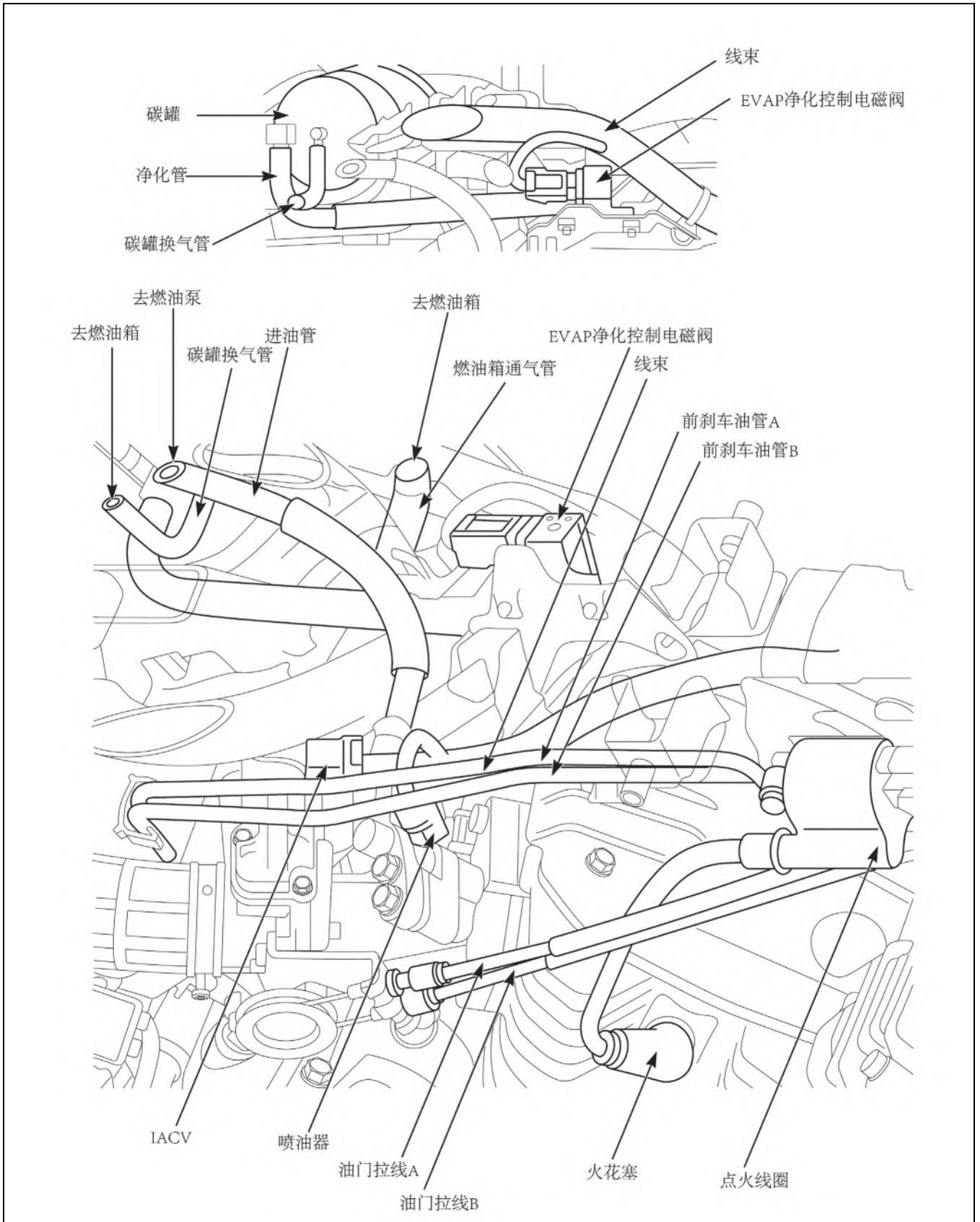

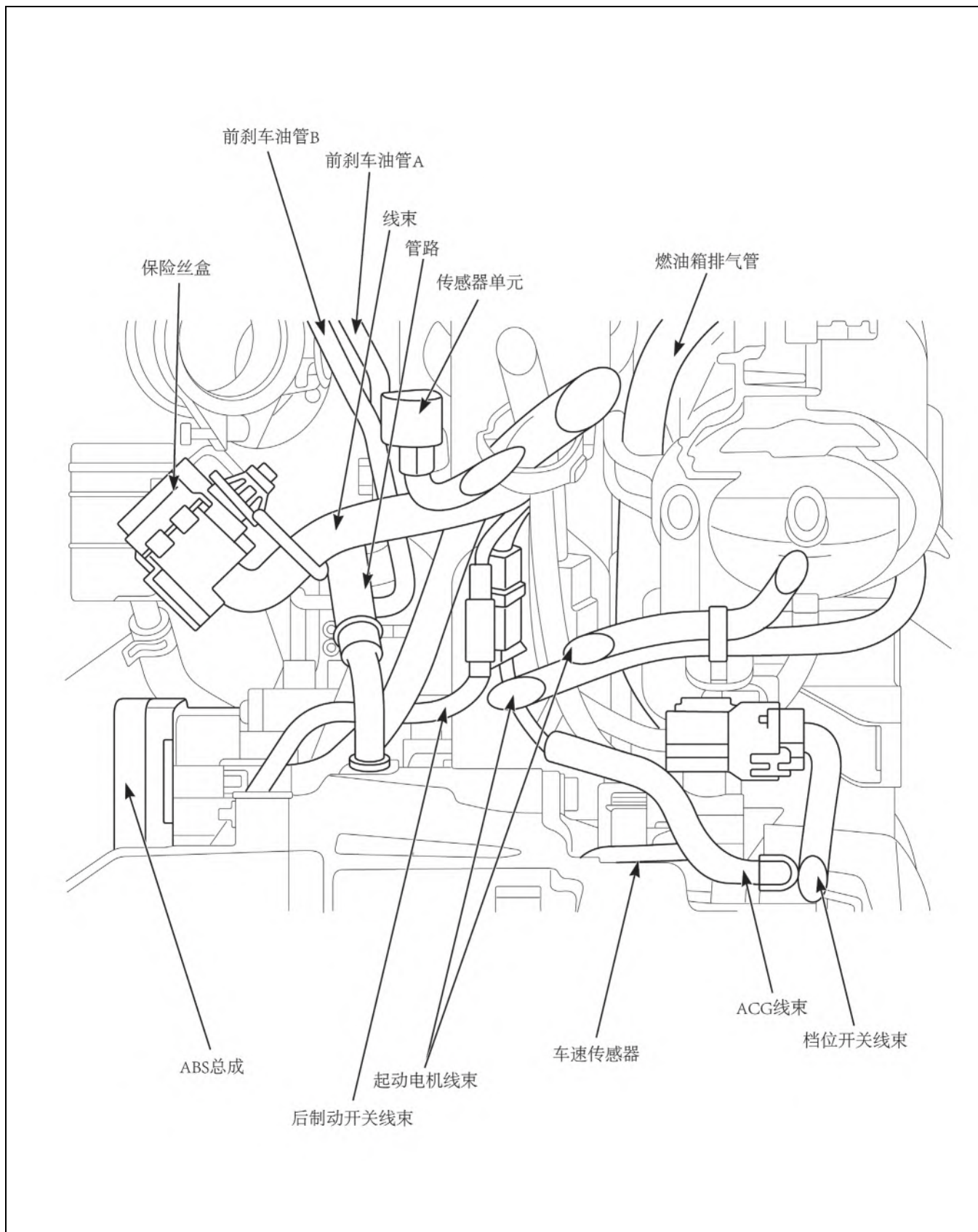

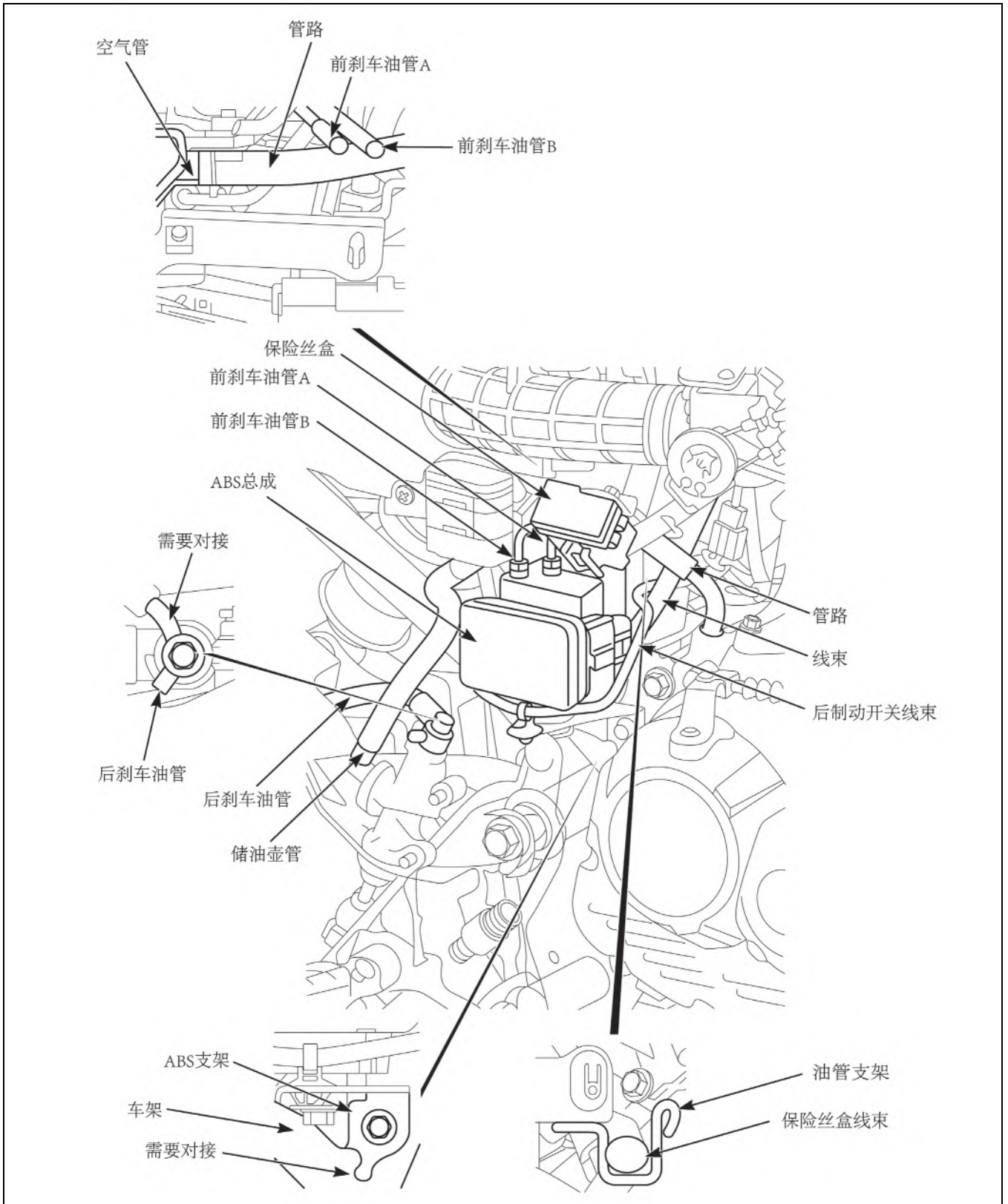

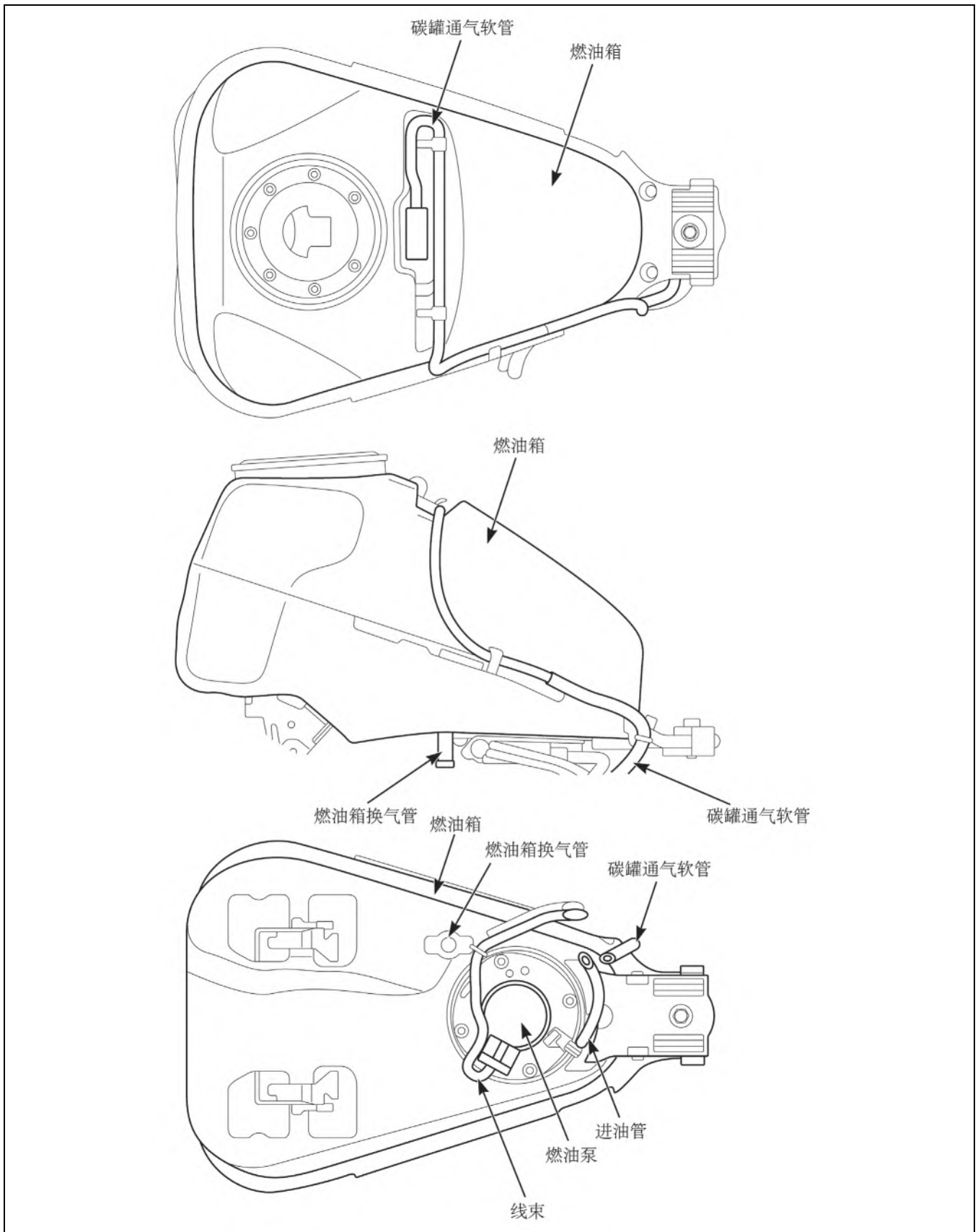

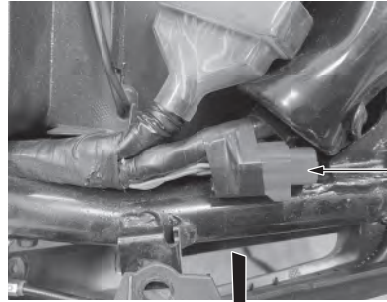

耦合器

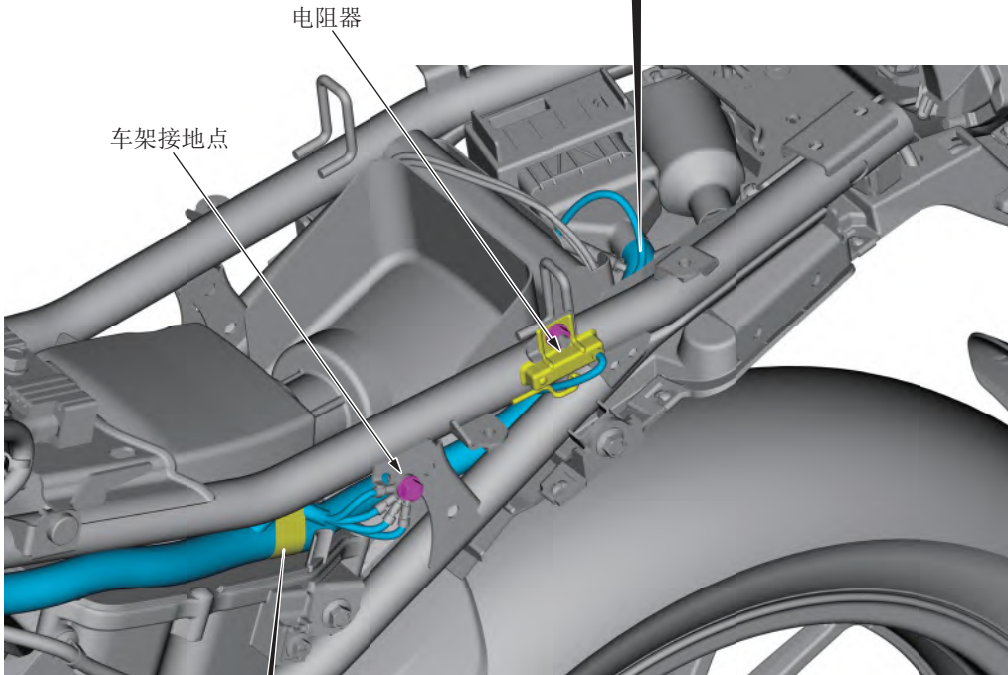

电阻器

车架接地点

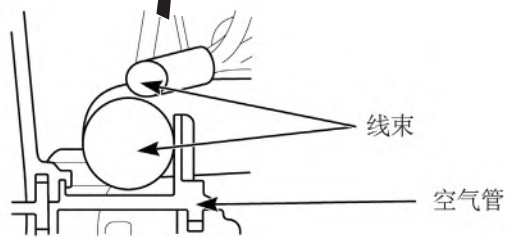

线束

空气管

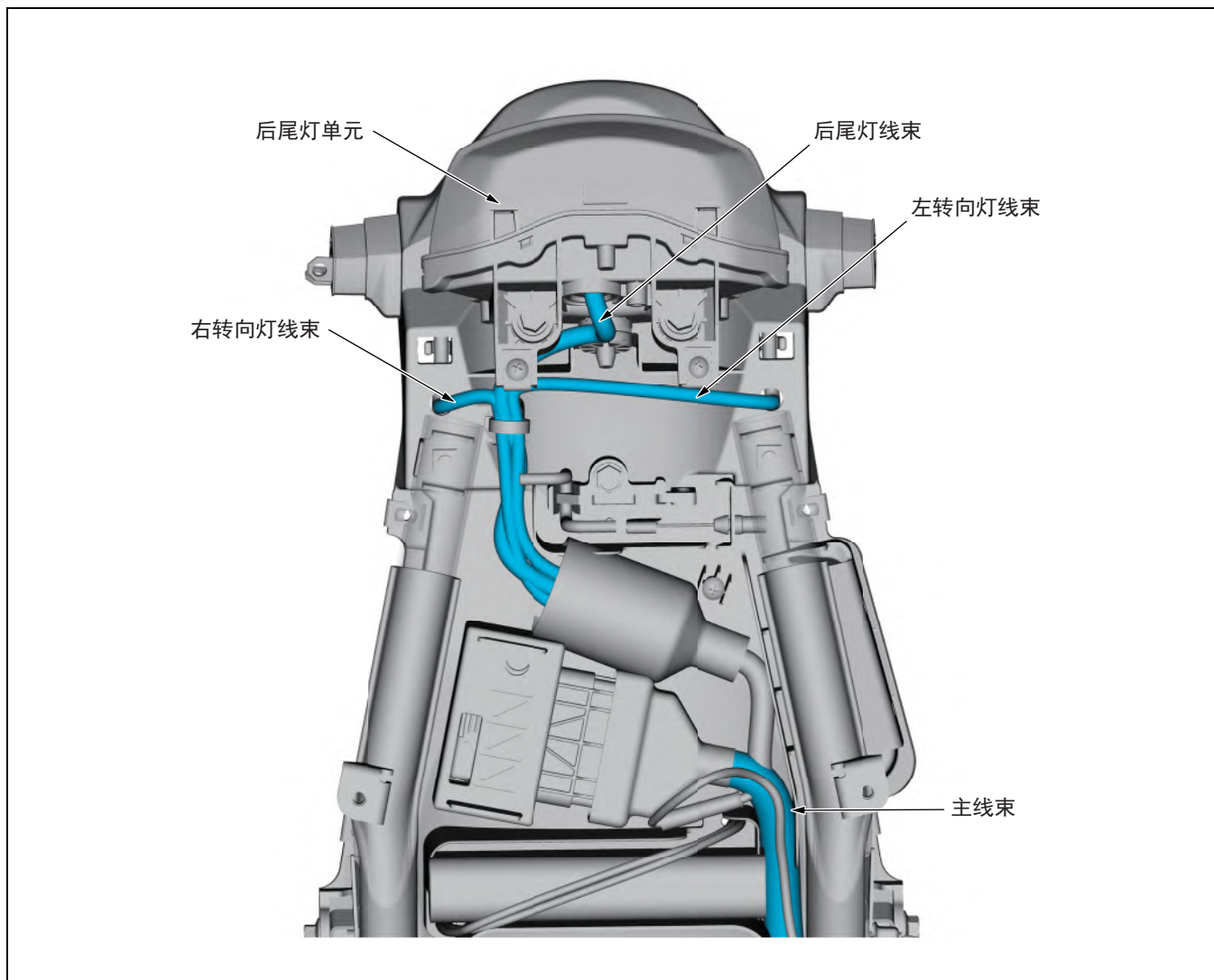



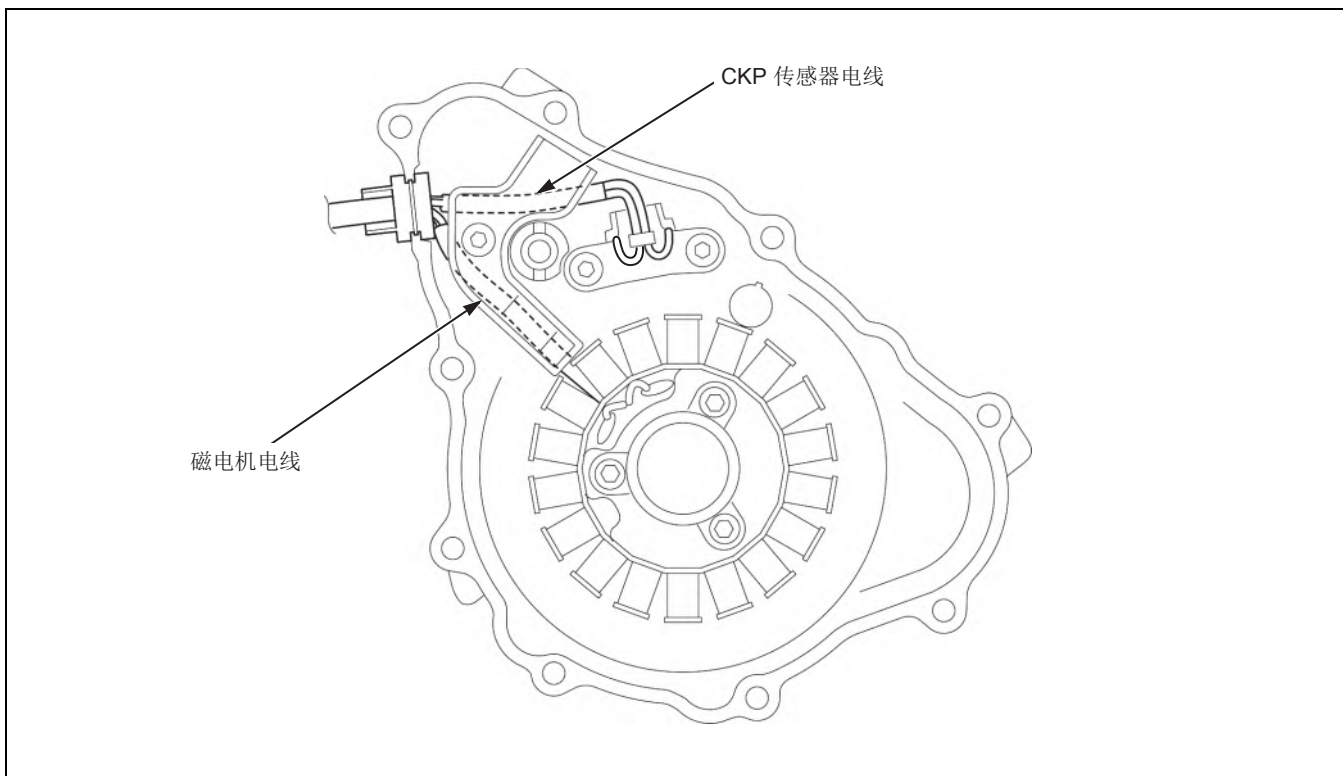



## 保养表

- 请按照《使用说明书》保养表内说明的保养周期进行出车前检查。
- I: 检查, 必要时进行清洁、调节、润滑或更换。C: 清洁。R: 更换。A: 调节。L: 润滑。
- 下列保养项目需要一定的机械知识。某些项目 (尤其是标有 \* 和 \*\* 符号的项目) 可能需要更多的技术信息以及工具。请垂询您的新大洲本田经销商。



- 有关本手册中说明以外的保养说明, 请参阅“基本”维修手册。

项目	注	频率 (注 1)					每年检查	定期更换	参考页码
		×1,000 公里	1	6	12	18			
		×1,000 英里	0.6	4	8	12			
* 燃油管				I	I	I	I		
* 油门操作				I	I	I	I		
* 空滤器	注 2					R			→ 2-7
曲轴箱通气管	注 3			C	C	C			
火花塞				I	R	I			→ 4-27
* 气门间隙			I	I	I	I			→ 2-15
发动机机油			R	R	R	R	R		→ 2-14
** 发动机机油滤网					C				→ 2-14
** 发动机机油离心滤清器					C				→ 2-22
* 发动机怠速			I	I	I	I	I		
* 燃油蒸发控制系统						I			
驱动链条		每 1000 公里 (600 英里) I、L							
制动液	注 4			I	I	I	I	2 年	
制动片磨损				I	I	I	I		
制动系统			I	I	I	I	I		
制动灯开关				I	I	I	I		
前照灯调光				I	I	I	I		→ 4-35
离合器系统			I	I	I	I	I		
侧支架				I	I	I	I		
* 减震系统				I	I	I	I		
* 螺母、螺栓、紧固件			I		I		I		
** 车轮 / 轮胎				I	I	I	I		
** 方向柱轴承			I		I		I		

- \* 除非车主备有全套维修工具和保养资料, 且技能合格, 否则, 请到指定的新大洲本田特约服务网点进行维修保养工作。
- \*\* 出于安全的目的, 我们建议这些项目仅由新大洲本田经销商来维护保养。
- 新大洲本田建议经销商每期保养完成后对车辆进行负荷测试。

注:

- 1 如果里程表的读数较高, 应按上述规定的周期进行反复地维修保养。
- 2 在特别潮湿或灰尘较多的区域行驶时, 应更频繁地进行维修保养工作。
- 3 在雨中或全速行驶时, 保养次数要增多。
- 4 更换操作要求具备专业技师技能。



## 2. 燃油 & 发动机

燃油管 .....	2-2	润滑系统 .....	2-13
燃油泵单元 .....	2-4	气缸头 .....	2-15
燃油箱 .....	2-6	气缸 / 活塞 .....	2-21
空滤器 .....	2-7	离合器 / 变档连杆 .....	2-22
节气阀 .....	2-8	磁电机 / 起动离合器 .....	2-25
喷油器 .....	2-11	曲轴箱 / 曲轴 / 平衡器 .....	2-27
EVAP 系统 .....	2-11	发动机单元 .....	2-31





## 燃油管

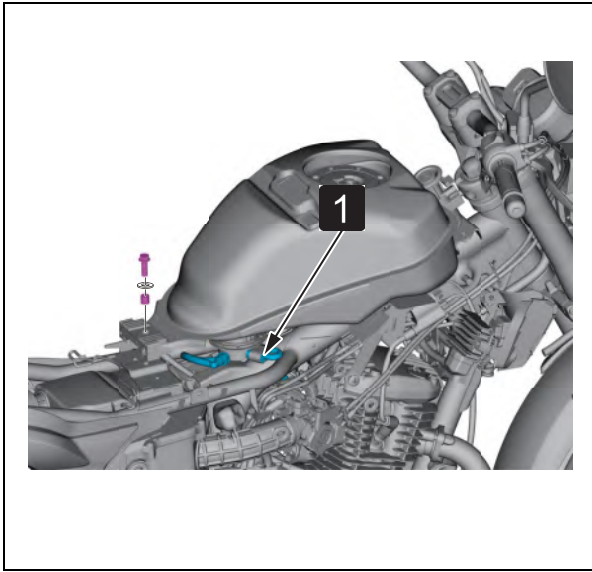

• 本车辆在供油软管内使用了树脂零件材料。请勿弯折或扭曲供油软管。



• 燃油箱中间护罩 → 3-4

• 添加侧护罩

• 鞍座

• **1** 燃油泵 5 芯接头



• 让发动机怠速，直至其停止。



• 电瓶负极 (-) 电缆 → 4-32

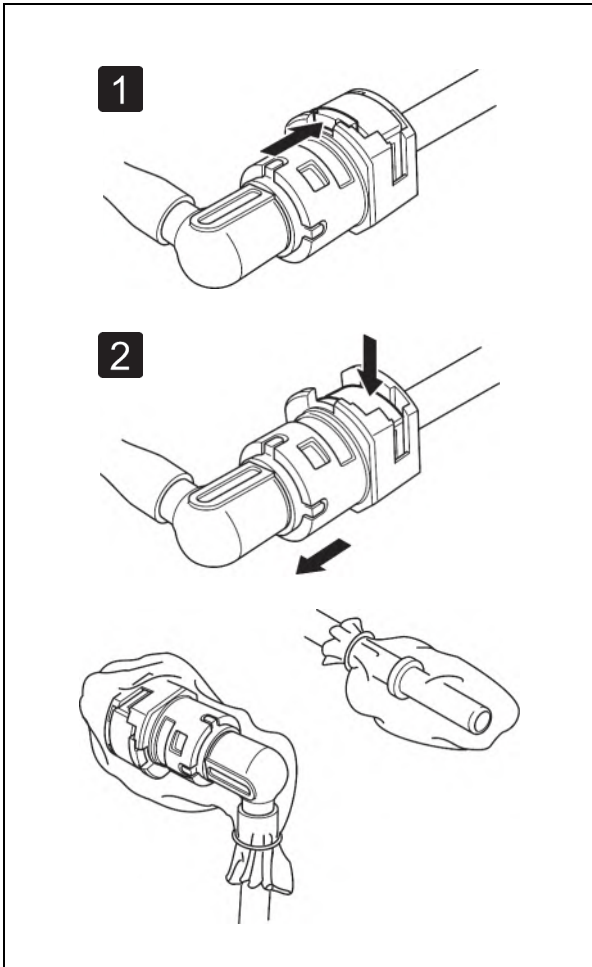

• 请勿使用拆卸工具。如果接头无法移动，请交替推拉接头，直至其可以轻松取下。

• 检查快速连接接头是否变脏，并根据需要进行清洁。

• 用一块市售的毛巾盖住快速连接接头。



• **1** 朝前推挡圈凸片。

• **2** 按住挡圈，从燃油泵接头 / 喷油器接头断开接头。



• 检查挡圈状况，并根据需要更换燃油软管。

• 为防止损坏并避免异物进入，请使用塑料袋罩住断开的接头和管端。



• 将接头装至燃油泵接头，直至挡圈在发出“咔嚓声”后锁止。

• 如果两者难以连接，请在管端涂抹少量发动机机油。

• 确保连接稳固，然后目视检查并轻轻拉动接头。

• 安装拆下的零件后，将点火开关转至 ON 位置。（请勿启动发动机。）

燃油泵将运转 2 秒左右，此时燃油压力将不断上升。

重复两三次，然后检查供油系统是否未出现泄漏。



## 燃油供应测试



- 如果油箱中的燃油足够，但是存在发动机性能不佳、燃油不足或发动机起动故障等症状，请执行以下操作。
- 执行燃油压力测试。→ 2-3
- 如果燃油压力在规格范围内，请执行燃油流量检查。→ 2-3
- 在指定的燃油量内执行燃油流量检查。→ 2-3

## 燃油压力测试

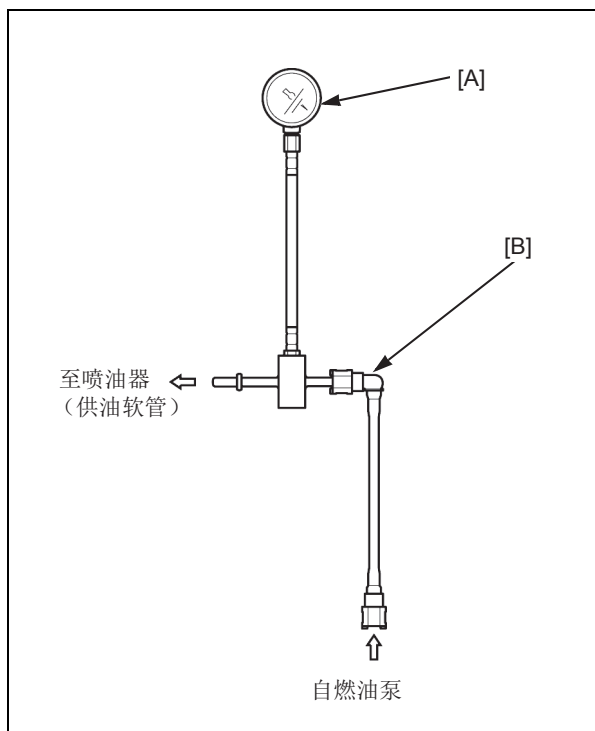

- 快速连接接头（燃油泵侧）
- 安装油压计和附件。  
[A] 油压计：07406-0040004  
[B] 油压计附件：070MJ-K260100



- 暂时连接蓄电池负极电缆和燃油泵 5 芯接头。起动发动机，并让其怠速运转，然后读取燃油压力。  
**标准值：294 kPa**



- 如果燃油压力高于指定值，请更换燃油泵总成。→ 2-4
- 如果燃油压力低于指定值，请检查以下事项：
  - 燃油管路是否泄漏
  - 压力计读数的指针出现不稳定的摆动或振动。
- 如果指针摆动或振动，请更换燃油滤清器。→ 2-5
- 如果指针不摆动或振动，请更换燃油泵单元。→ 2-4

## 燃油流量检查

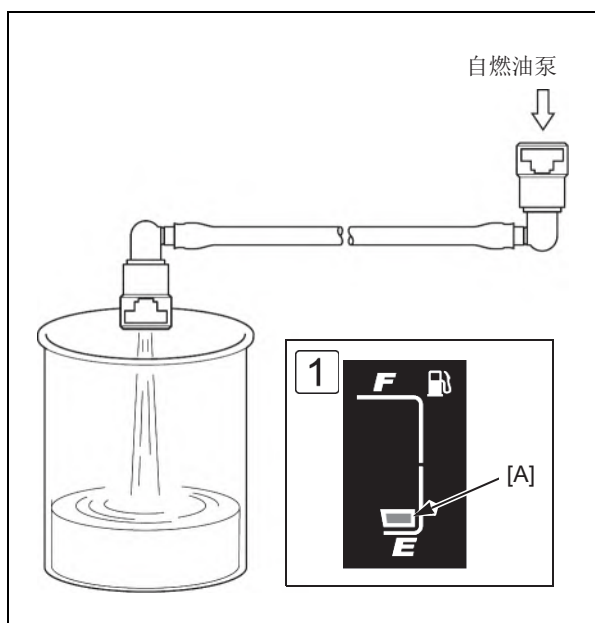

- 快速连接接头（喷油器侧）→ 2-2
- 将软管末端放入合格的汽油容器。擦拭掉溢出的汽油。



- 在此期间，燃油泵会运行 2 秒。重复五次，确保达到总测量时间要求。  
**标准值：最小 36 cm<sup>3</sup> 10 秒**



- 如果流量低于指定值，请检查以下事项：
  - 燃油软管堵塞
  - 燃油泵单元
- [1] 支起中心支架，将车辆放置在水平地面上。调整油箱中的燃油，使压力计指针位于指定的范围内，然后检查燃油流量。
- 如果燃油流量超出规格，请检查是否存在其他的故障零件。
- 如果燃油流量低于规格，请更换燃油滤清器。→ 2-5



# 燃油泵单元

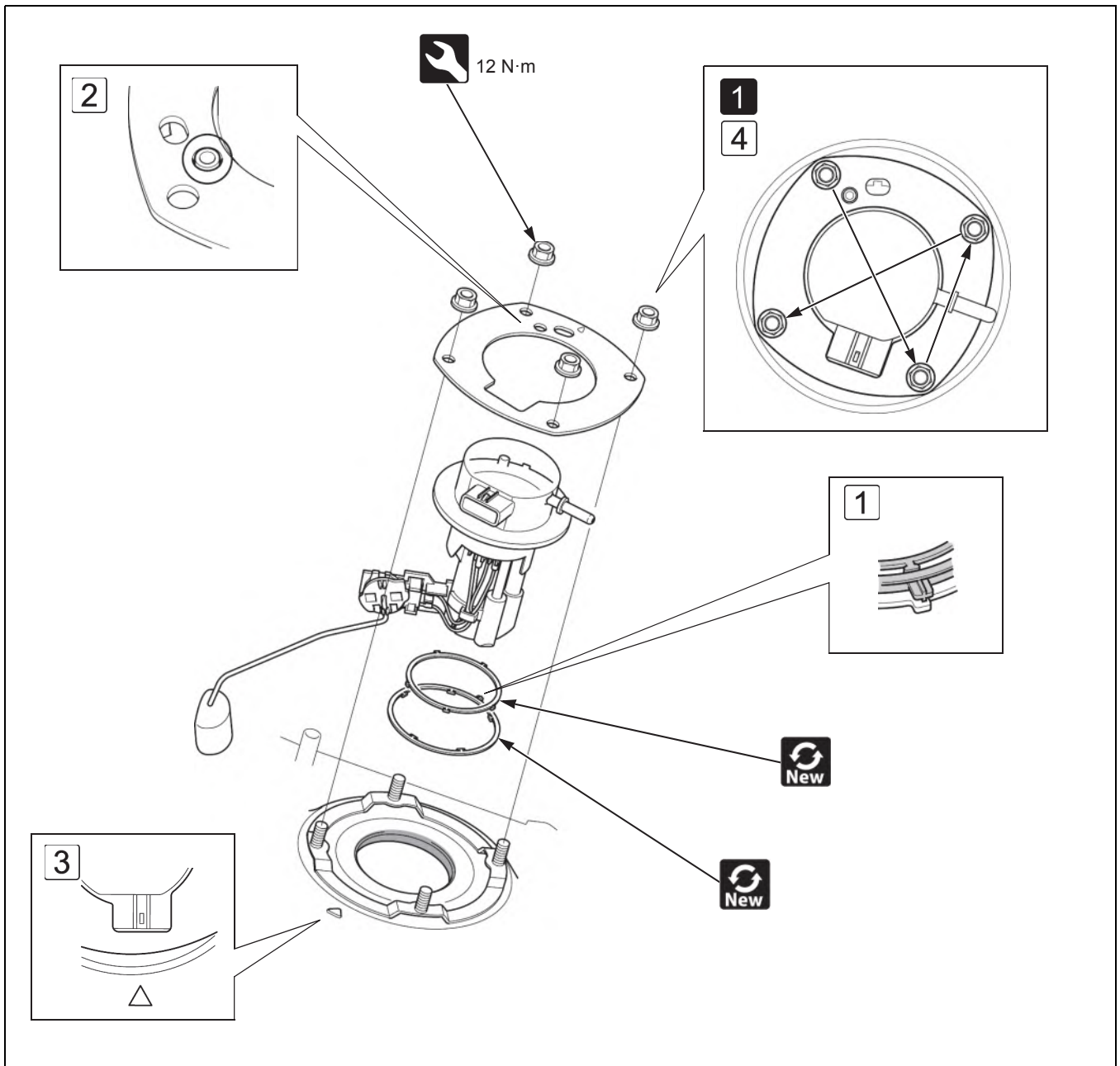

- 快速连接接头（燃油泵侧）→ 2-2
- 燃油箱 → 2-6
- **1** 按对角线顺序分几个步骤拧松螺母。
- 从燃油箱上小心地拆下燃油泵单元，以免损坏燃油油位传感器。



- **1** 对齐翼片和凸台，以便在燃油泵单元凹槽上安装新的外部密封垫。
- **2** 对齐凸台和孔，以便在燃油泵上安装安装板。
- **3** 对齐燃油泵 5 芯接头和三角形标记对齐，以便将燃油泵安装至燃油箱。
- **4** 按如图所示的顺序，拧紧燃油泵安装板螺母。



- 燃油泵故障和检查





## 燃油滤清器

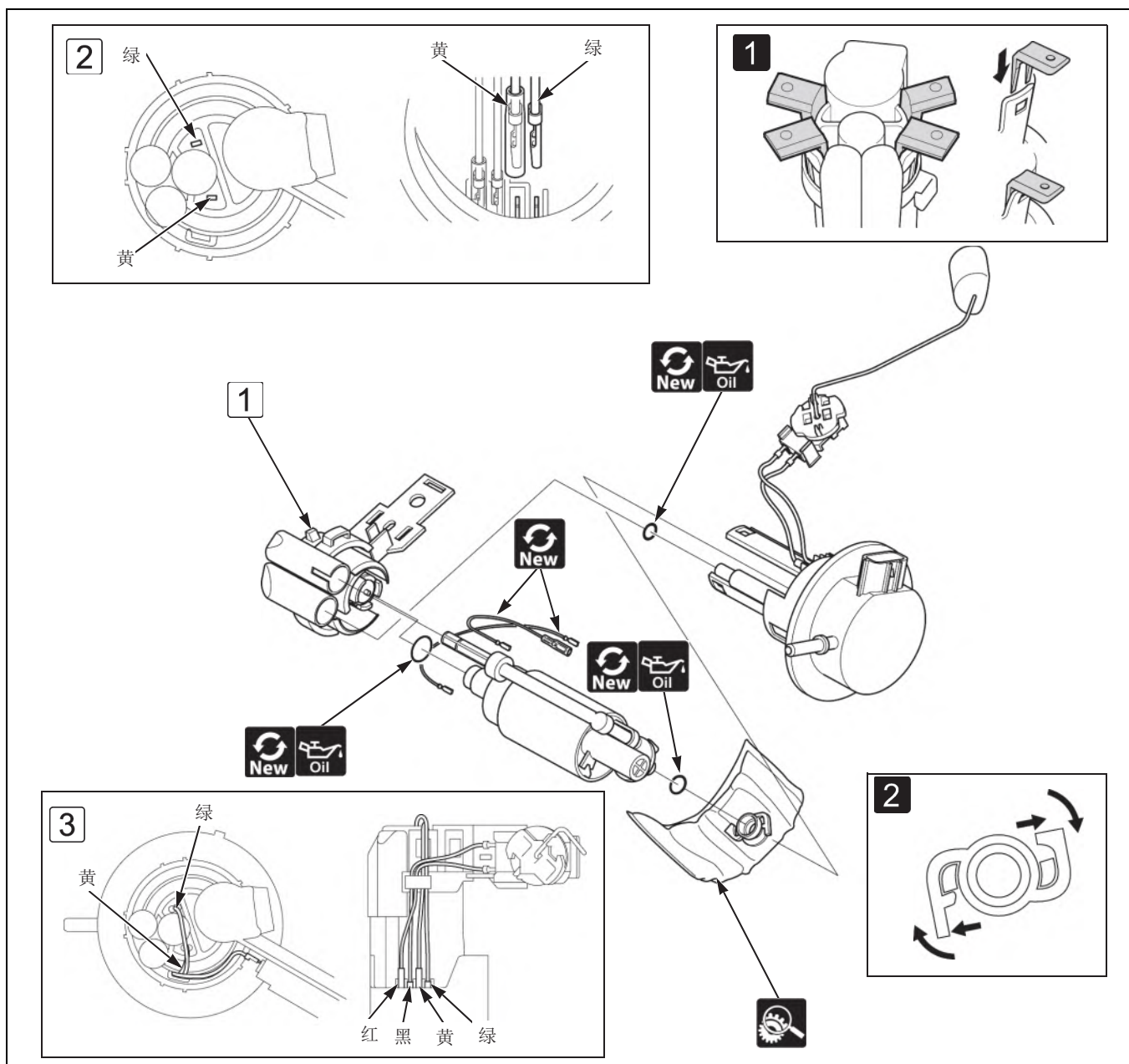

- 为了防止灰尘和污垢进入燃油泵单元，请务必在拆解之前进行清洁。
- 用干净的汽油清洁燃油泵单元和燃油泵滤清器。请勿使用市售的化油器清洁剂。
- **1** 使用专用工具轻轻掰开卡钩，将其从止动器上松开。

**油泵壳拆卸器：070MF-KVS0300**

- **2** 轻轻掰开卡钩，将其从止动器上松开，然后顺时针转动。
- 燃油滤清器堵塞或过度受损。



- 安装燃油泵滤清器之前，请检查燃油泵单元是否变脏。如果必要，请用压缩空气清洁燃油泵单元。请勿将空气吹入燃油泵单元。
- 如果 R 或 BI 电线接头断开，请更换新的燃油油位传感器。
- **1** 确保安装燃油泵单元时听到“咔嗒声”。
- **2** 将燃油泵电机电线连接至指定的位置。
- **3** 沿导向装置和端子正确布置燃油泵电机电线和燃油油位传感器电线。
- 如果更换了燃油滤清器，则必须初始化 ECM。→ 2-10



## 燃油箱

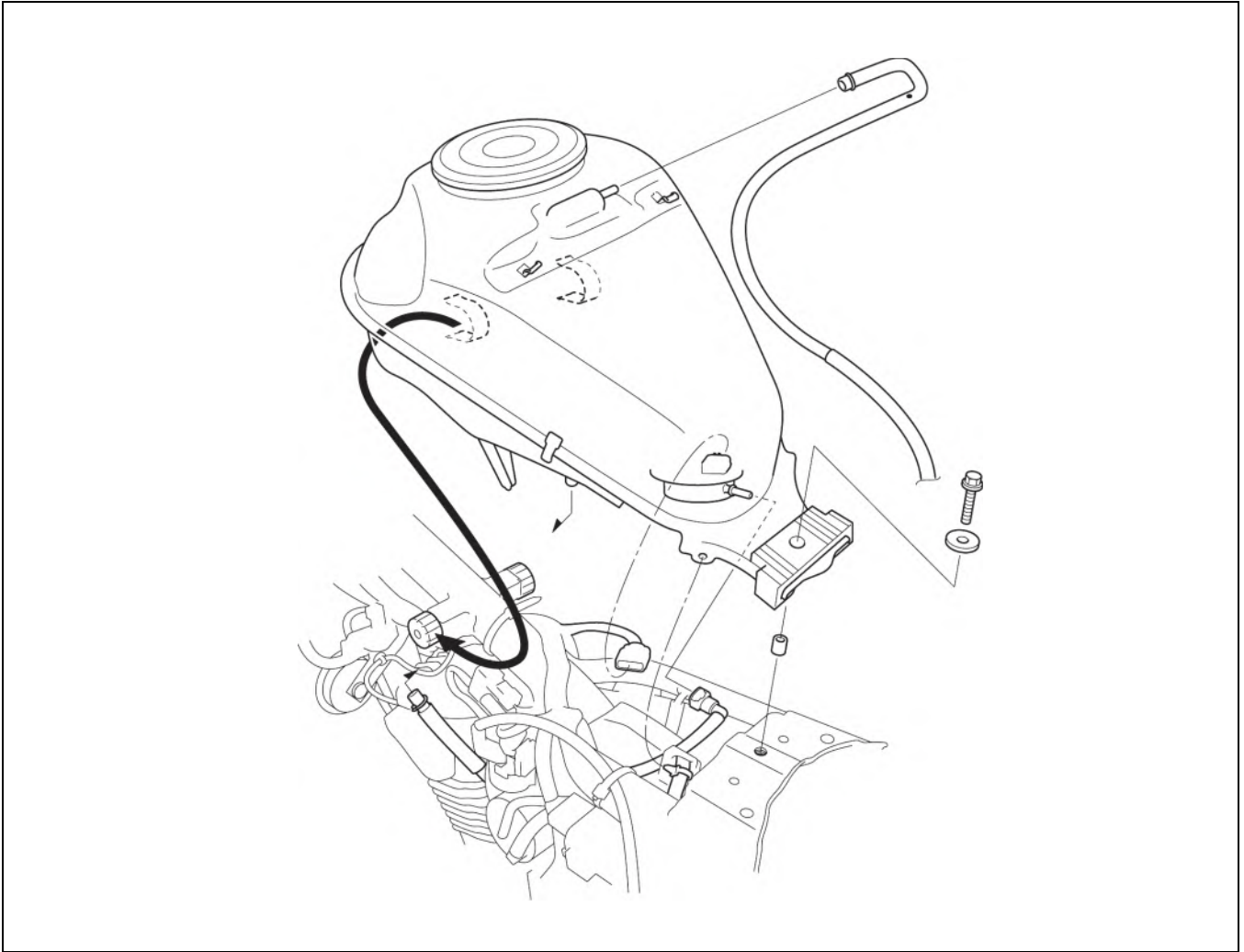

- 快速连接接头（燃油泵侧）→ 2-2



# 空滤器

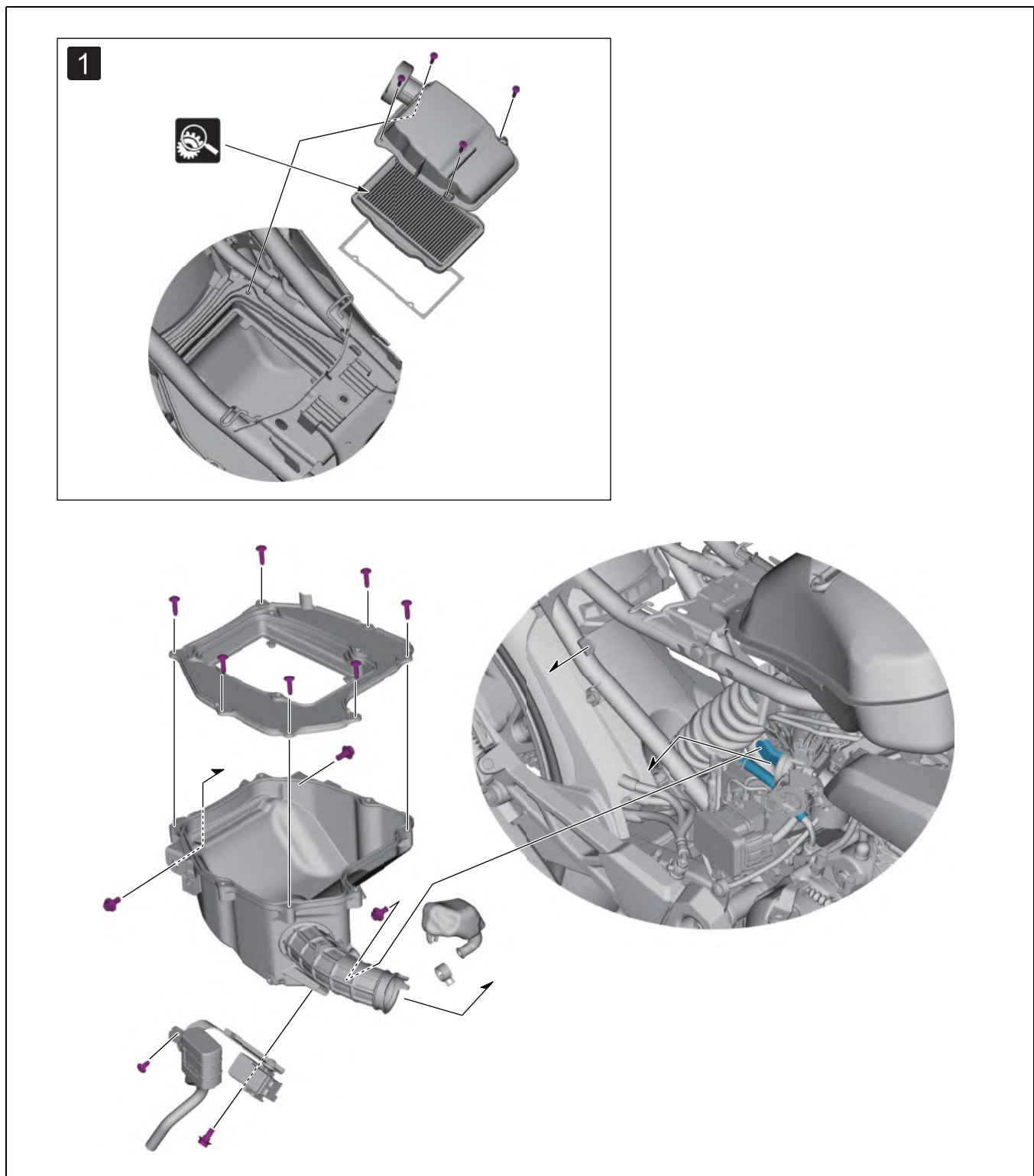

• 鞍座 → 3-7



• **1** 依照保养表的规定来弃用空滤器滤芯。 → 1-33

• 如果滤芯非常脏或损坏，请进行更换。



• 后减震器 → 3-25



## 节气阀

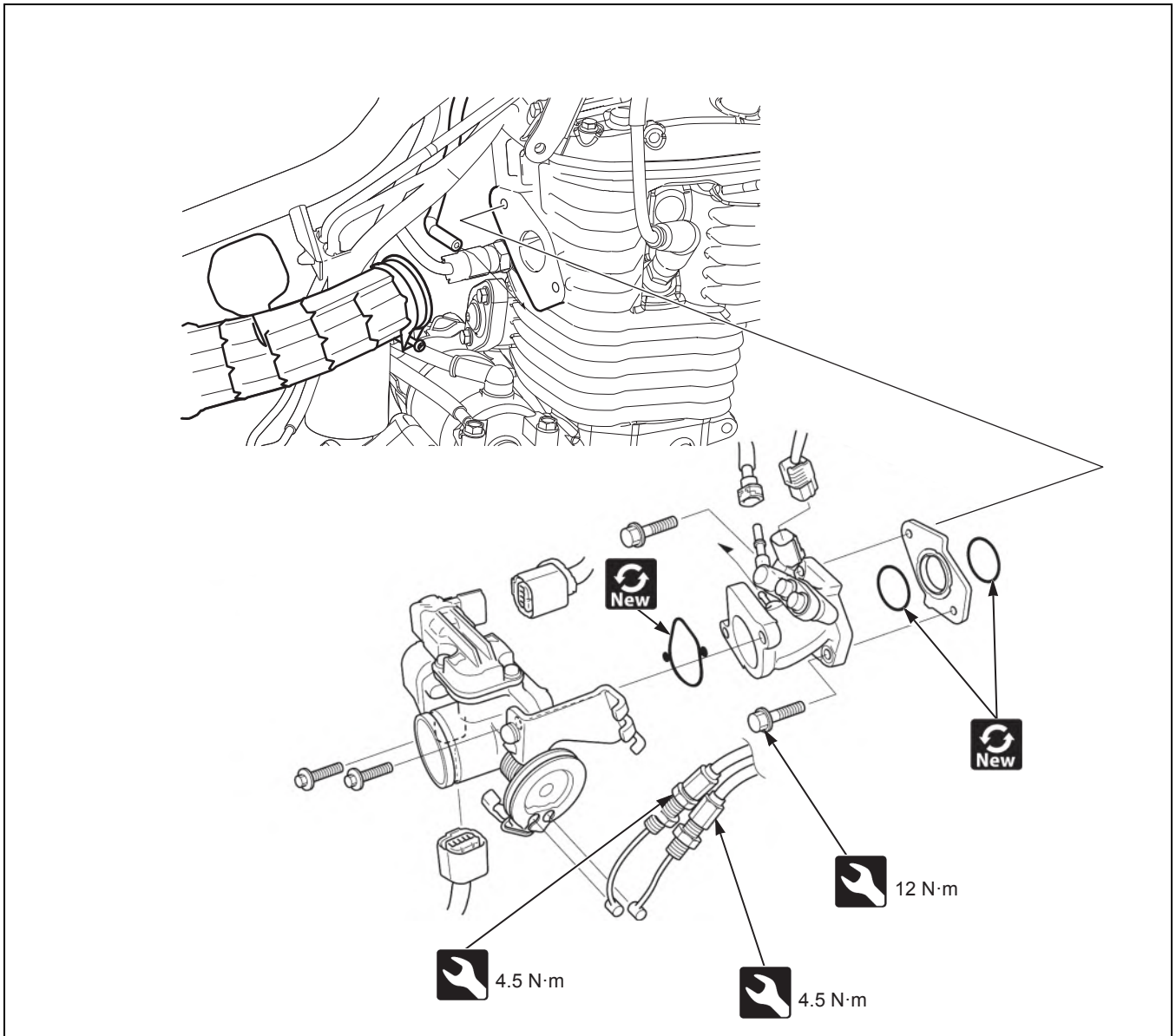

• 快速连接接头（喷油器侧）→ 2-4。



• 如果更换了节气阀，则必须初始化 ECM。→ 2-10。



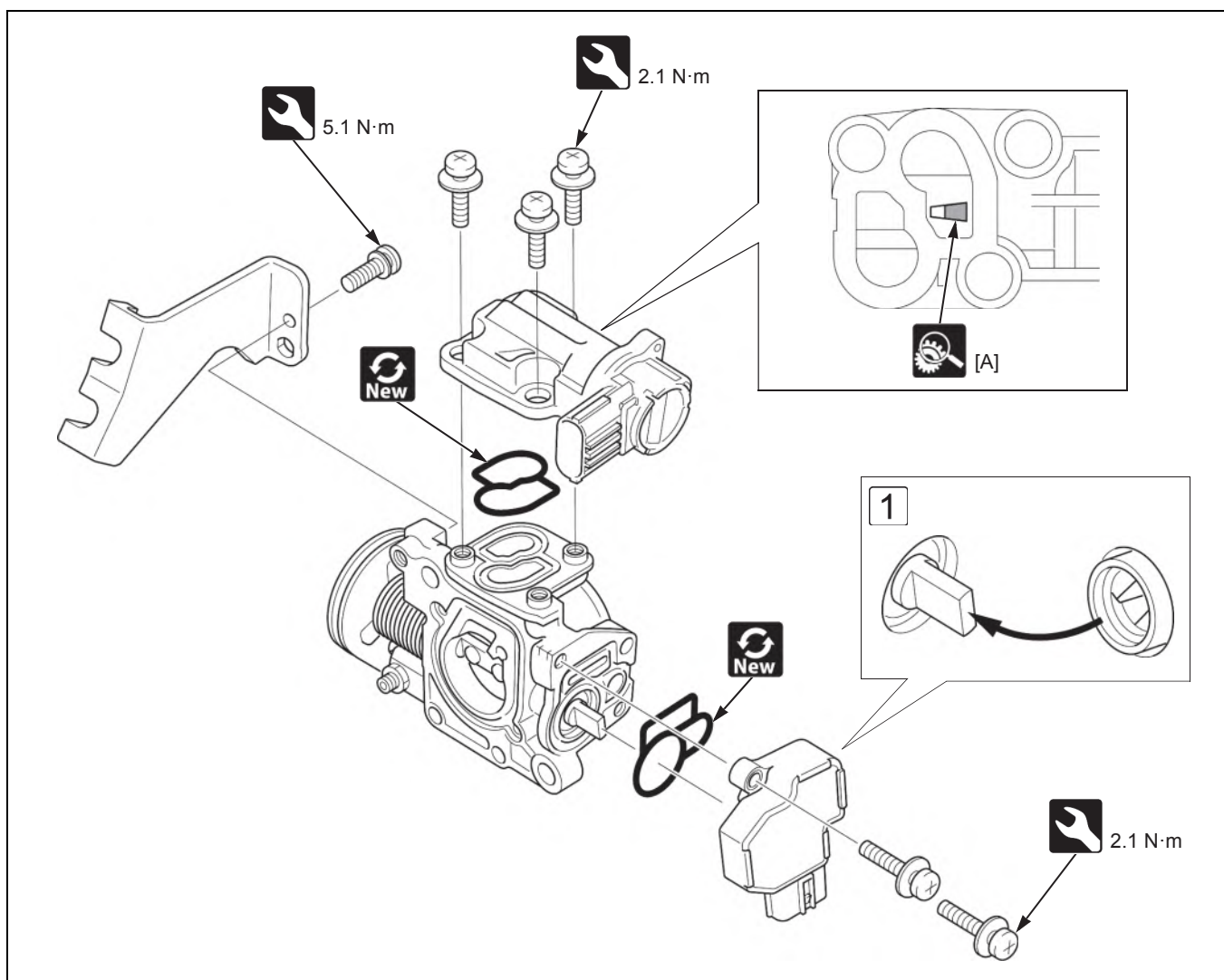

• 节气阀清洁和检查





- 节气阀在出厂时经过预设。除了本手册所述的方法外，请勿使用任何其他分解方法。
- 请勿拧松或拧紧涂白漆的紧固件。否则会导致节气阀故障。
- 安装传感器单元时，请勿按住节气门。

#### 传感器单元

- 
  - 节气阀 → 2-8。
- 
  - **1** 对齐传感器单元的翼片和节气门的凸台，以便将传感器单元安装至节气阀。
  - 执行 ECM 初始化步骤。→ 2-10

#### IACV

- 
  - 燃油箱盖罩 → 3-4。
- 
  - 检查 IACV 是否磨损或损坏。
  - 按照以下方式，目视检查 IACV 操作情况：
    1. 连接 IACV 4 芯（黑色）接头。
    2. 将点火开关转至 ON 位置，检查滑片 [A] 的工作情况。



### ECM 初始化步骤

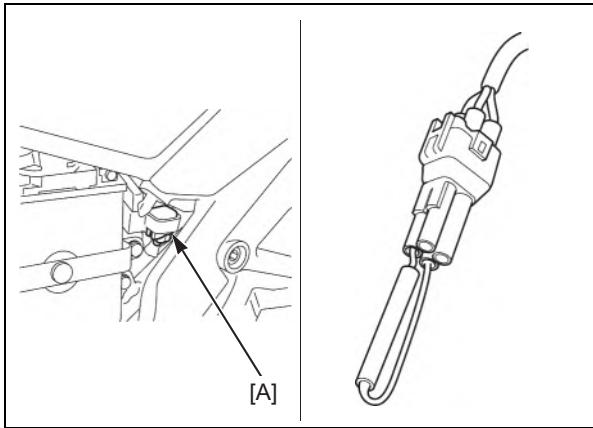

- 确保 DTC 没有被保存在 ECM 中。如果 DTC 保存在 ECM 中，则无法通过以下步骤启动 ECM 初始化模式。

- 侧护罩 → 3-6
- DLC 上的接头盖板 [A]。
- 将专用工具连接到 DLC。

**SCS 接头: 070PZ-ZY30100**

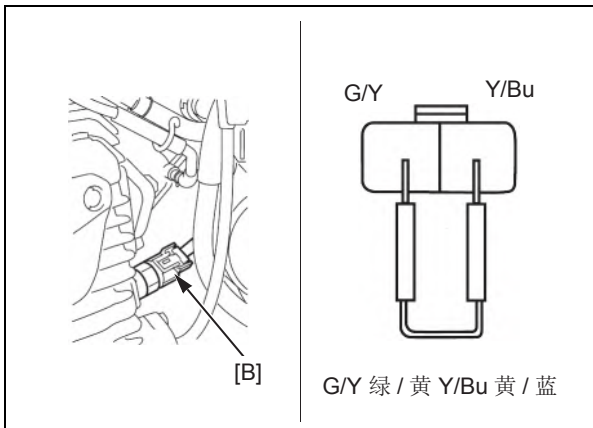

- EOT 传感器 2 芯接头 [B]。
- EOT 传感器端子与跳线短路。

**连接: Y/Bu - G/Y**

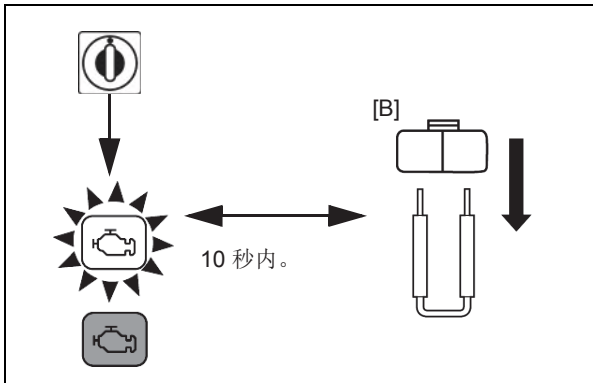

- 将点火开关转至 ON 位置，在 MIL 闪烁期间（初始化接收模式），然后在 10 秒内将跳线从 EOT 传感器 2 芯接头上断开。

- 检查 MIL 是否闪烁。  
断开跳线后，MIL 应开始闪烁。（初始化完成模式）  
如果跳线连接的时间超过 10 秒，则 MIL 将保持亮起（失败模式）。从第一步开始再次尝试。
- 检查发动机的怠速速度。

初始化步骤和 MIL 闪烁模式

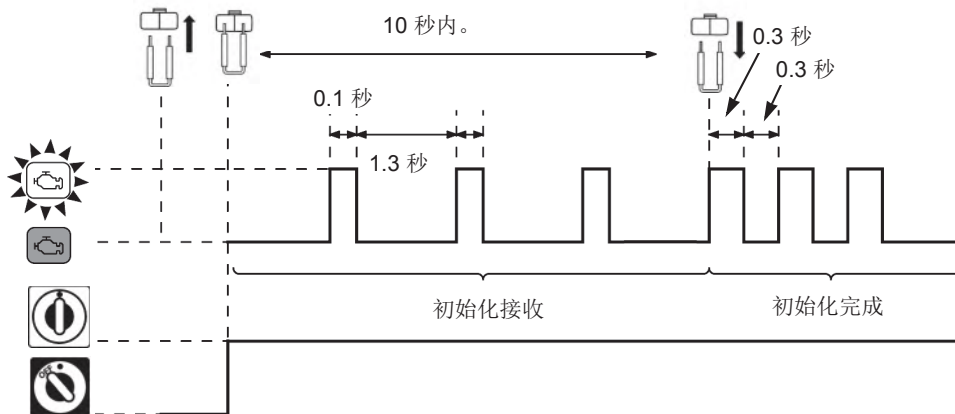



## 喷油器

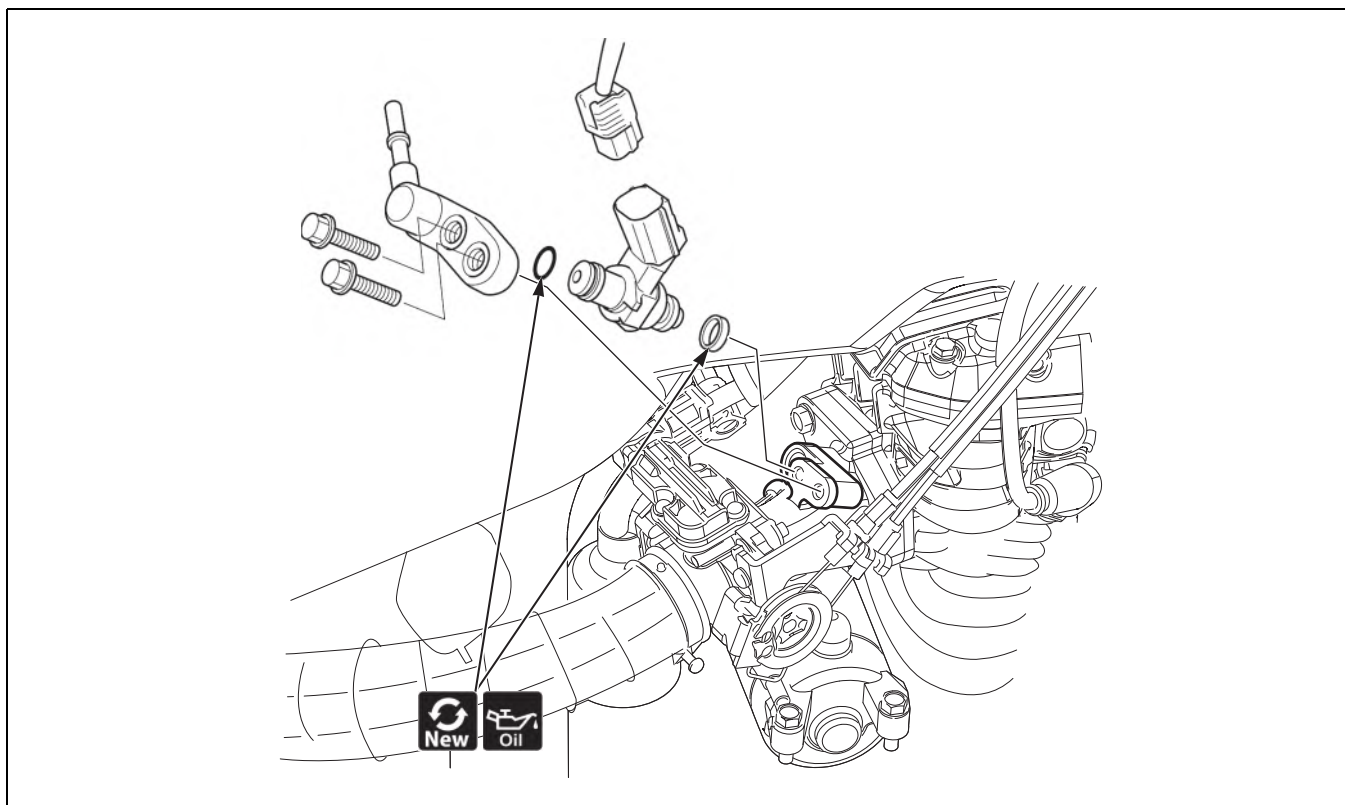

• 快速连接接头（喷油器侧）→ 2-4

## EVAP 系统

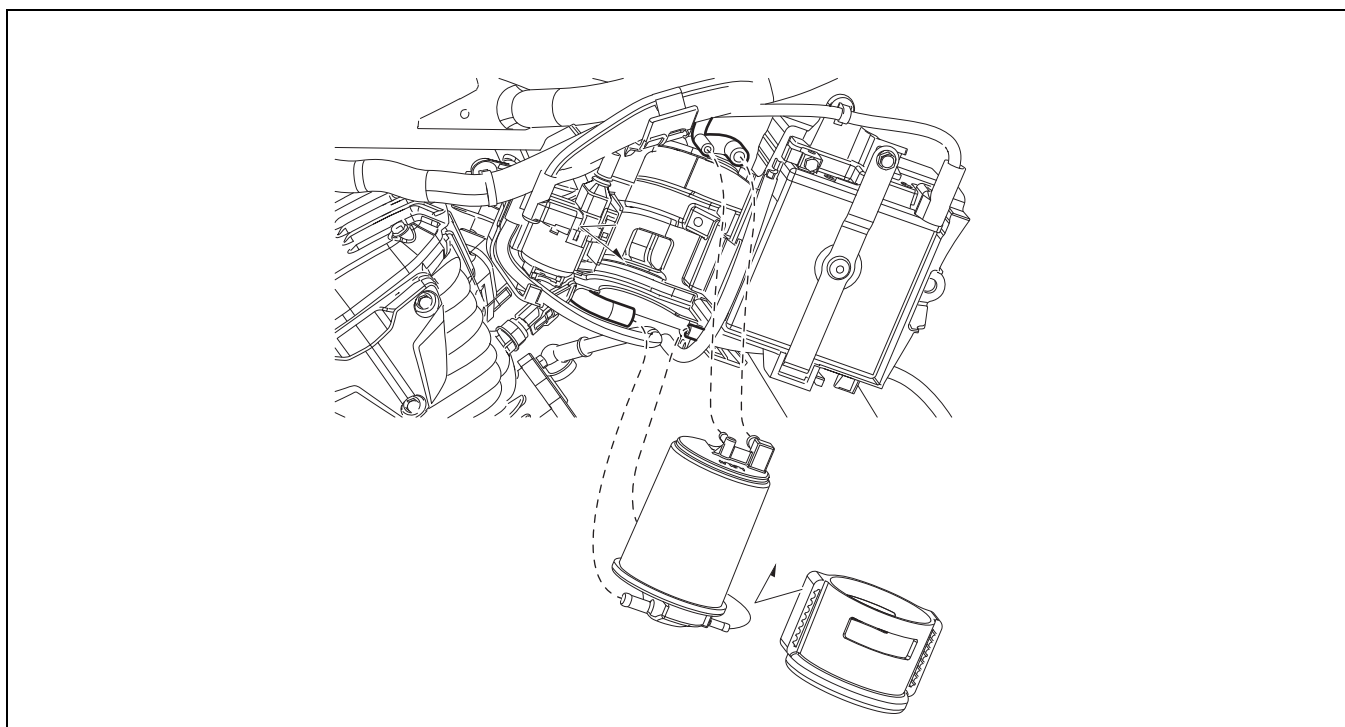

• 侧护罩 → 3-6

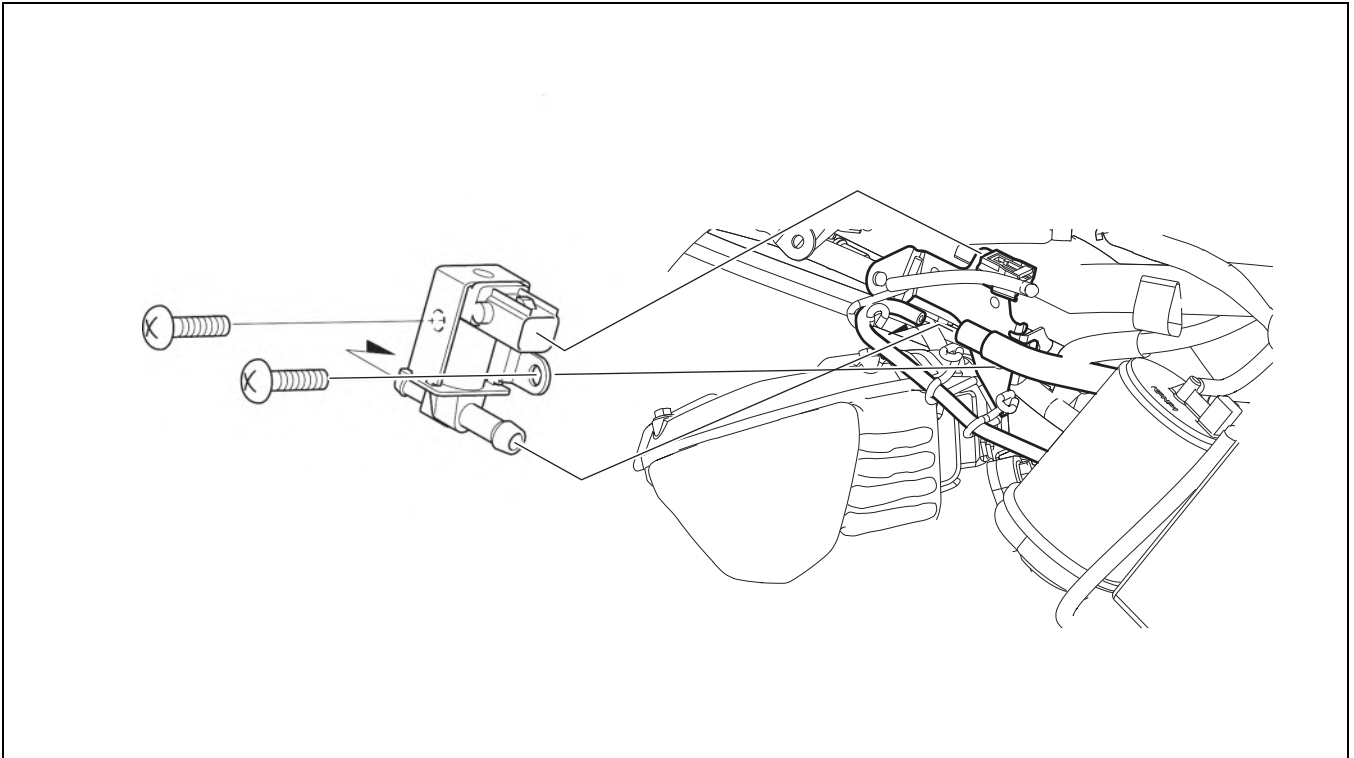

• 燃油箱盖罩 → 3-4



## 润滑系统 系统图

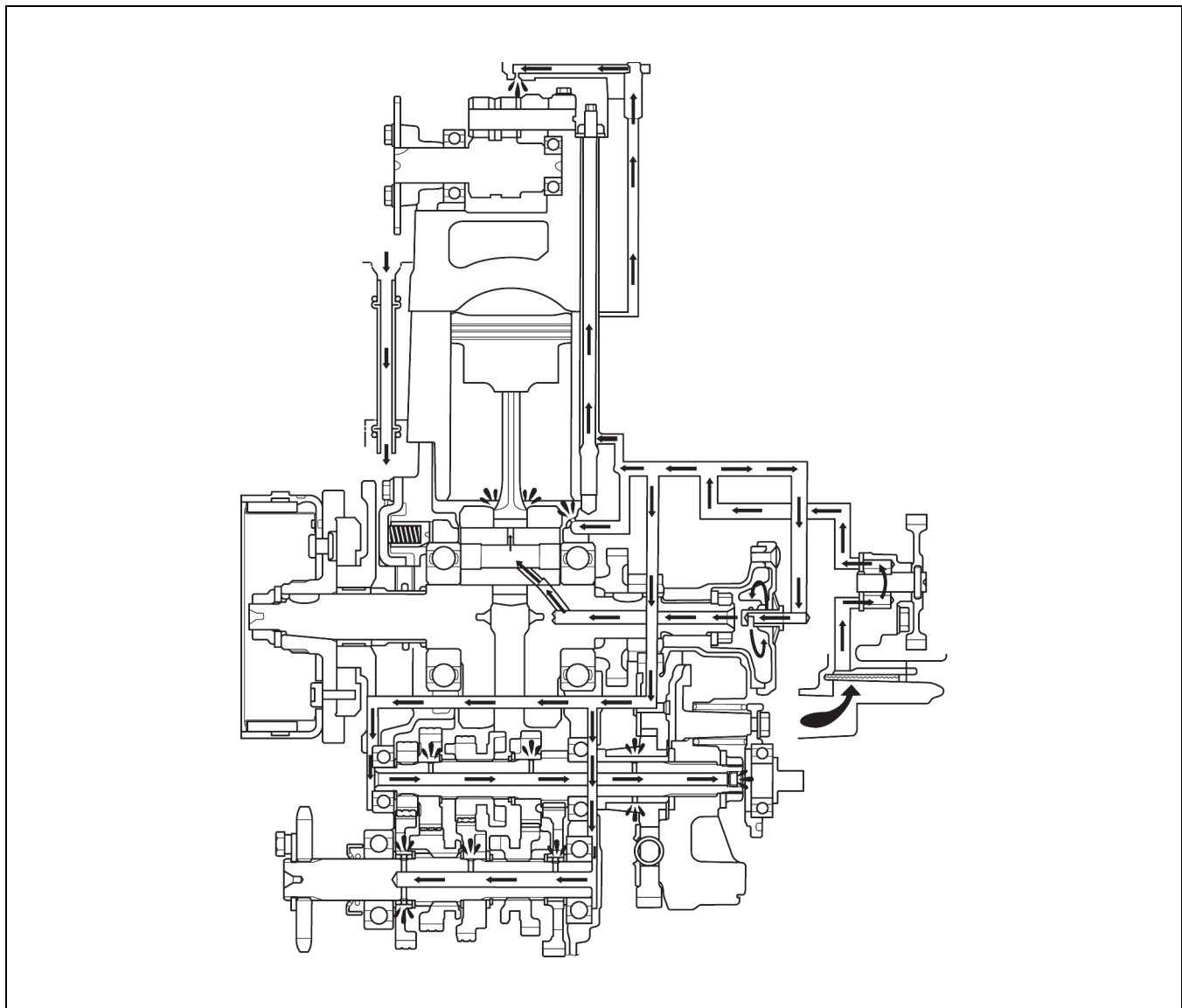

## 发动机机油液位检查

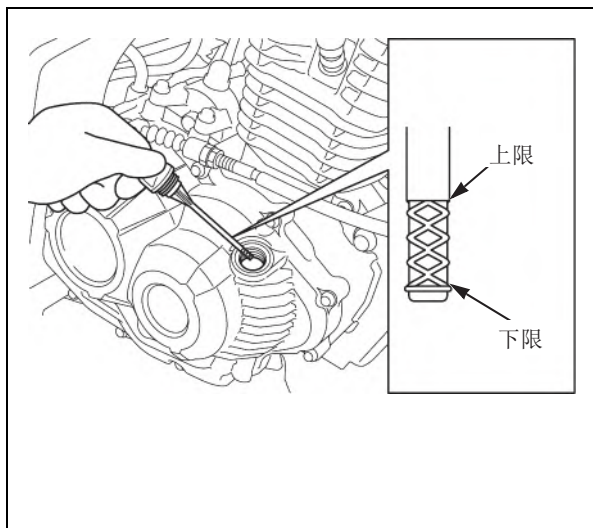

- 支起中心支架，将车辆放置在水平地面上。
- 让发动机怠速运转 3 - 5 分钟。



- 等待 2 - 3 分钟。



- 支起摩托车。
- 清洁并插入机油标尺，不要拧入螺纹。将其取出并检查机油油位。
- 如果油位低于或接近油位尺的下限位置，请添加建议使用的机油，使油位到达上限位置。
- 检查注油口盖上的 O 形环是否状态良好，必要时进行更换。



- **建议使用的发动机机油：**  
本田“四冲程摩托车机油”或等效摩托车机油。  
**API 维修类别：SG 或更高**  
**JASO T903 标准：MA**  
**粘度：SAE 10W-30**



### 更换发动机机油

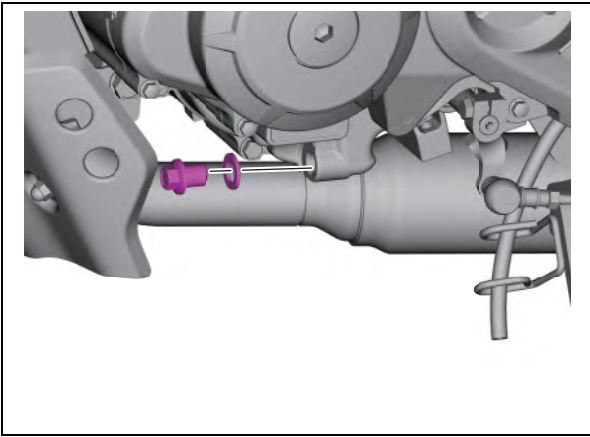

• 完全放掉机油。



• 在曲轴箱中加注建议使用的发动机机油。



• 发动机机油容量：  
放油后 1.0 升  
拆解后 1.2 升

### 发动机机油滤网 / 油泵

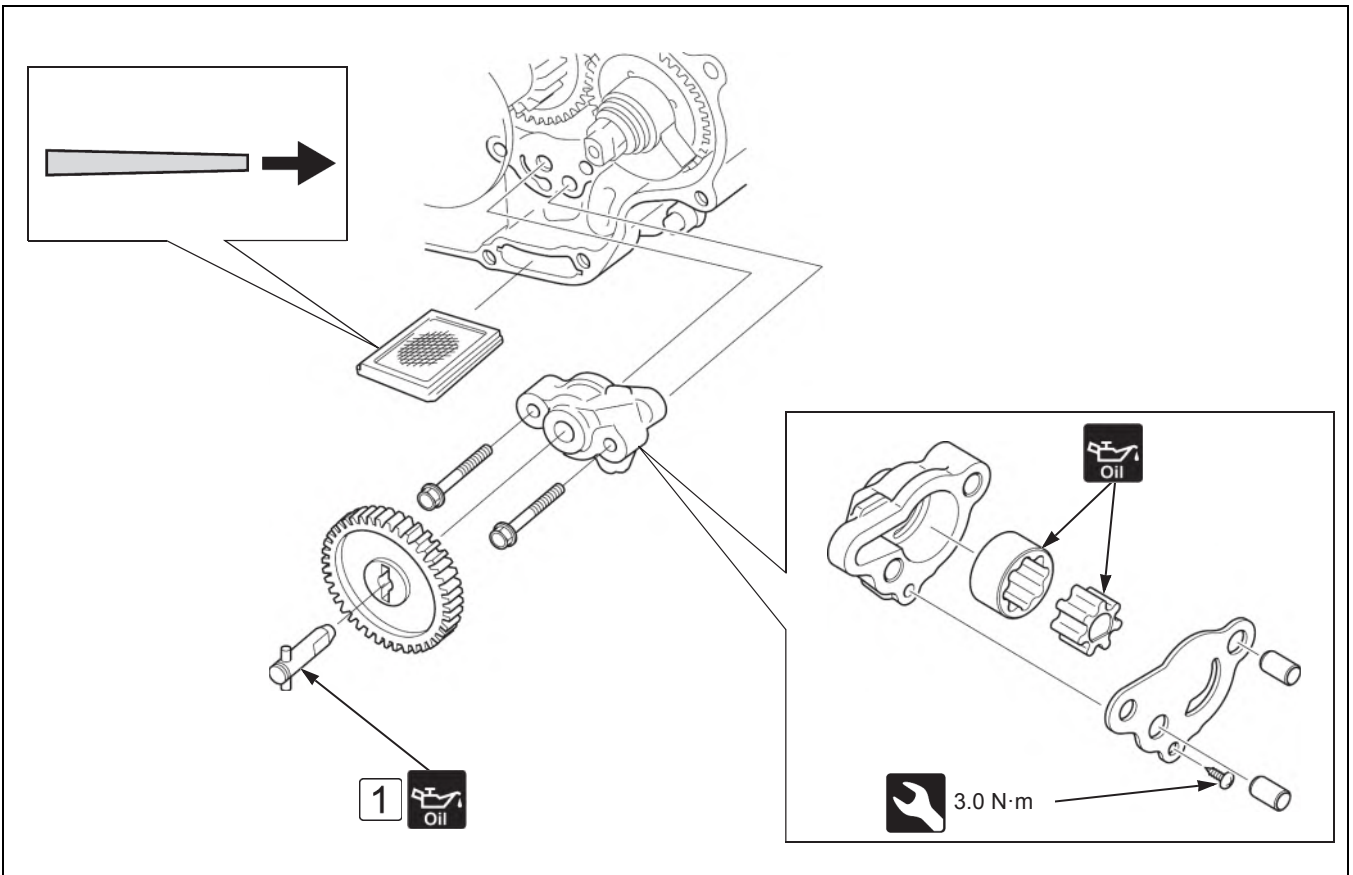

• 右曲轴箱盖 → 2-22



• 1 将油泵驱动轴销子和驱动齿轮缺口对齐。



• 机油泵检查。



## 气缸头

- 开展该维修工作时不必将发动机从车架上拆下。

### 气门间隙

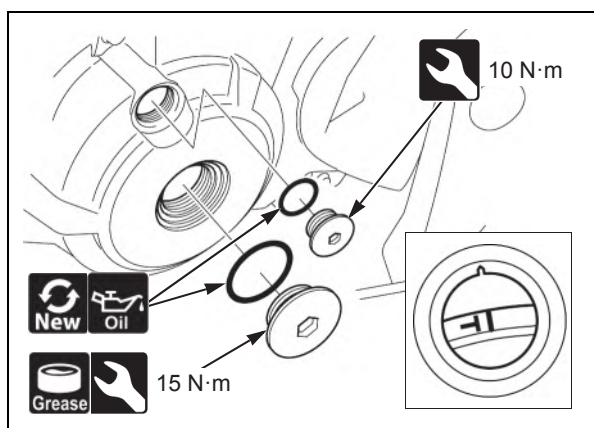

- 在发动机冷机状态下（低于 35°C）下进行检查。
- 检查完气门间隙后，请检查发动机怠速。
- 气缸头盖



- 逆时针旋转曲轴，并将飞轮上的“T”标记与左侧曲轴箱盖上的指示凹槽对齐。

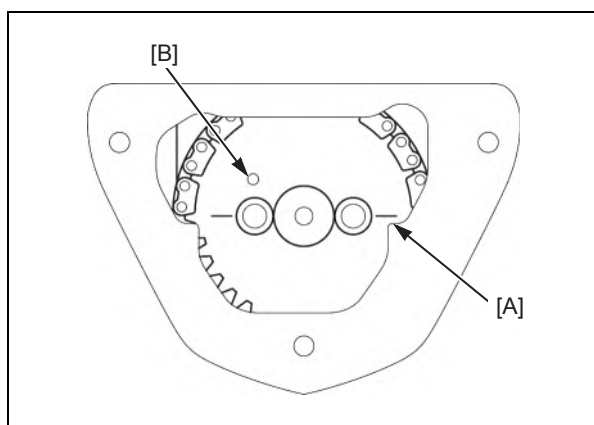

- 凸轮链轮上的指示线与气缸头凸片 [A] 对齐。
- 确保凸轮链轮上的标记 [B] 处于图示中的位置（TDC）。如果凸轮链轮标记不在所示位置，请将曲轴旋转一整周。

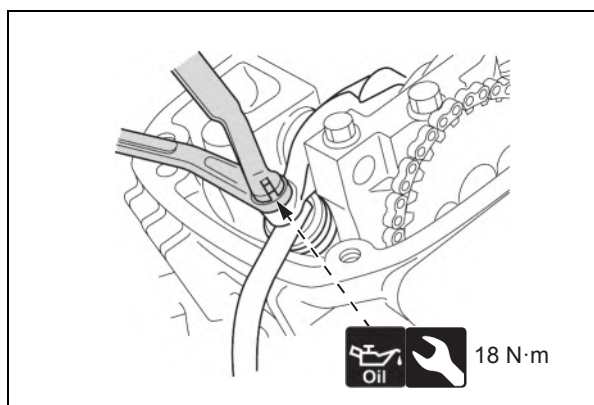

- 气门间隙（在气门调节螺钉和气门杆之间插入塞规）。  
**进气：0.08 ± 0.02 mm，排气：0.24 ± 0.02 mm**  
**锁紧螺母扳手，10 x 12 mm：07708-0030200**  
**气门调节扳手，3 x 4 mm：07908-KE90000**
- 拧松锁紧螺母并转动调节螺钉，直至塞规有一点卡滞。
- 稳住调节螺钉，拧紧锁紧螺母。
- 拧紧后重新检查气门间隙。



气缸头盖

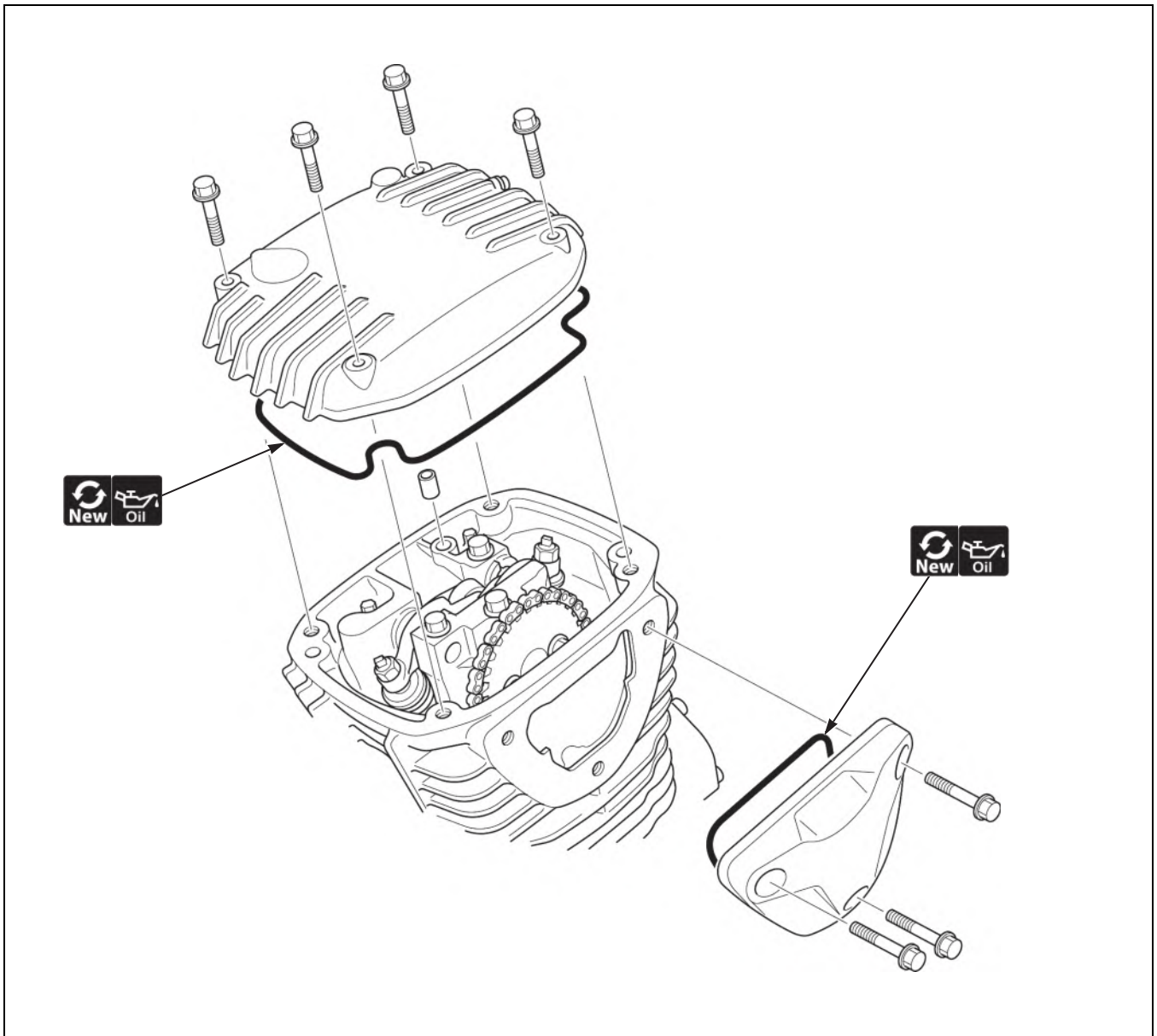

• 燃油箱盖罩 → 3-4



## 凸轮轴 / 摇臂

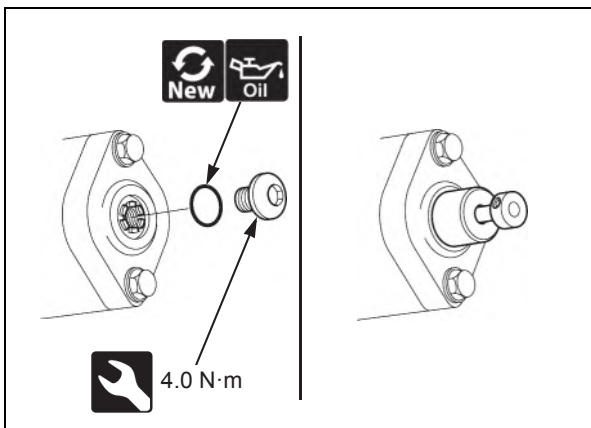

- 将活塞置于压缩行程上的 TDC 处。→ 2-15
- 在张紧板上安装专用工具，然后顺时针转动工具，直至其无法再转动。将工具的凸片与张紧板推板的凹槽对齐，同时推动工具，以固定张紧板推板。

**张紧板止动器：070MG-0010100**

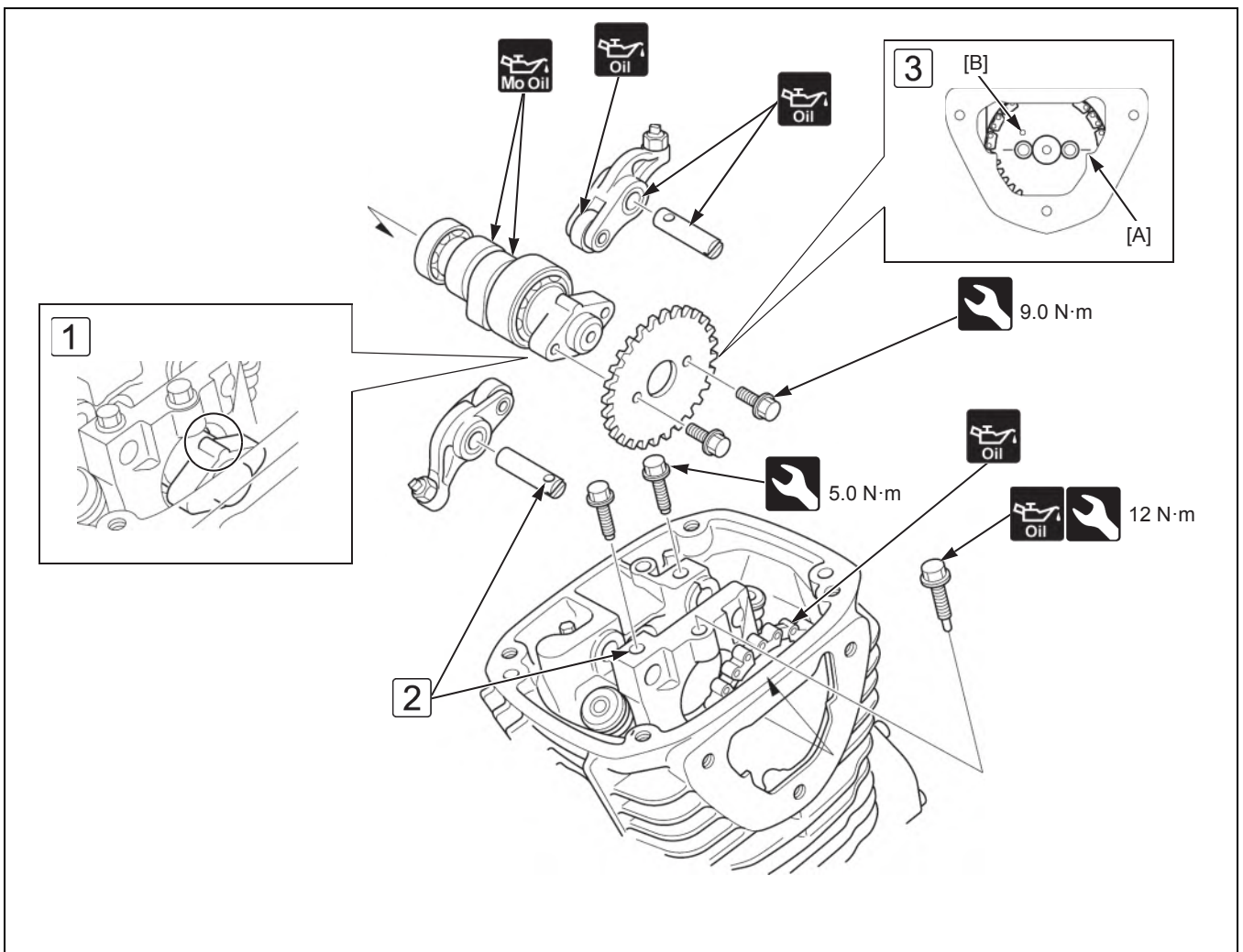

- ① 安装凸轮轴时，确保将其边缘凸片朝上。
- ② 使用一字螺丝刀将摇臂轴插入图示位置的气缸头，同时对齐轴的螺栓孔和气缸头上的螺栓孔。
- ③ 凸轮链轮上的指示线与气缸头凸片 [A] 对齐。确保凸轮链轮上的标记 [B] 处于图示中的位置。



- 凸轮轴检查

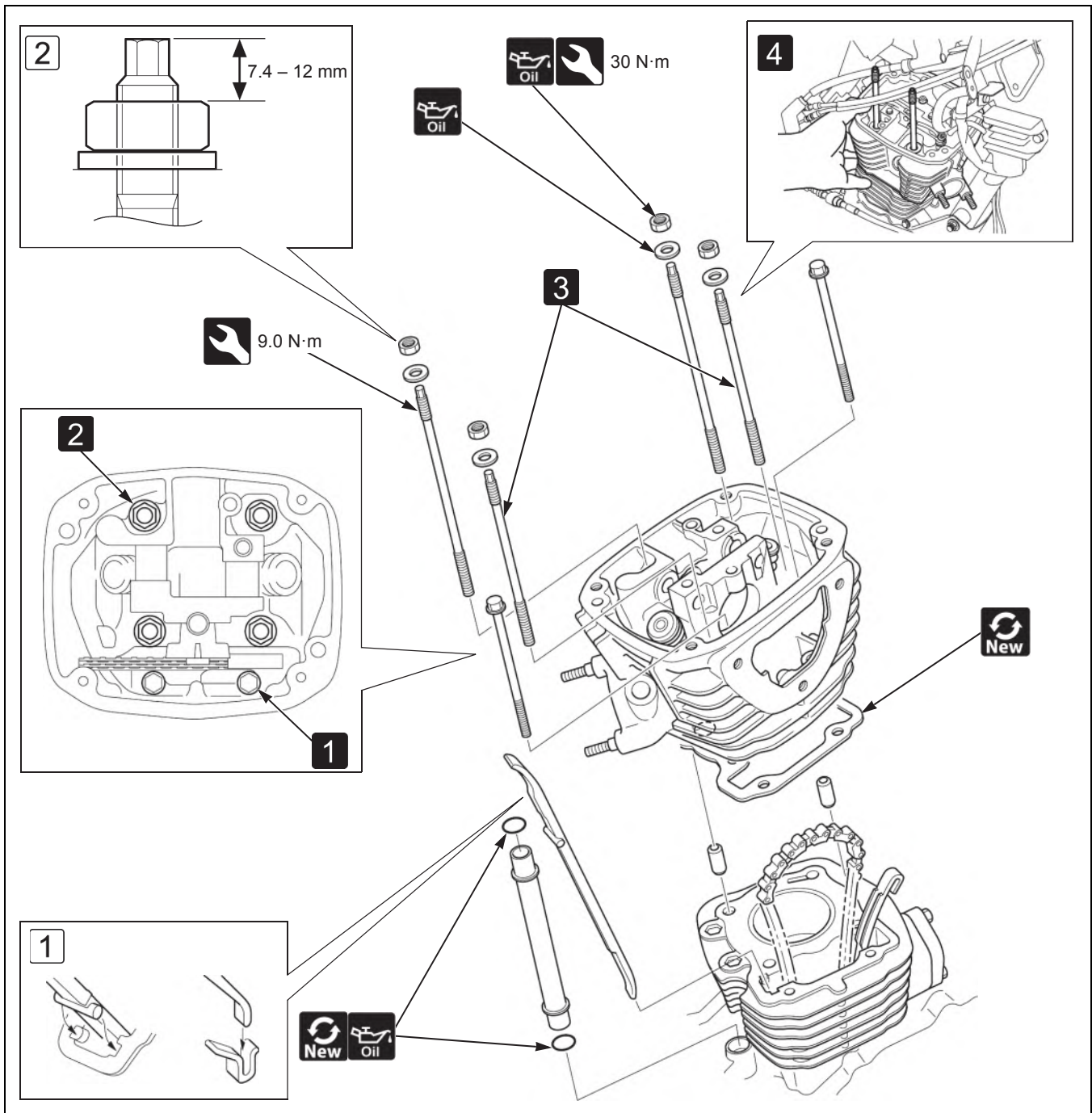

- 凸轮轴 / 摇臂 → 2-17
- 排气管 / 消音器 → 3-15
- 进气管安装螺栓 / 布隔热垫 → 2-8
- 火花塞 → 4-27
- EOT 传感器 → 4-22
- 氧传感器 → 4-23
- **1** 拆下气缸头螺栓。
- **2** 按对角线顺序分几个步骤拧松气缸头螺母。
- **3** 拆下左侧双头螺栓。
- **4** 拧松右侧双头螺栓，然后拉动并拆下双头螺栓（和气缸头一起）。



- **1** 安装凸轮链条导杆，期间将其销钉与气缸上的凹槽对齐，将其端部与左曲轴箱上的凹槽对齐。
- **2** 拧紧气缸头螺母后，检查从气缸双头螺栓头部到气缸头螺母上表面的长度是否在规格范围内。

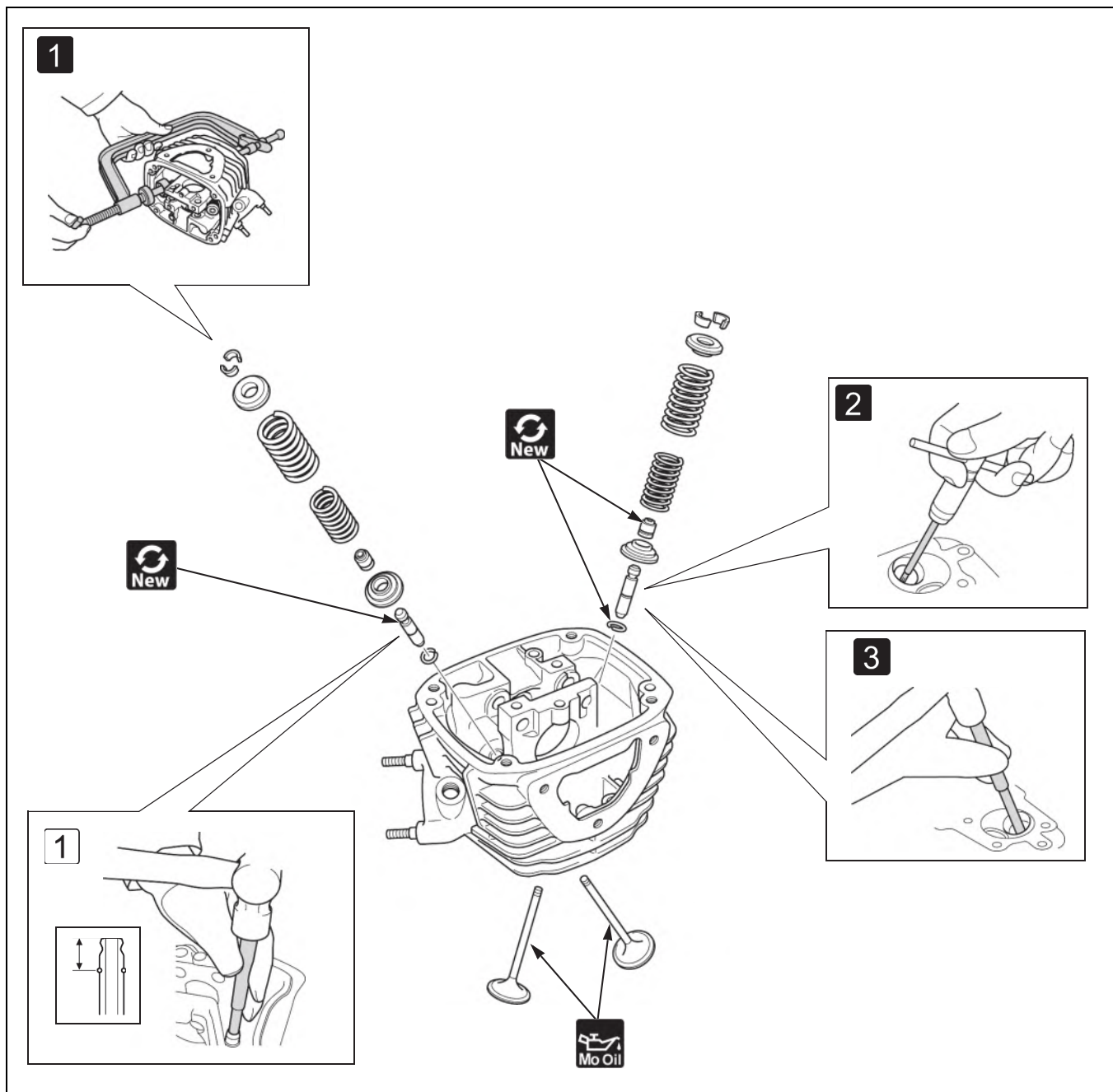

- **1** 拆下气门锁环。  
气门弹簧压具: 07757-0010000
- **2** 测量气门导管前, 铰除气门导管内的积碳。请从气缸头的燃烧室一侧插入铰刀, 然后务必顺时针转动铰刀。  
气门导管铰刀, 5.0 mm: 07984-MA60001
- **3** 支撑气缸头, 并从燃烧室一侧将气门导管冲出气缸头。  
气门导管装卸器, 4.8 mm: 07942-MA60000



- **1** 将新的气门导管敲入气缸头, 使其与气缸头之间的高度为指定值。  
**气门导管装卸器, 4.8 mm: 07942-MA60000**  
**气门导管凸出部位: 16.8 – 17.0 mm**



- 气门和气门弹簧检查
- 气门导管检查
- 气门座检查



## 凸轮链条张紧板

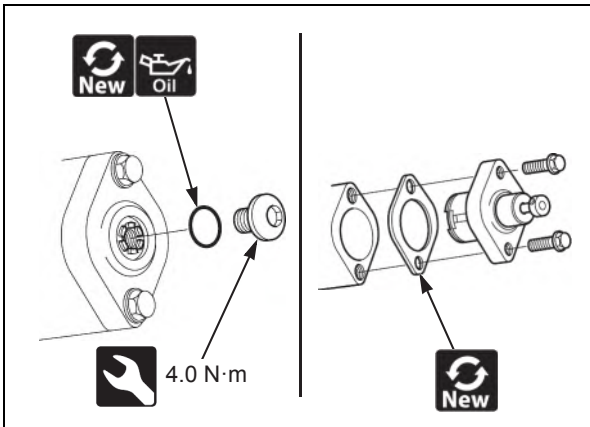

- 在张紧板上安装专用工具，然后顺时针转动工具，直至其无法再转动。将工具的凸片与张紧板推板的凹槽对齐，同时推动工具，以固定张紧板推板。

**张紧板止动器：070MG-0010100**

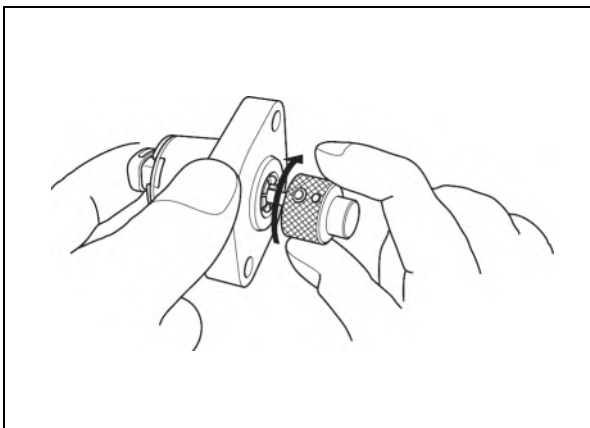

- 检查凸轮链条张紧板推板的操作情况：
  - 在推动时，张紧板轴不得进入设备体内。
  - 与止动器一起顺时针转动时，张紧板轴应被拉入设备体内。一旦松开张紧板止动器，张紧板轴就应立即凸起。



# 气缸 / 活塞

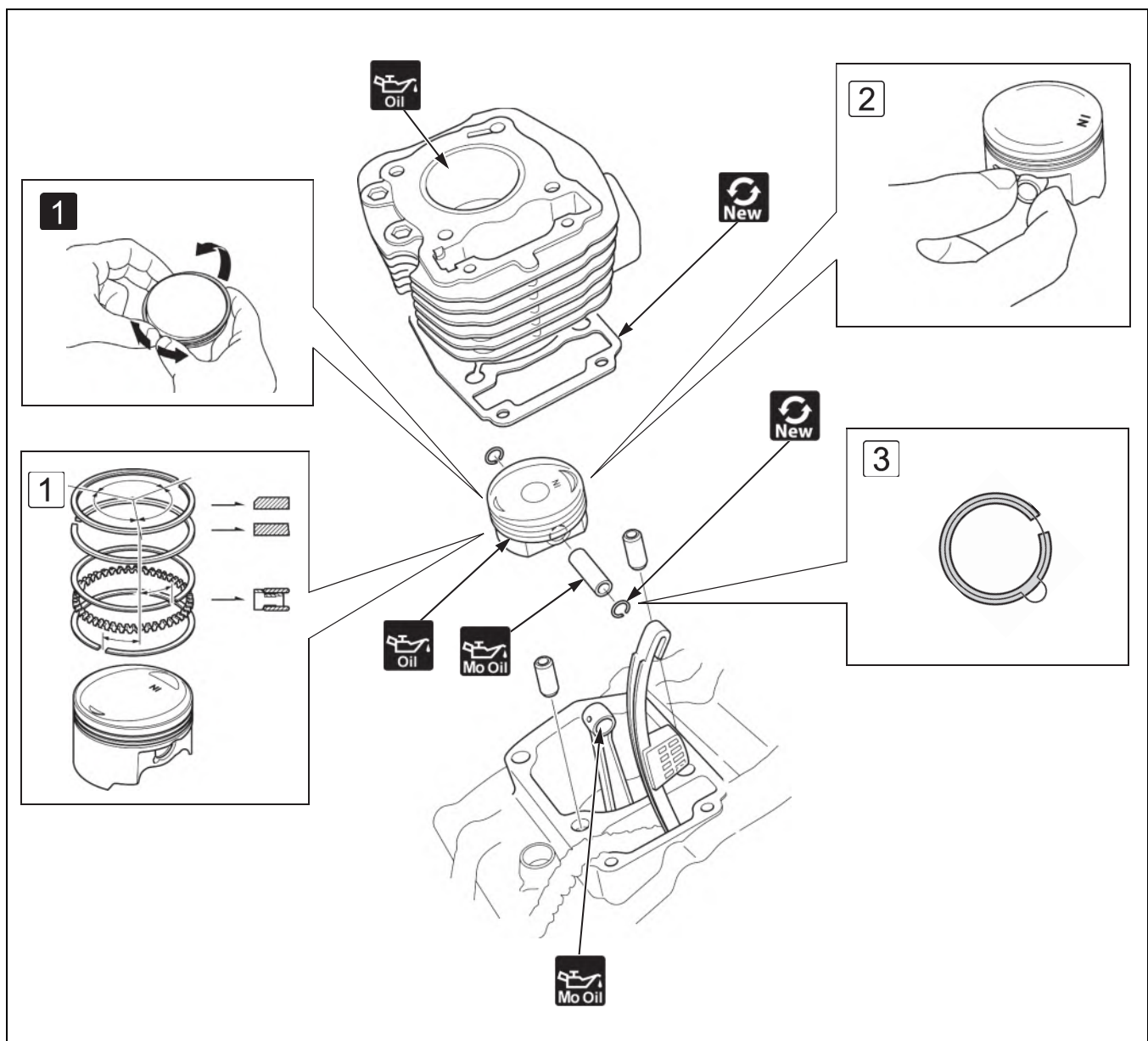

- 气缸头 → 2-15
- 凸轮链条张紧板 → 2-20
- **1** 拉开各个活塞环，在活塞环开口相对的位置点向上提，将其拆下。



- **1** 将活塞环小心安装至活塞环槽，并确保标记朝上。  
顶环：“1R”或“TOP-1”标记  
第二环：“RN”或“TOP-2”标记。

- **2** 安装活塞，并确保“IN”标记朝向进气侧。
- **3** 不要让活塞销卡簧端隙对准活塞缺口。



- 活塞和活塞环检查
- 气缸检查



# 离合器 / 变档连杆

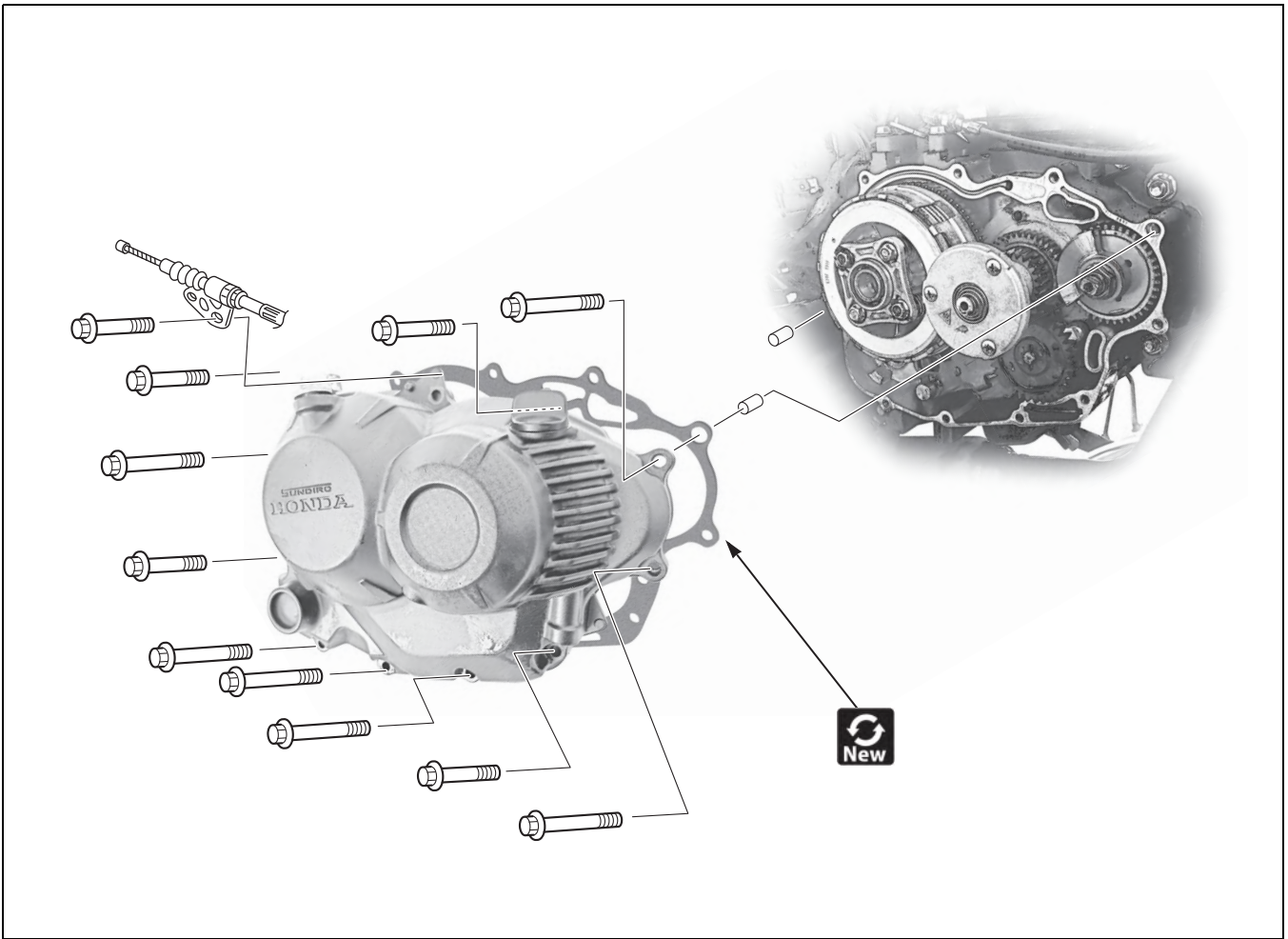

• 发动机机油 → 2-14

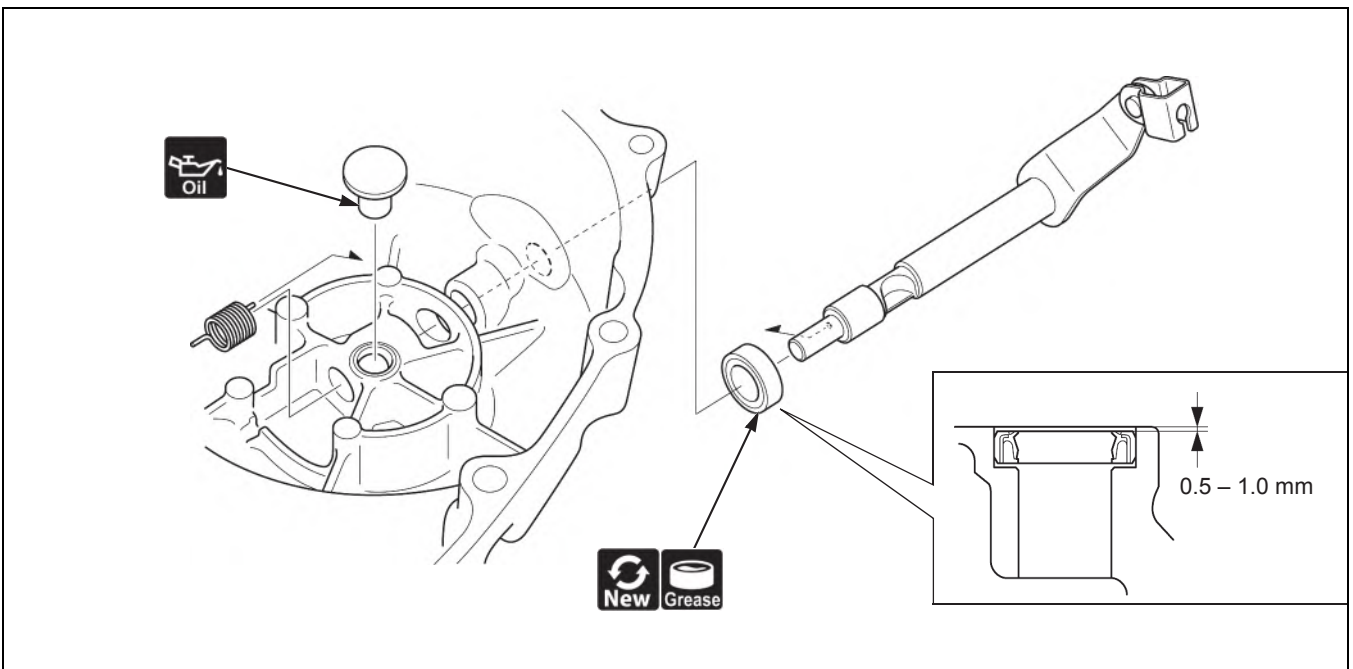

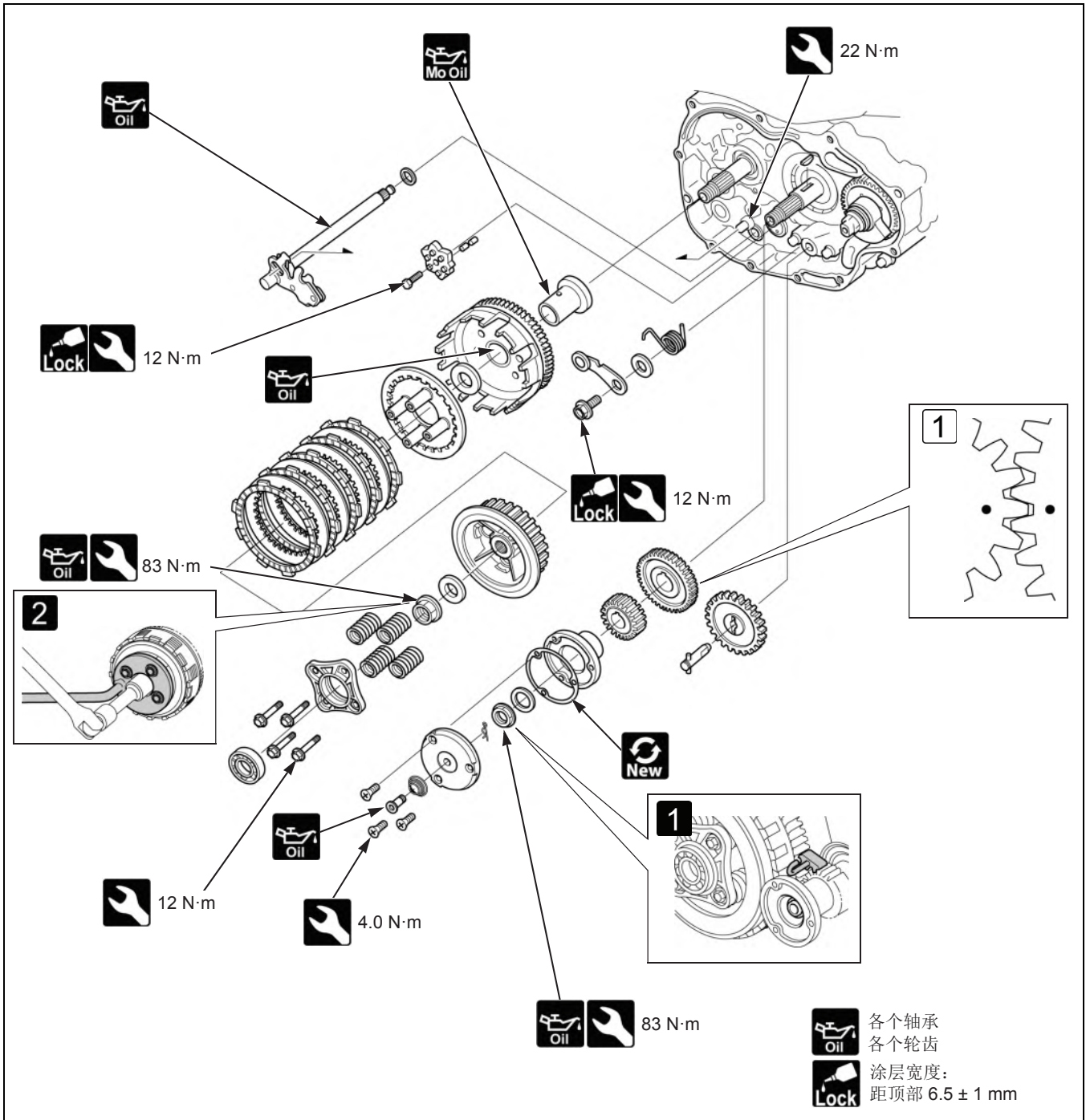

- 变档踏板 → 3-13
- **1** 拧松机油滤清器转子锁紧螺母。  
**阻齿器：07724-0010200**
- **2** 拧松离合器从动盘锁紧螺母。  
**离合器从动盘支架：07GMB-KT70101**
- **1** 对齐平衡器从动齿轮和平衡器主动齿轮的打刻标记。

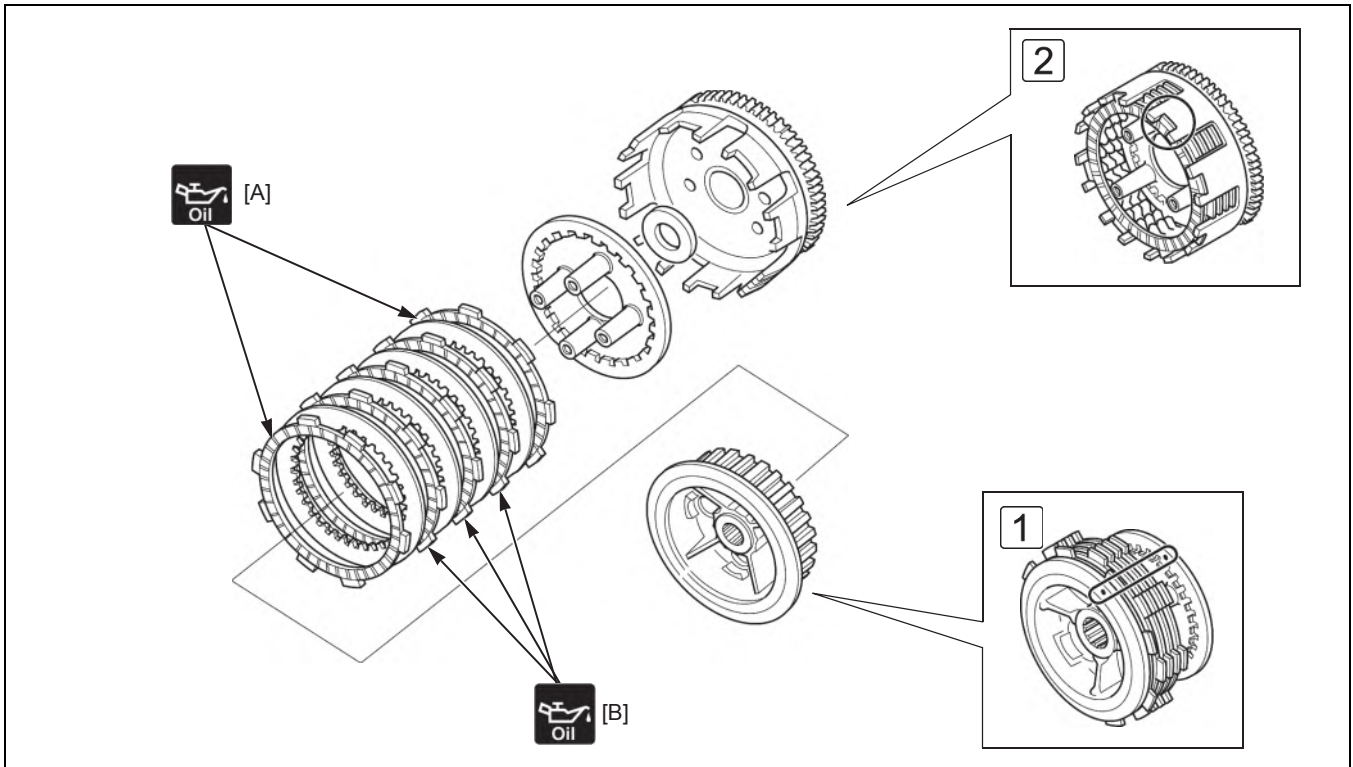

- 在各个位置安装两种离合器摩擦片。

**[A] 22201-KRE-G01**

**[B] 22201-KTT-900**

- **1** 在离合器从动盘上安装离合器摩擦片、离合器从动片和压盘，同时对齐离合器从动盘和压盘的“”标记。
- **2** 将离合器摩擦片（外侧）的凸片装入离合器主动盘的浅槽。



- 离合器的检查



## 磁电机 / 起动离合器

- 开展该维修工作时不必将发动机从车架上拆下。

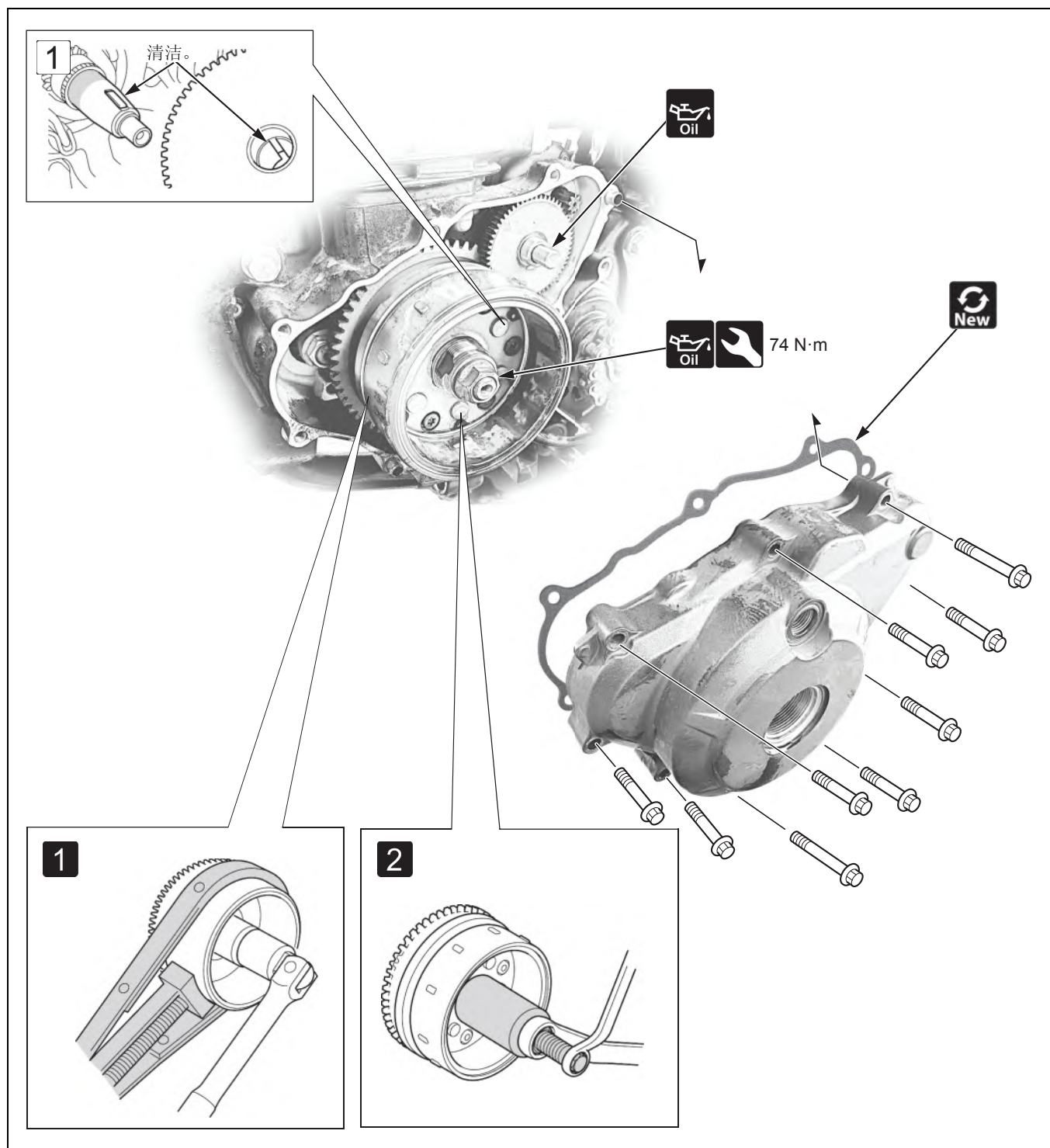

- 驱动链轮盖 → 3-13

- 1 用专门的工具固定住飞轮，以便拆下螺母。

飞轮固定器：07725-0040001

- 2 飞轮。

飞轮拉拔器：07933-KM10001



- 1 清洁干净曲轴和飞轮接触区域的机油和润滑脂。将飞轮上的键槽与半圆键对齐，以便将飞轮安装到曲轴上。

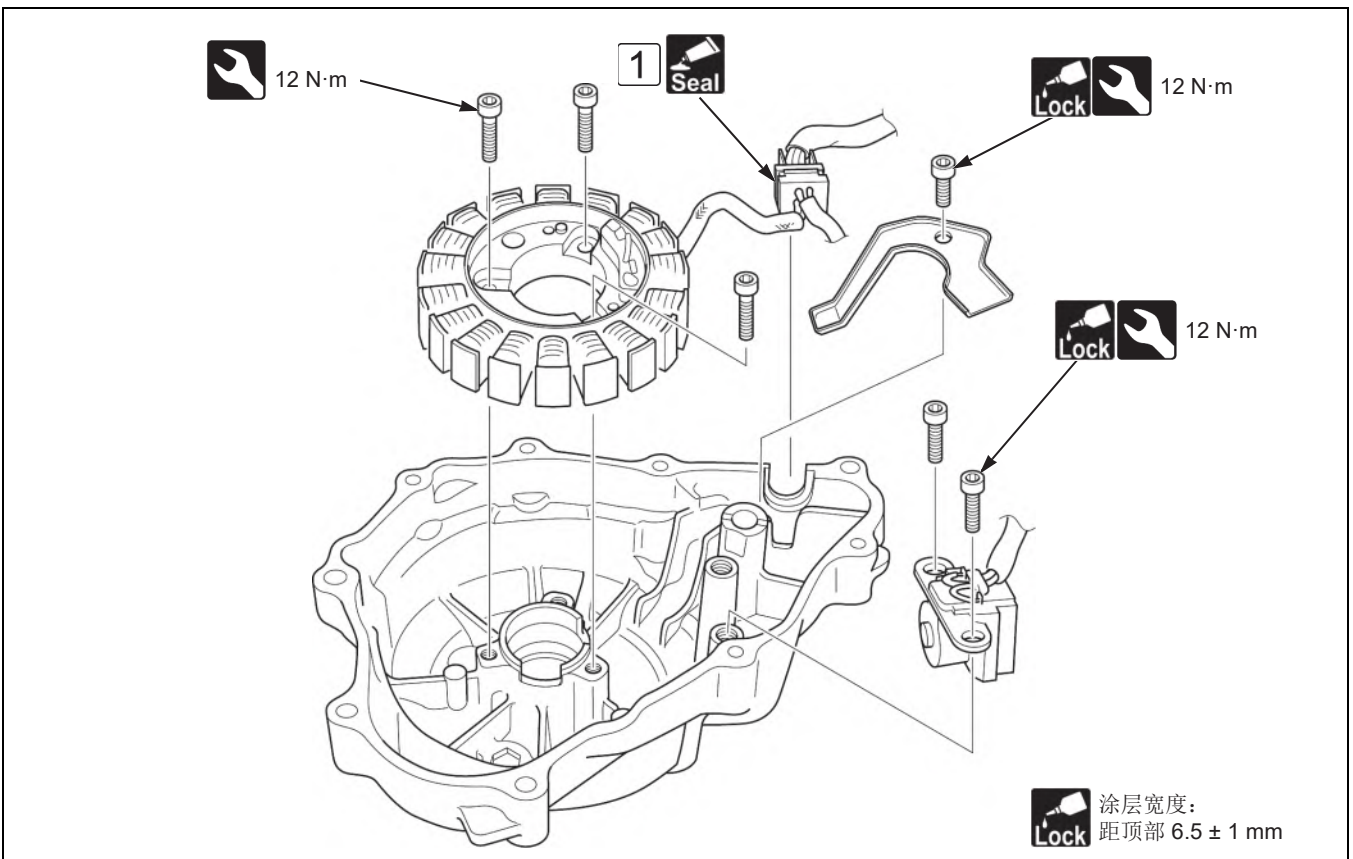
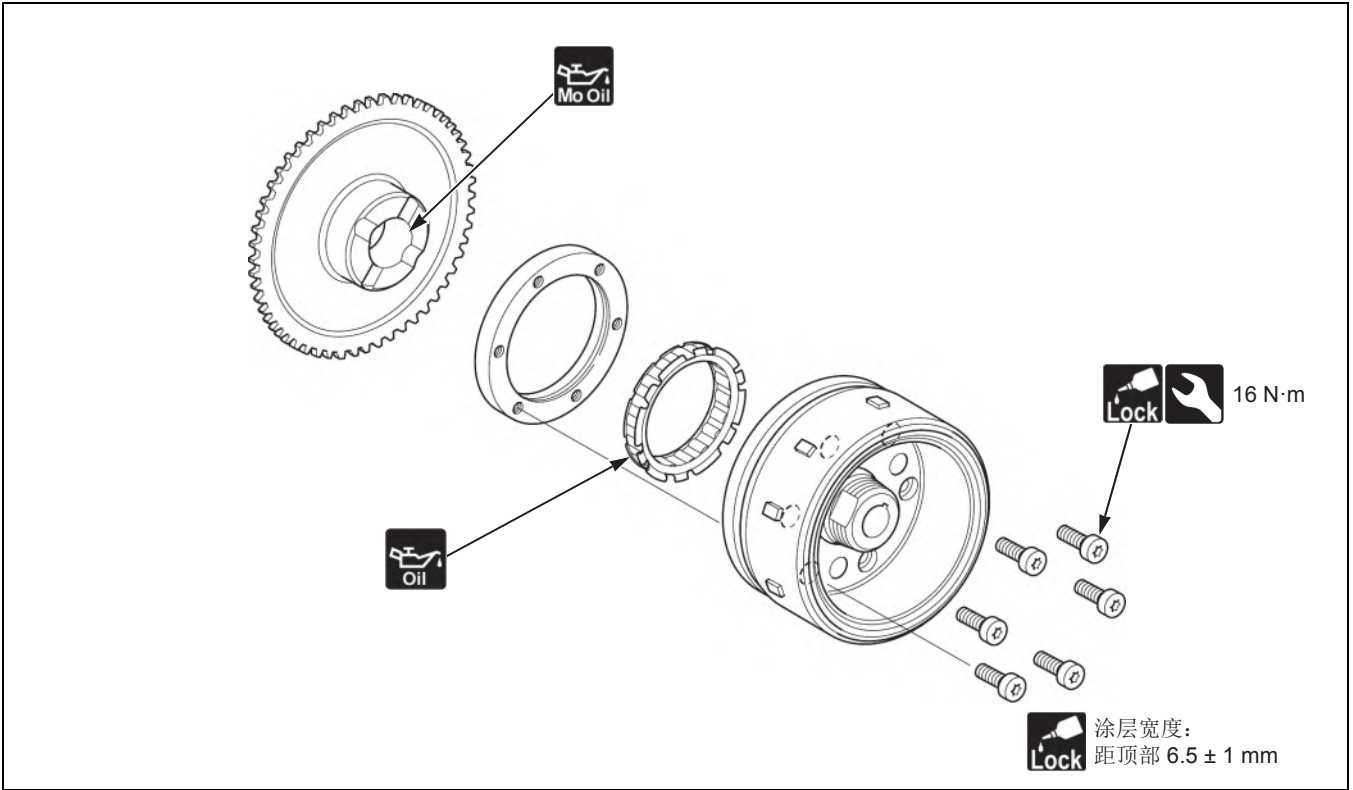

- [1] 在密封表面涂抹密封剂 (TB 1141G、1215、1207B 或等效产品)。



# 曲轴箱 / 曲轴 / 平衡器

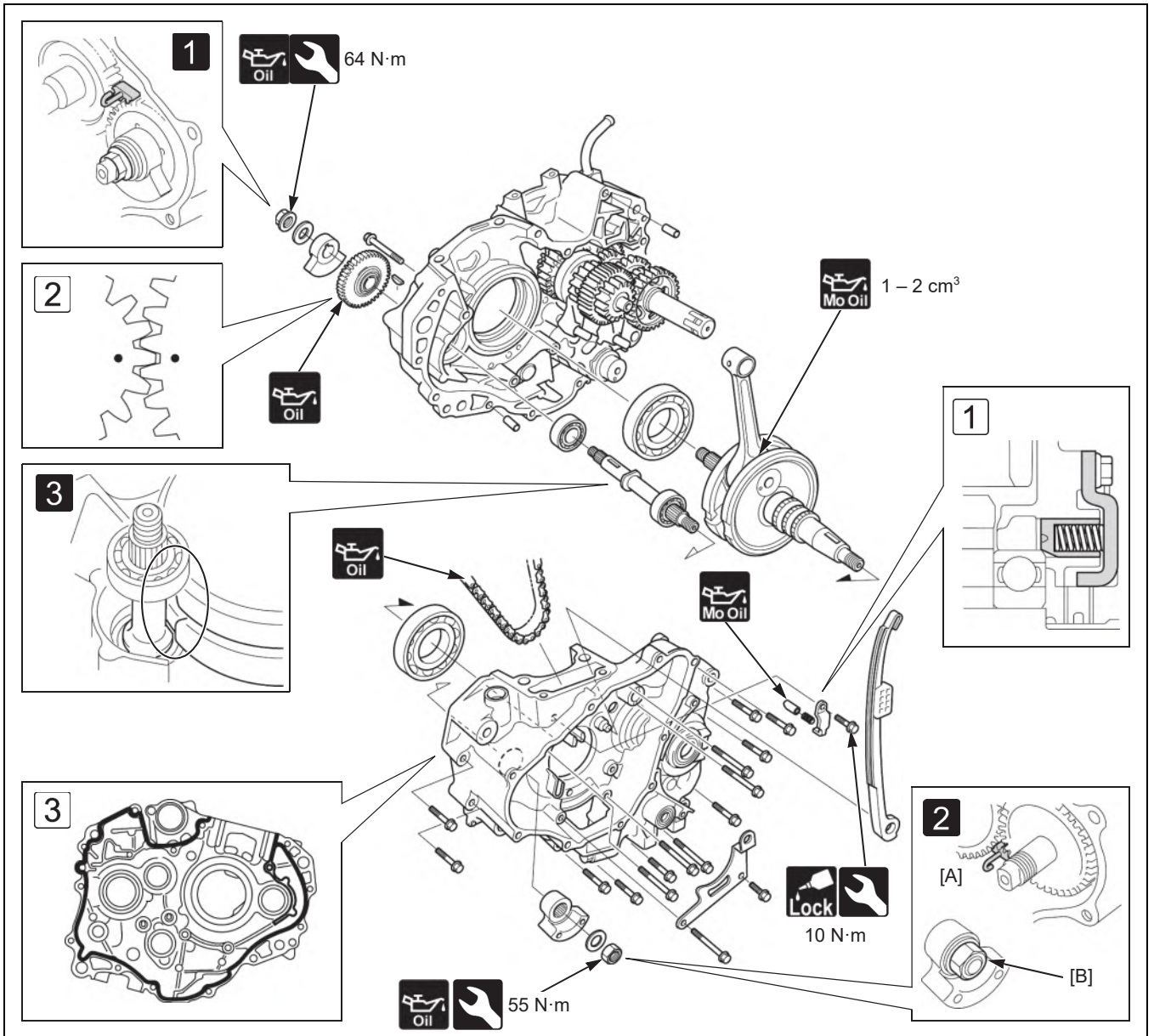

- 发动机单元 → 2-31
- 气缸 / 活塞 → 2-21
- 离合器 / 变档连杆 → 2-22
- 磁电机 / 起动离合器 → 2-25
- 机油泵 → 2-14
- 档位开关 → 4-31
- VS 传感器 → 4-41
- 起动电机 → 4-30

- 按对角线顺序分 2-3 个步骤拆下曲轴箱螺栓。
- 放置曲轴箱，使左曲轴箱面朝下并分离。
- **1** 暂时安装平衡器主动齿轮并拧松平衡器从动齿轮锁紧螺母的右侧。  
**阻齿器：07724-0010200**
- **2** 安装阻齿器 [A]，然后拧松平衡器螺母 [B] 的左侧。  
**阻齿器：07724-0010200**
- **3** 对齐曲轴的缺口和平衡器轴。



- **1** 对齐推塞的平面和曲轴轴承外座圈，以便安装推塞。
- **2** 暂时安装平衡器主动齿轮，并对齐平衡器从动齿轮和平衡器主动齿轮的打刻标记。
- **3** 在左曲轴的接合面涂抹密封胶（TB1215、1207B 或等效产品）。



- 曲轴的检查
- 连杆检查

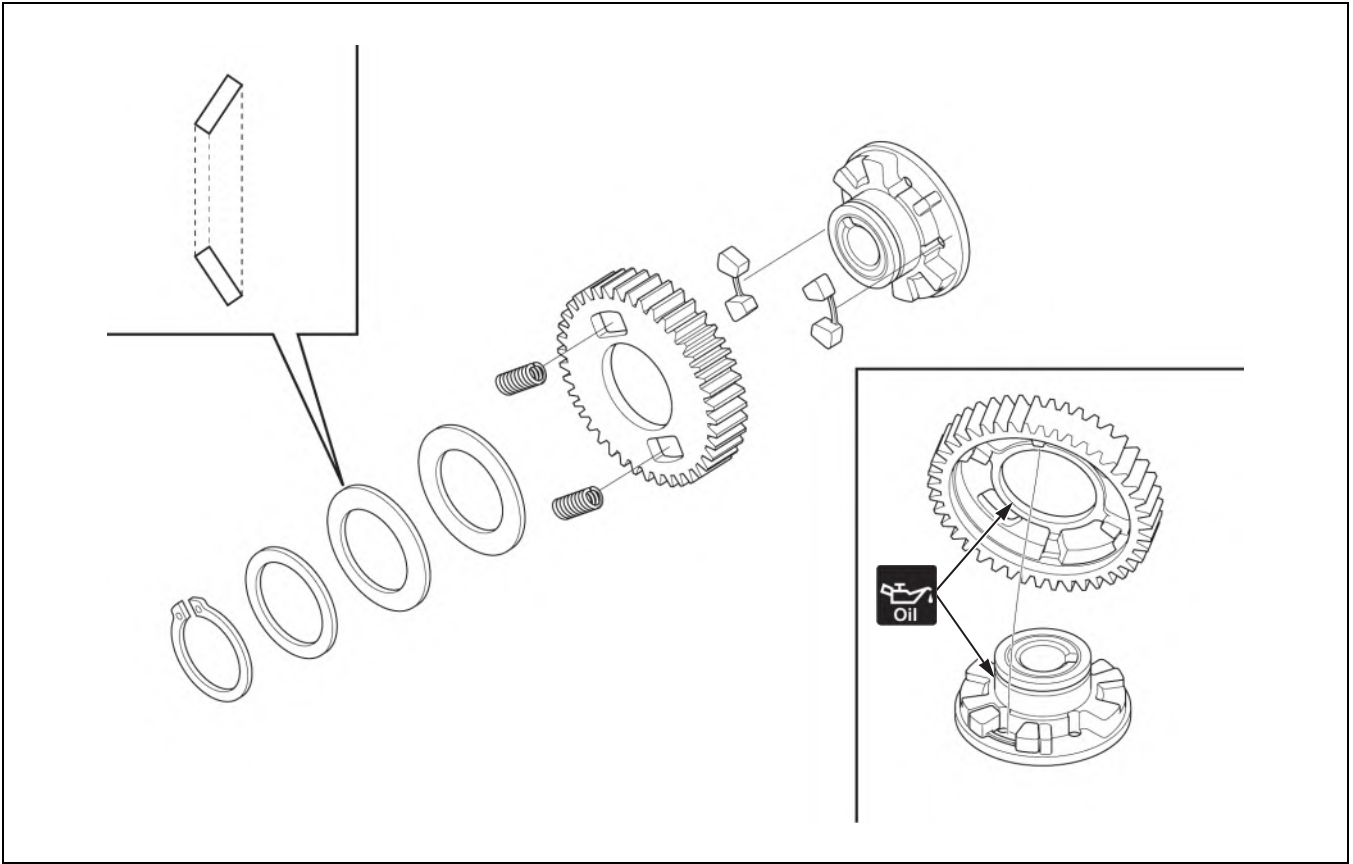

• 平衡器的检查

### 曲轴偏摆检查

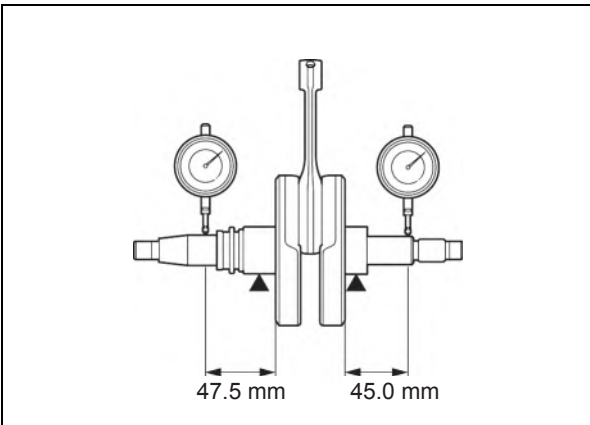

• 将曲轴放置在 V 形块上，使用千分表读出偏摆。  
界限值：0.03 mm



# 变速箱

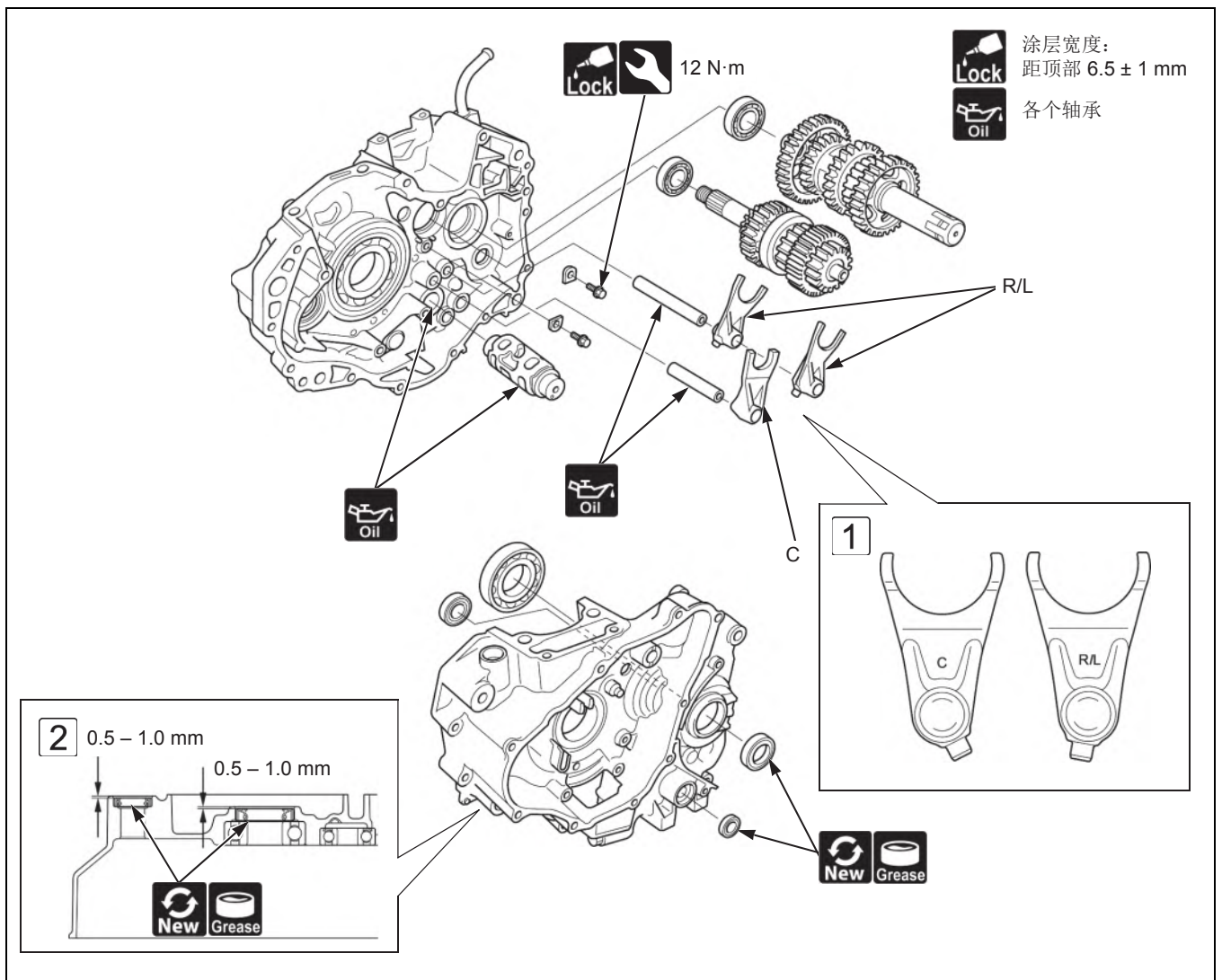

- [1] 每个变档拨叉都有一个识别标记。  
R/L: 右和左  
C: 中间
- [2] 在左曲轴箱上安装油封, 使其深度如图所示。



主轴

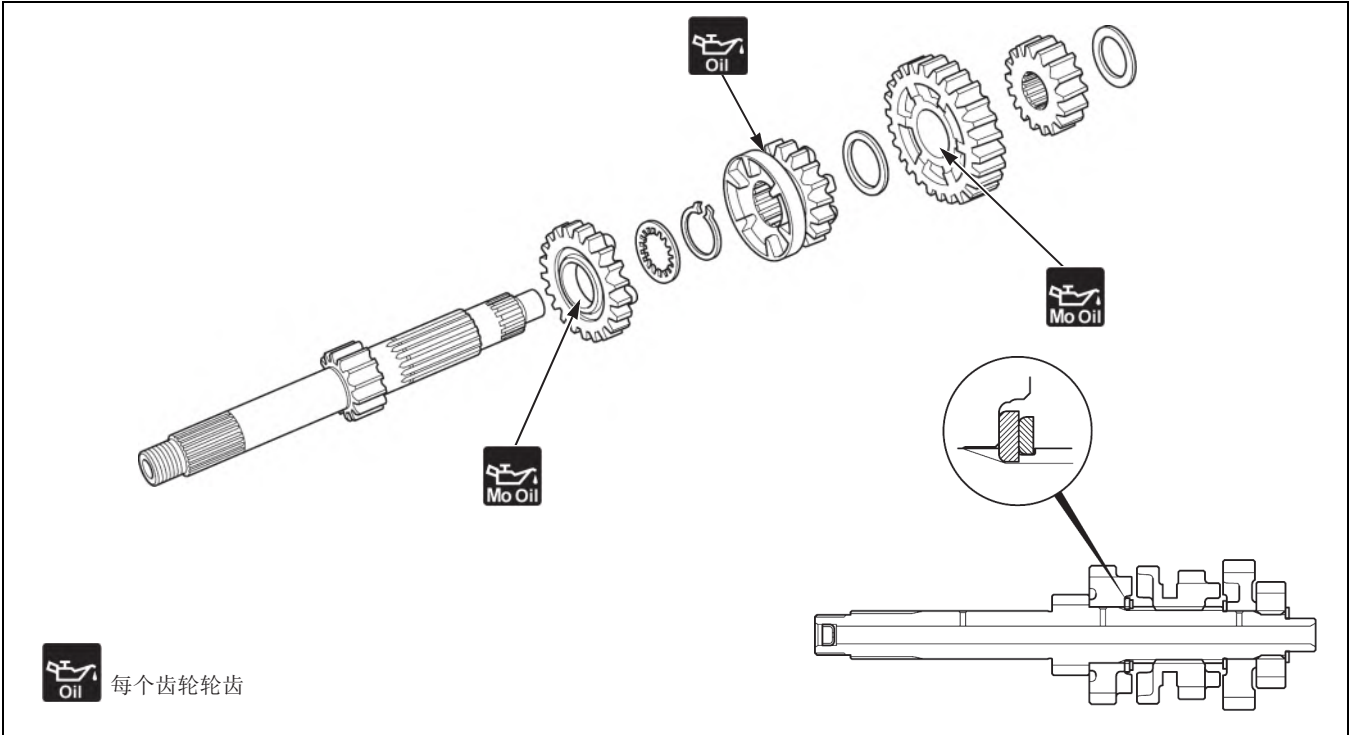

• 变速箱的检查

副轴

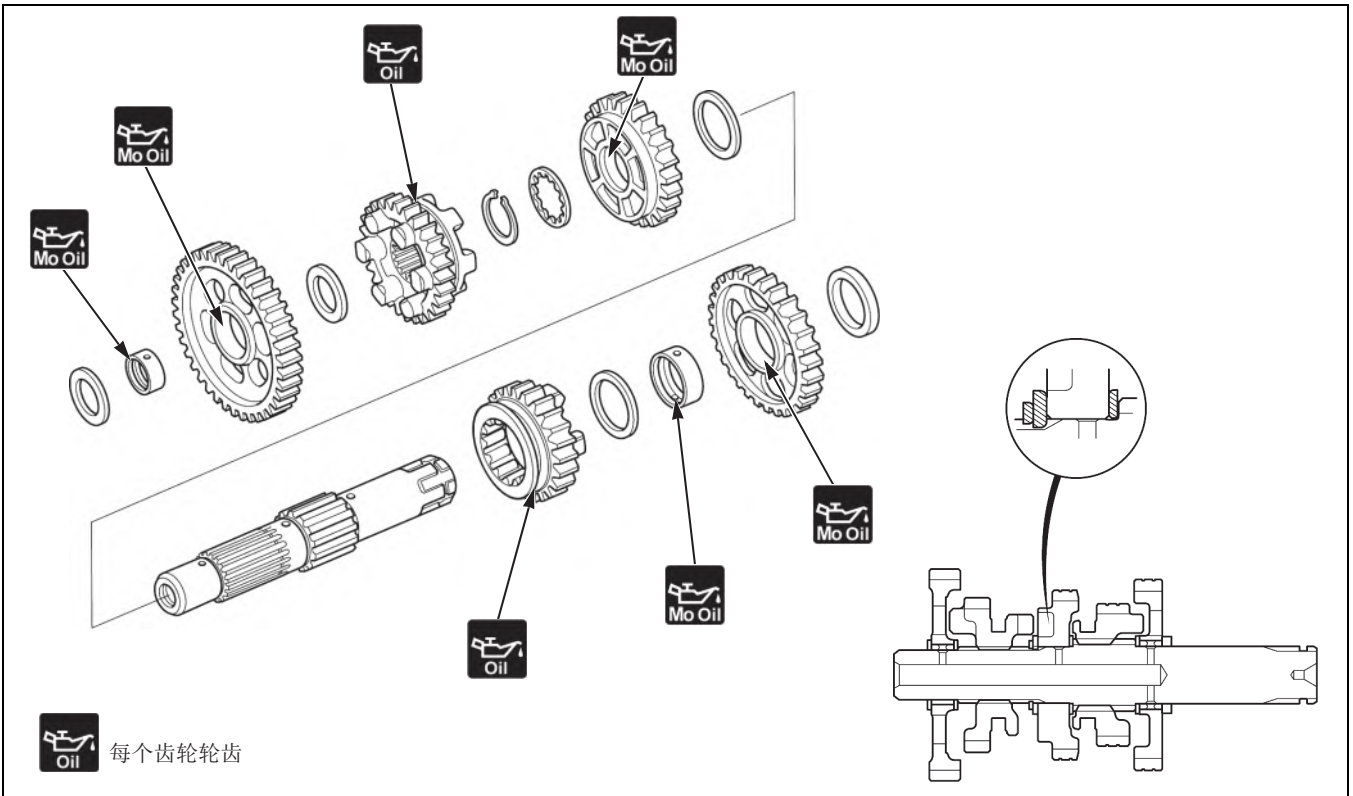

• 变速箱的检查



# 发动机单元

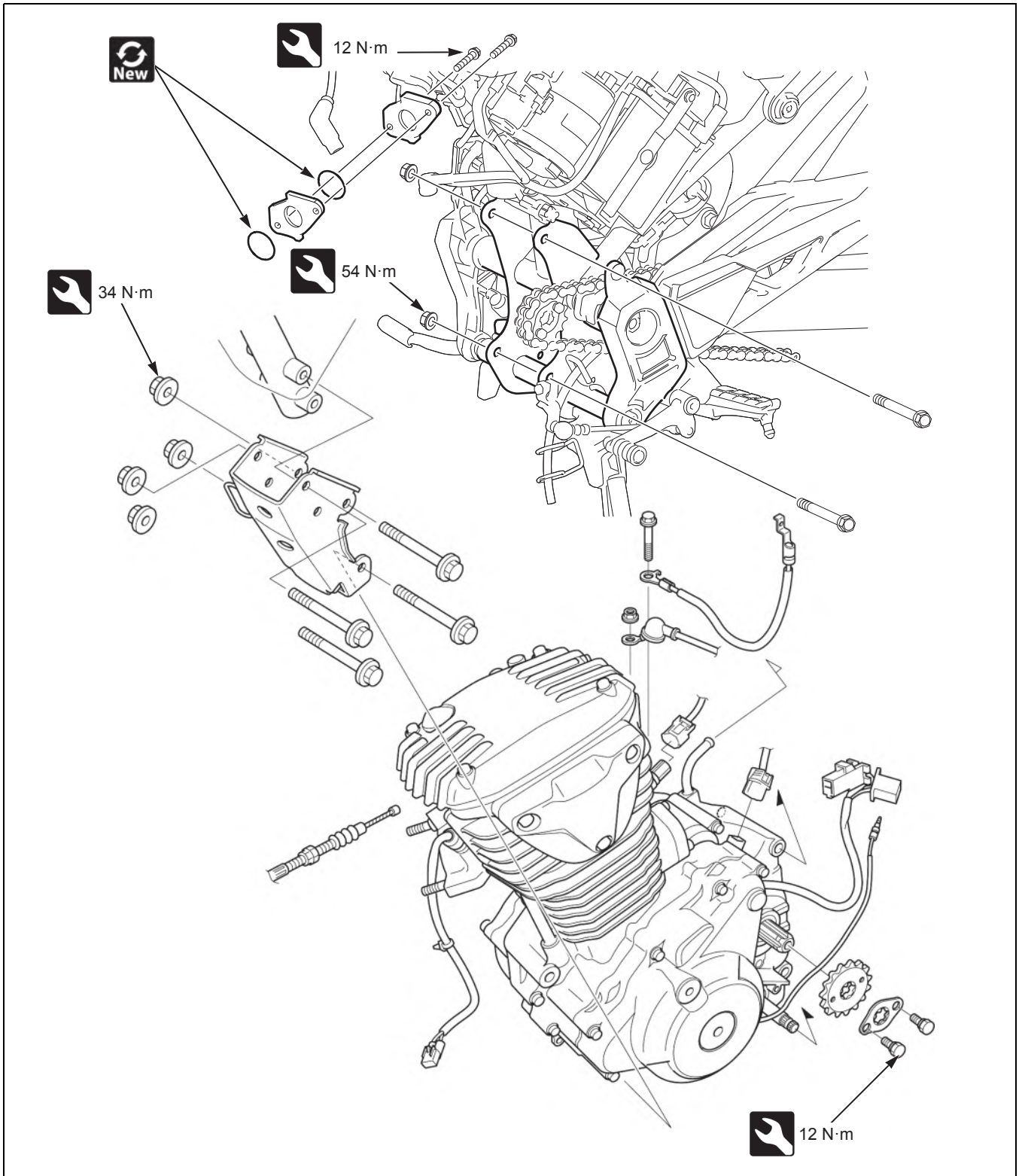

-  • 排气管 / 消音器 → 3-15
- 驱动链轮盖 → 3-13
- 侧护罩 → 3-6

---

备注

## 3. 车架 & 底盘

车身部件 .....	3-2	前叉 .....	3-18
[1] 后视镜 .....	3-3	方向把 .....	3-20
[2] 前挡泥板 .....	3-3	上联板 / 方向柱 .....	3-21
[3] 燃油箱盖罩 .....	3-4	后轮 .....	3-23
[4] 制动踏板 .....	3-6	后减震器 / 后平叉 .....	3-25
[5] 侧护罩 .....	3-6	前制动 .....	3-27
[6] 鞍座 .....	3-7	制动钳 .....	3-29
[7] 后部护罩 .....	3-8	后制动 .....	3-30
[8] 后挡泥板 A .....	3-9	制动钳 .....	3-31
[9] 后挡泥板 B .....	3-10		
[10] 驱动链条护罩 .....	3-11		
[11] 脚蹬支架 .....	3-12		
[12] 变档踏板 .....	3-13		
[13] 驱动链轮盖 .....	3-13		
[14] 蓄电池盒 .....	3-14		
侧支架 .....	3-14		
排气管 / 消音器 .....	3-15		
前轮 .....	3-16		





# 车身部件

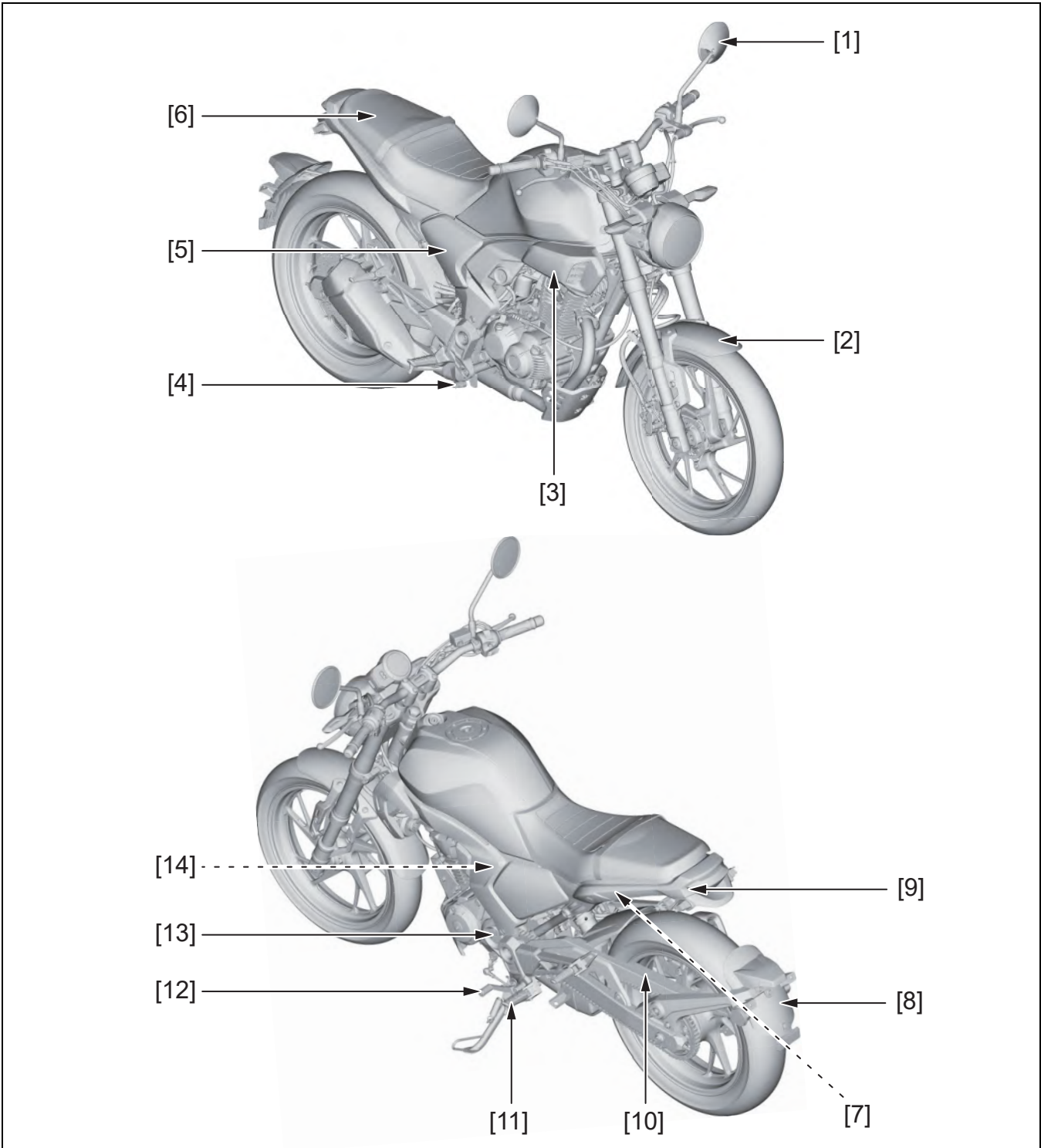

- [1] 后视镜 → 3-3
- [2] 前挡泥板 → 3-3
- [3] 燃油箱盖罩 → 3-4
- [4] 制动踏板 → 3-6
- [5] 侧护罩 → 3-6
- [6] 鞍座 → 3-7
- [7] 后部护罩 → 3-8
- [8] 后挡泥板 A → 3-9

- [9] 后挡泥板 B → 3-10
- [10] 驱动链条护罩 → 3-11
- [11] 脚蹬支架 → 3-12
- [12] 变档踏板 → 3-13
- [13] 驱动链轮盖 → 3-13
- [14] 蓄电池盒 → 3-14



### [1] 后视镜

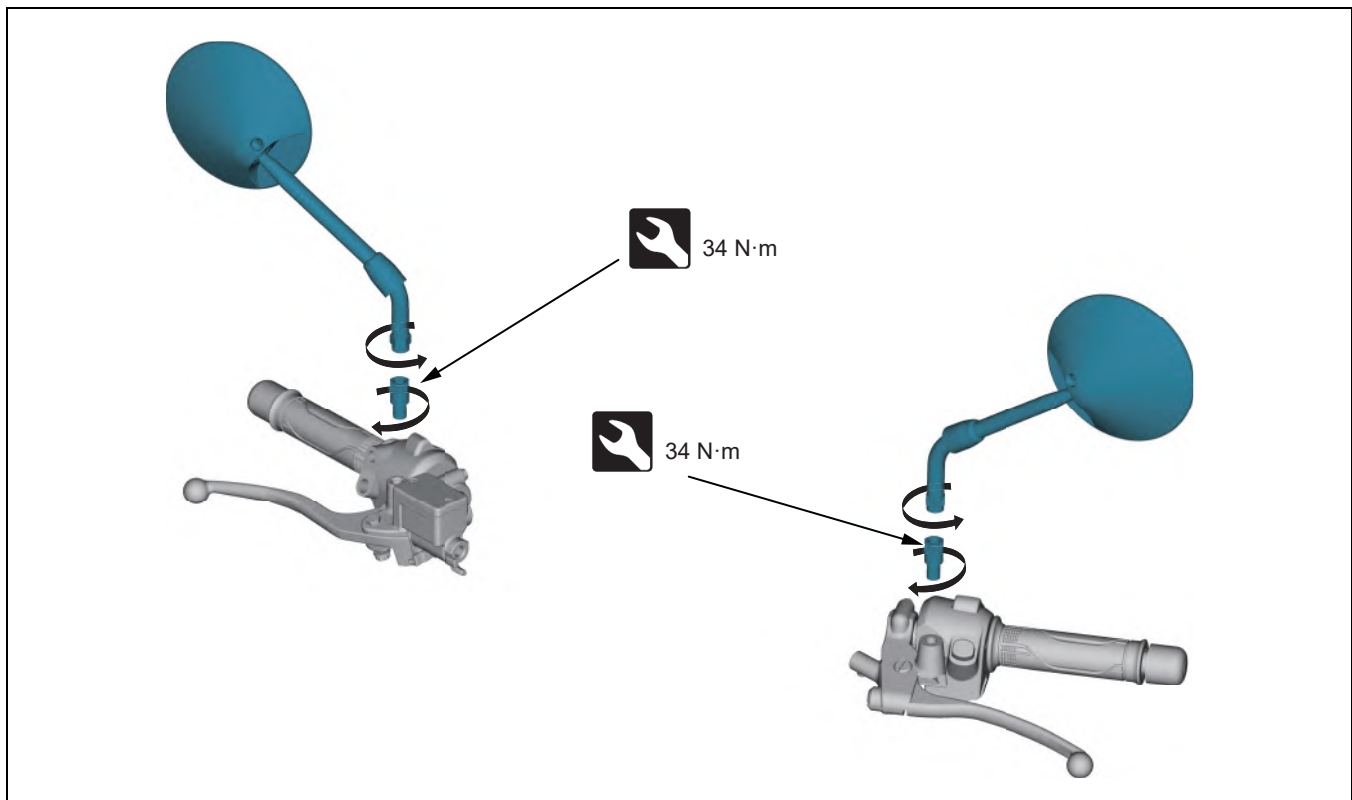

### [2] 前挡泥板

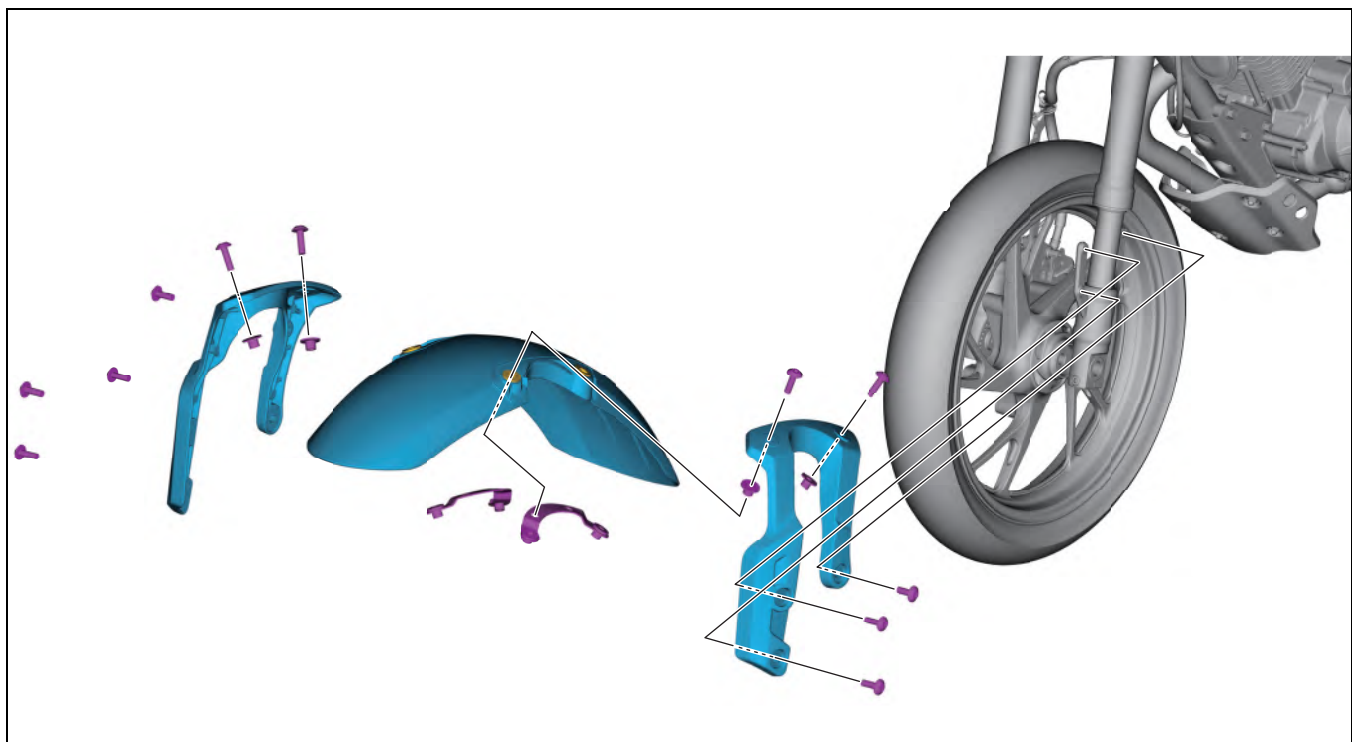



### [3] 燃油箱盖罩

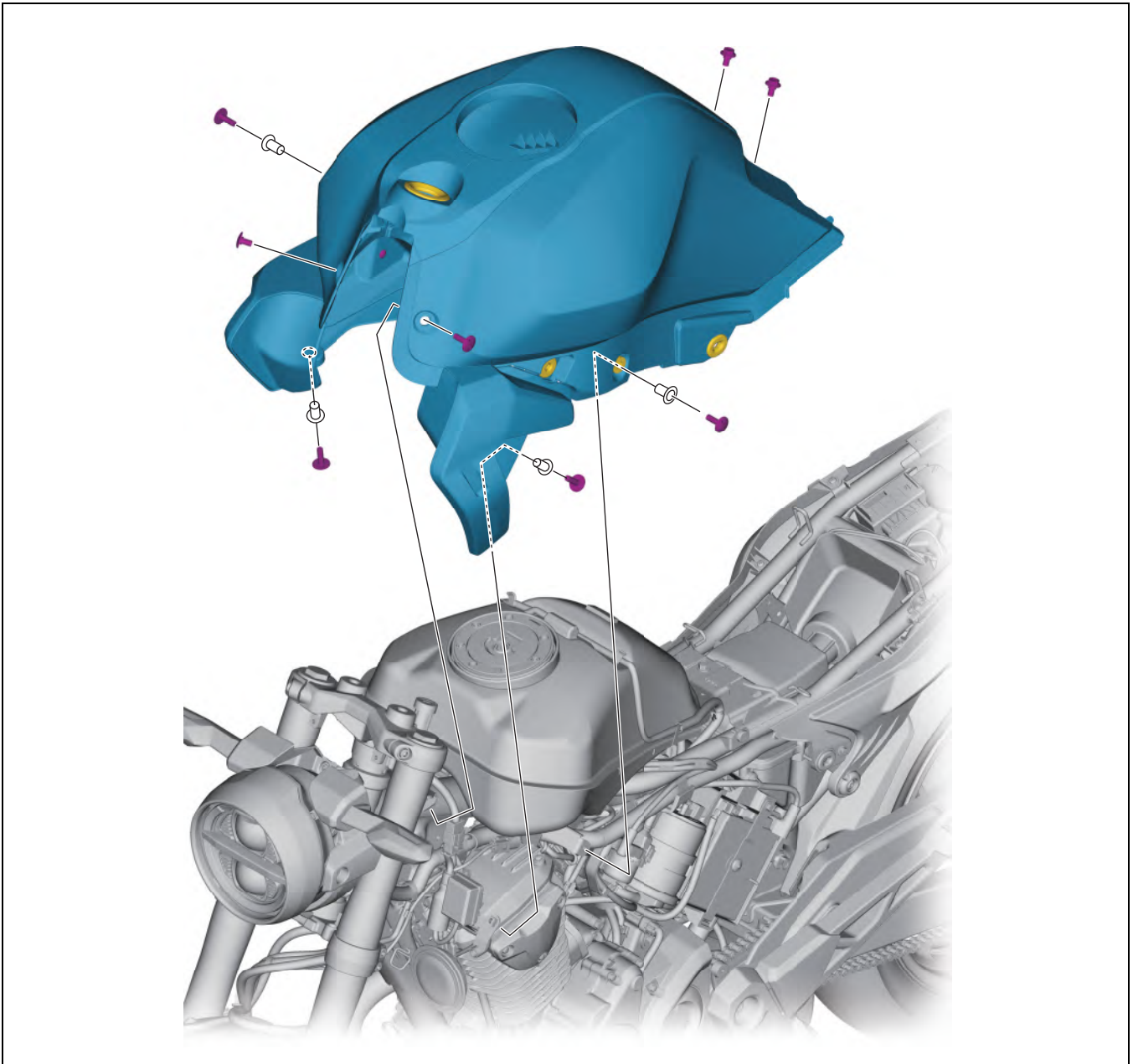

• 鞍座 → 3-7

• 侧护罩 → 3-6

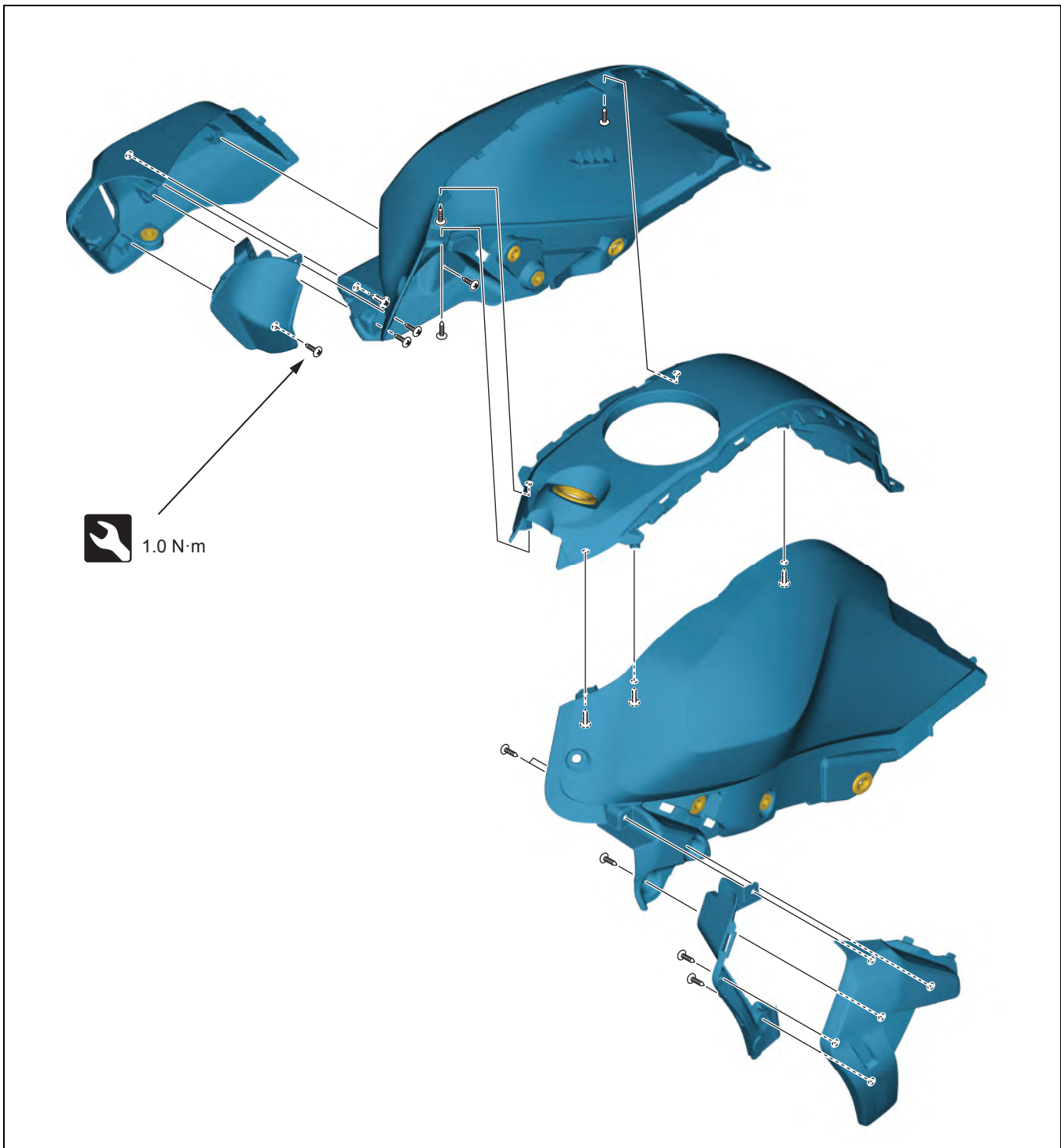



### [4] 制动踏板

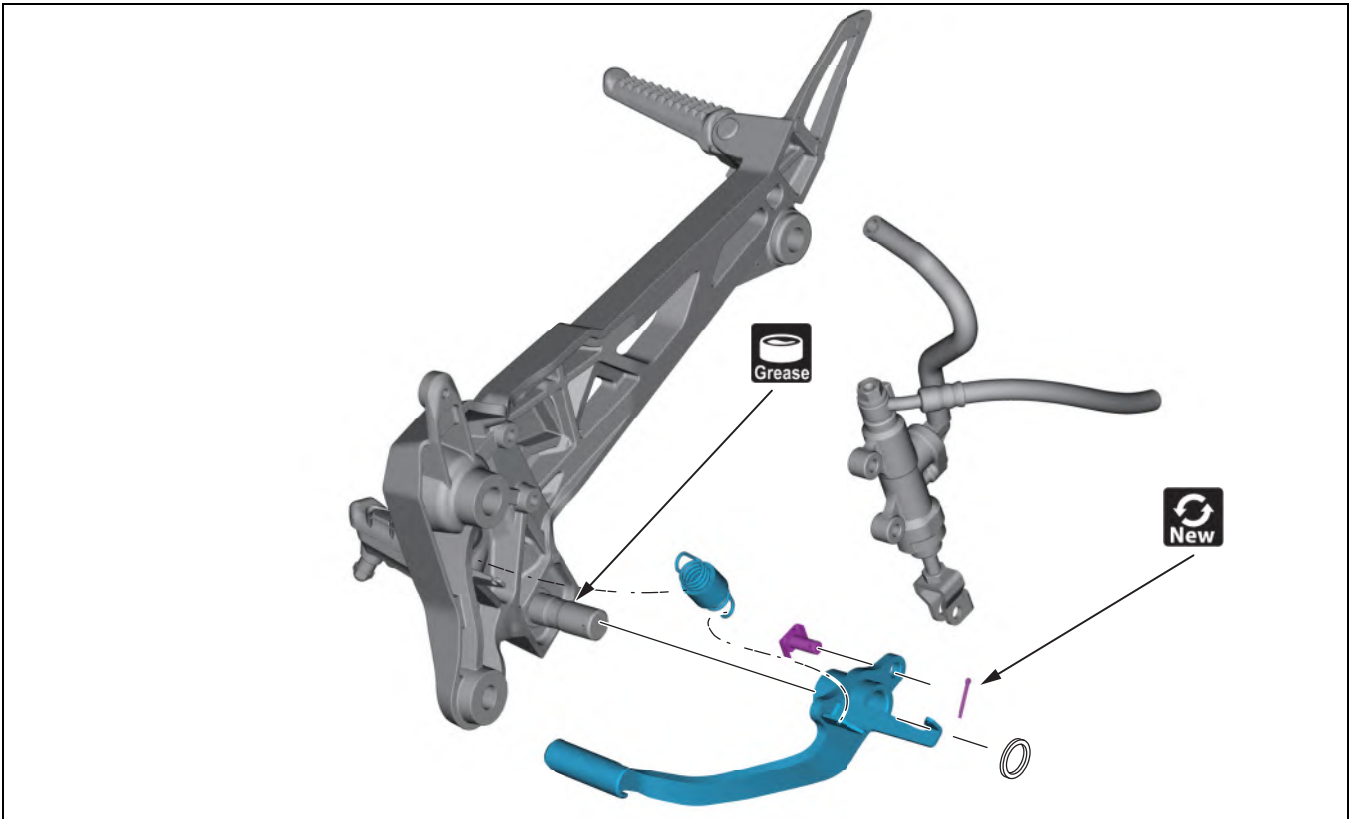

• 脚踏支架 → 3-12

### [5] 侧护罩

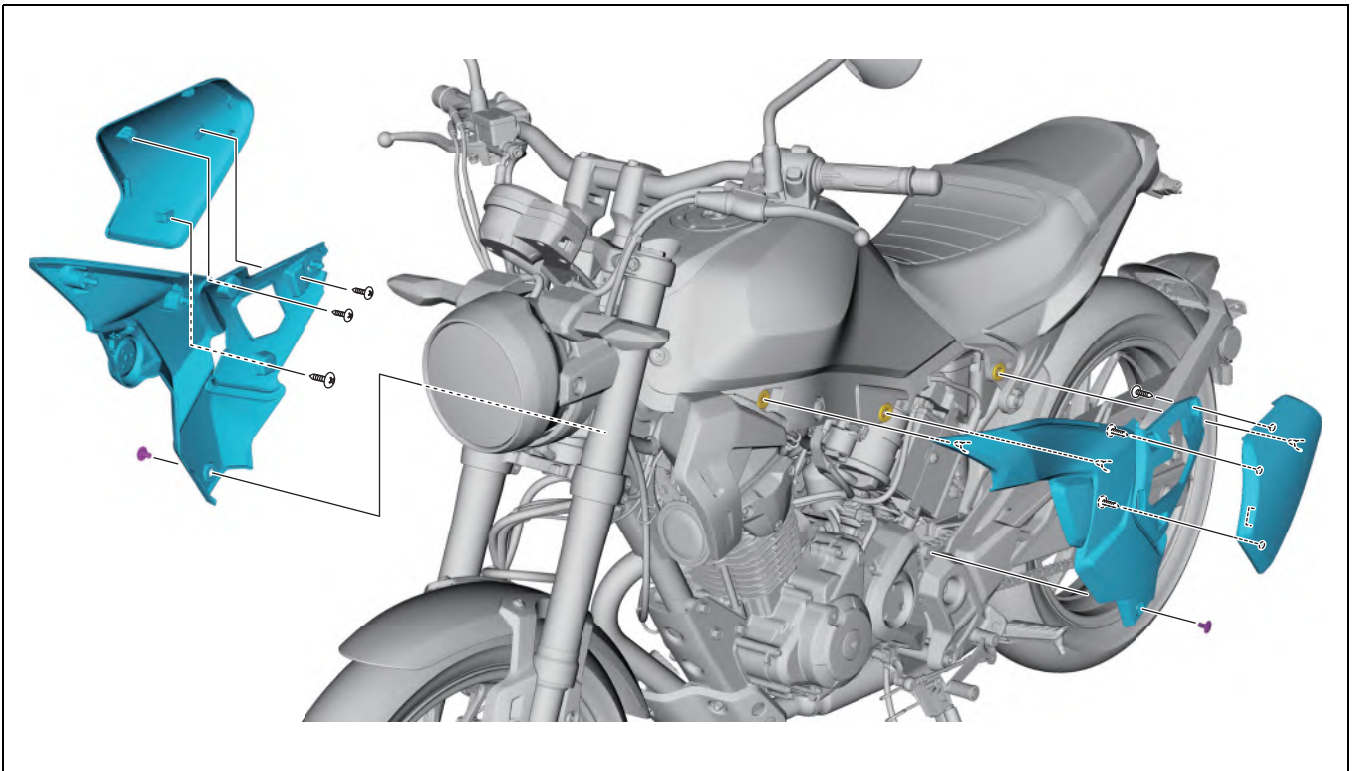



[6] 鞍座

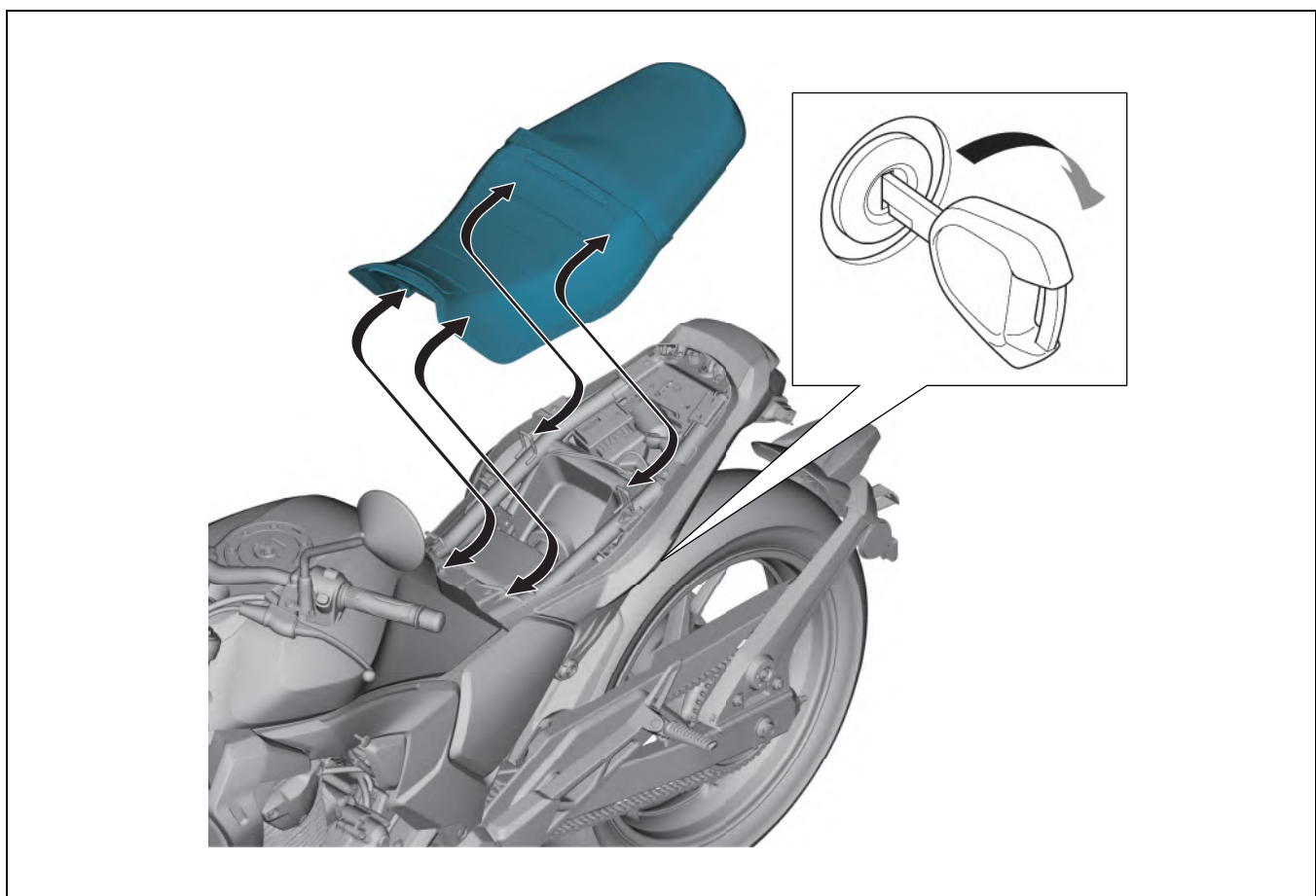



### [7] 后部护罩

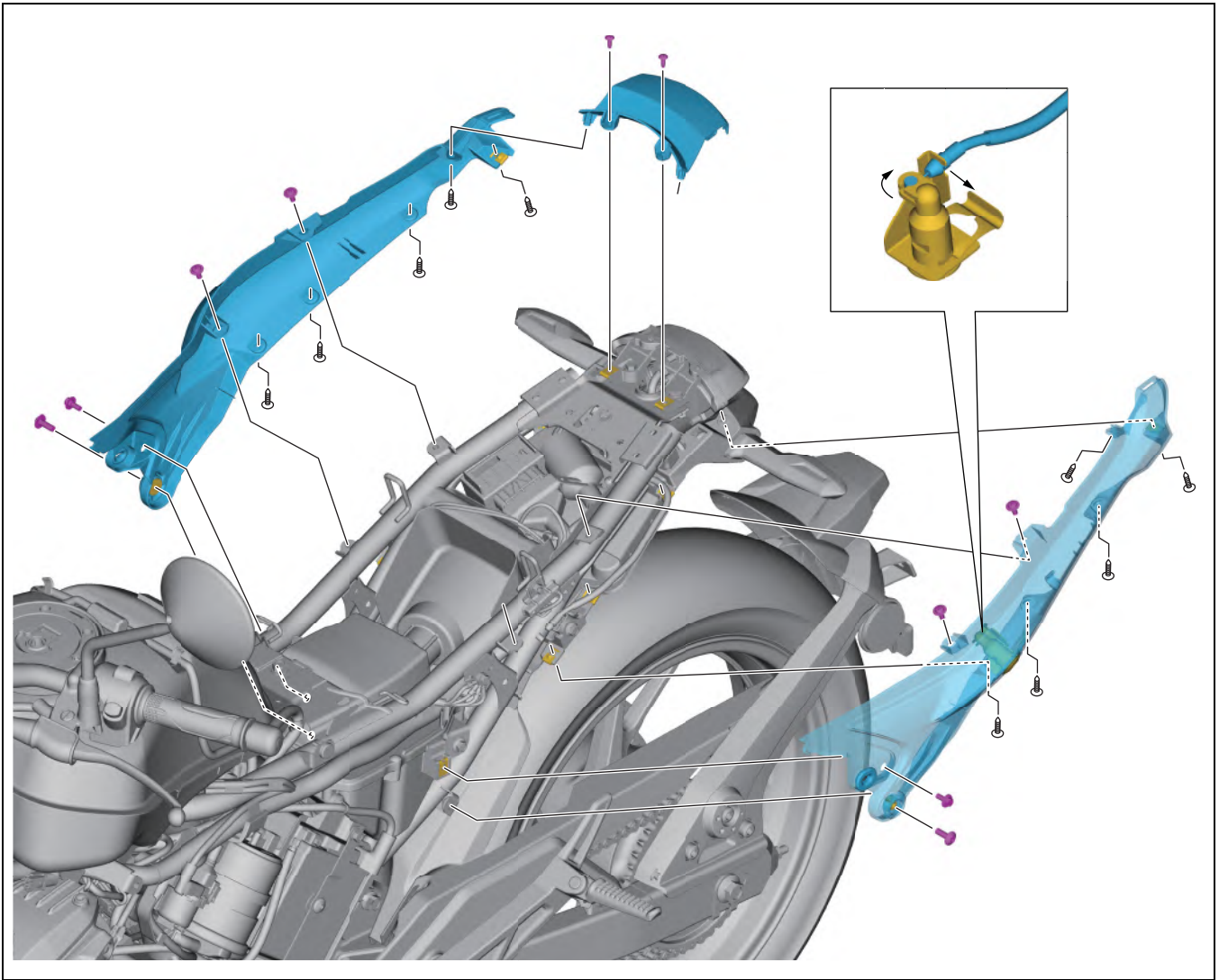

- 鞍座 → 3-7
- 侧护罩 → 3-6



[8] 后挡泥板 A

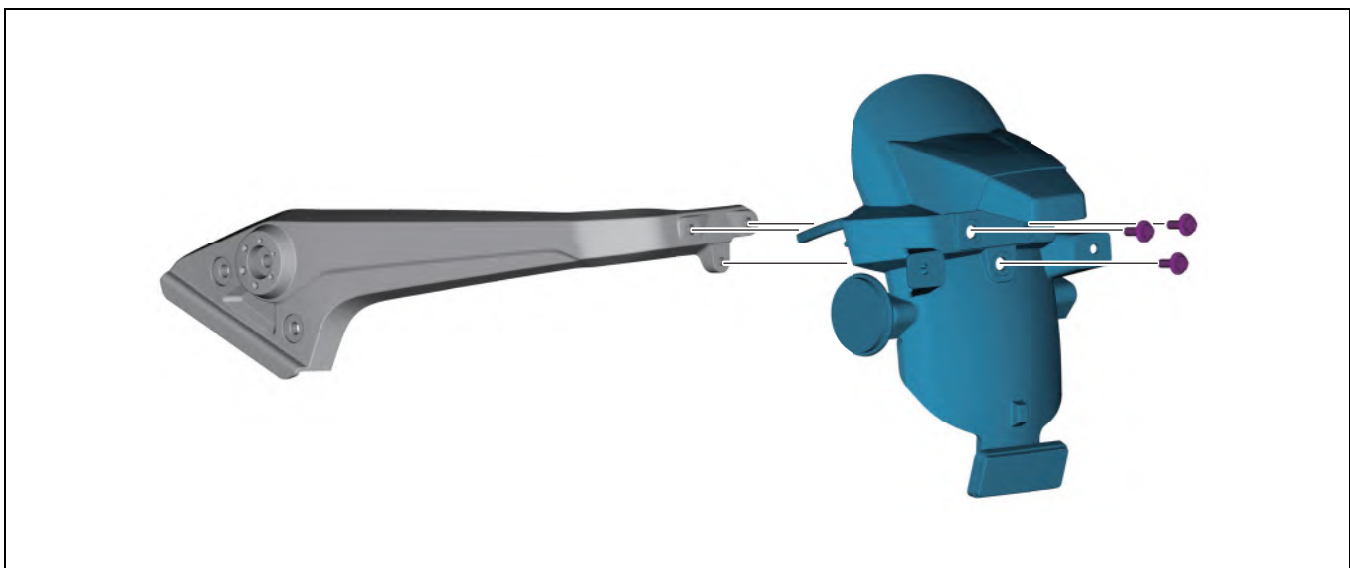
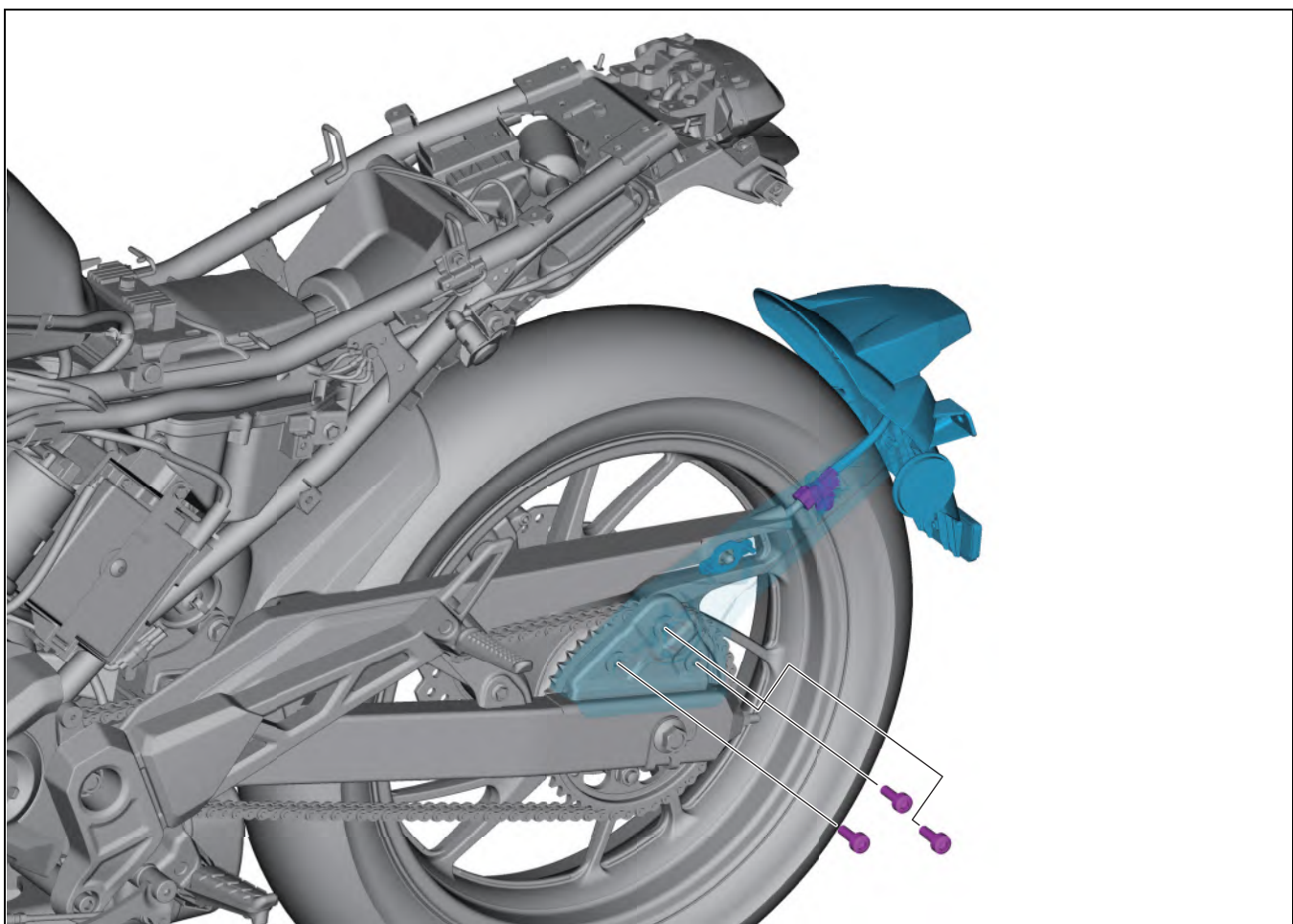



## [9] 后挡泥板 B

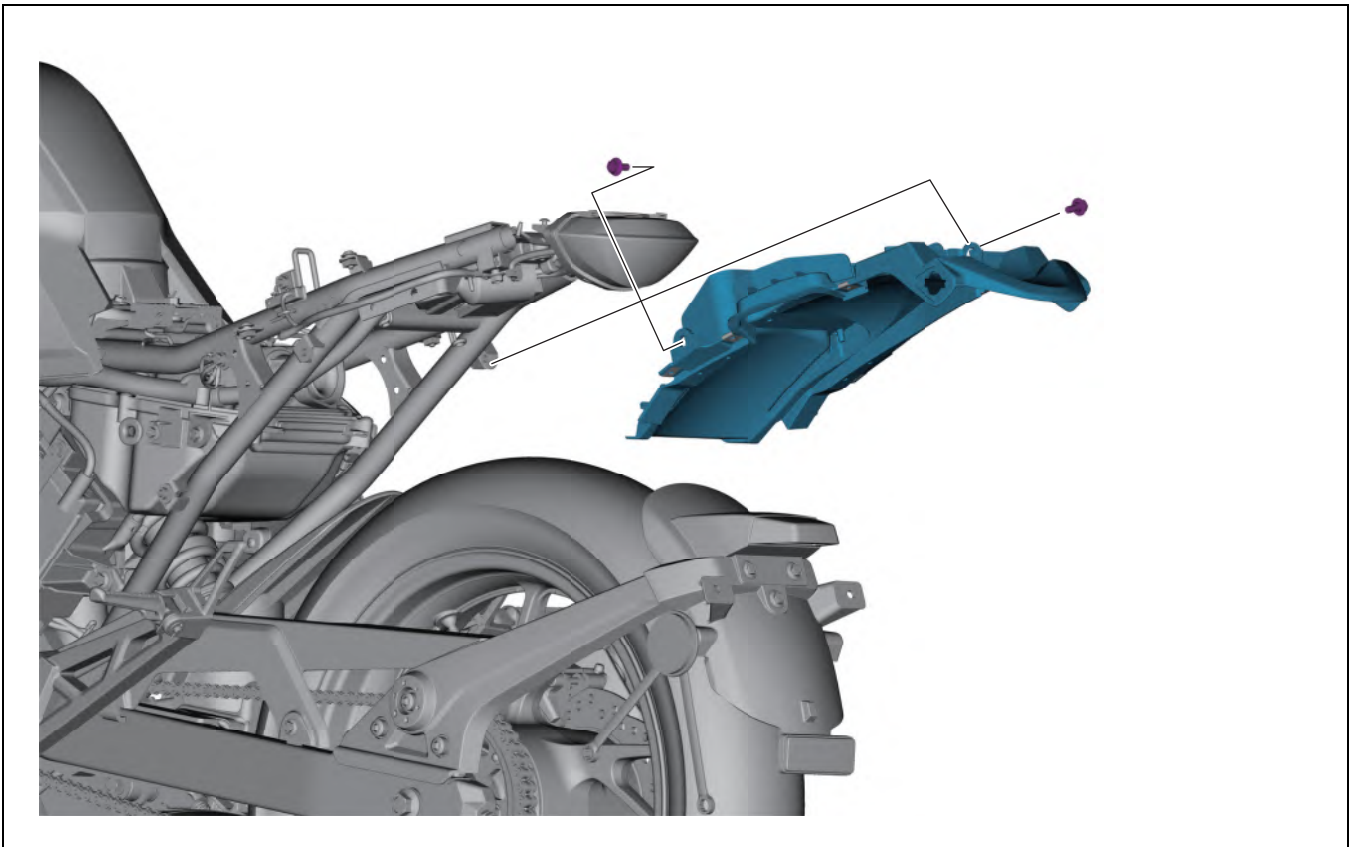

- 侧护罩 → 3-6
- 鞍座 → 3-7
- 后部护罩 → 3-8



### [10] 驱动链条护罩

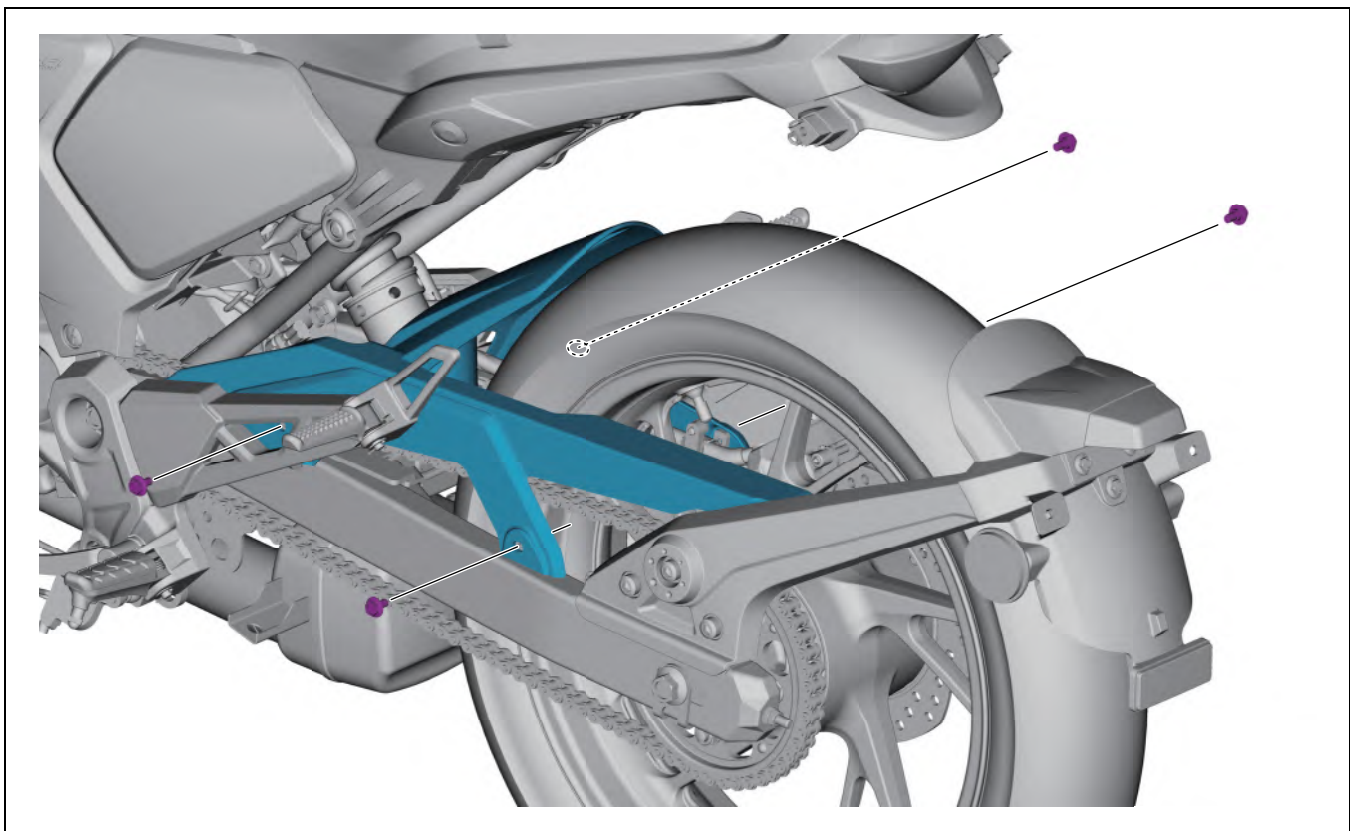



### [11] 脚蹬支架

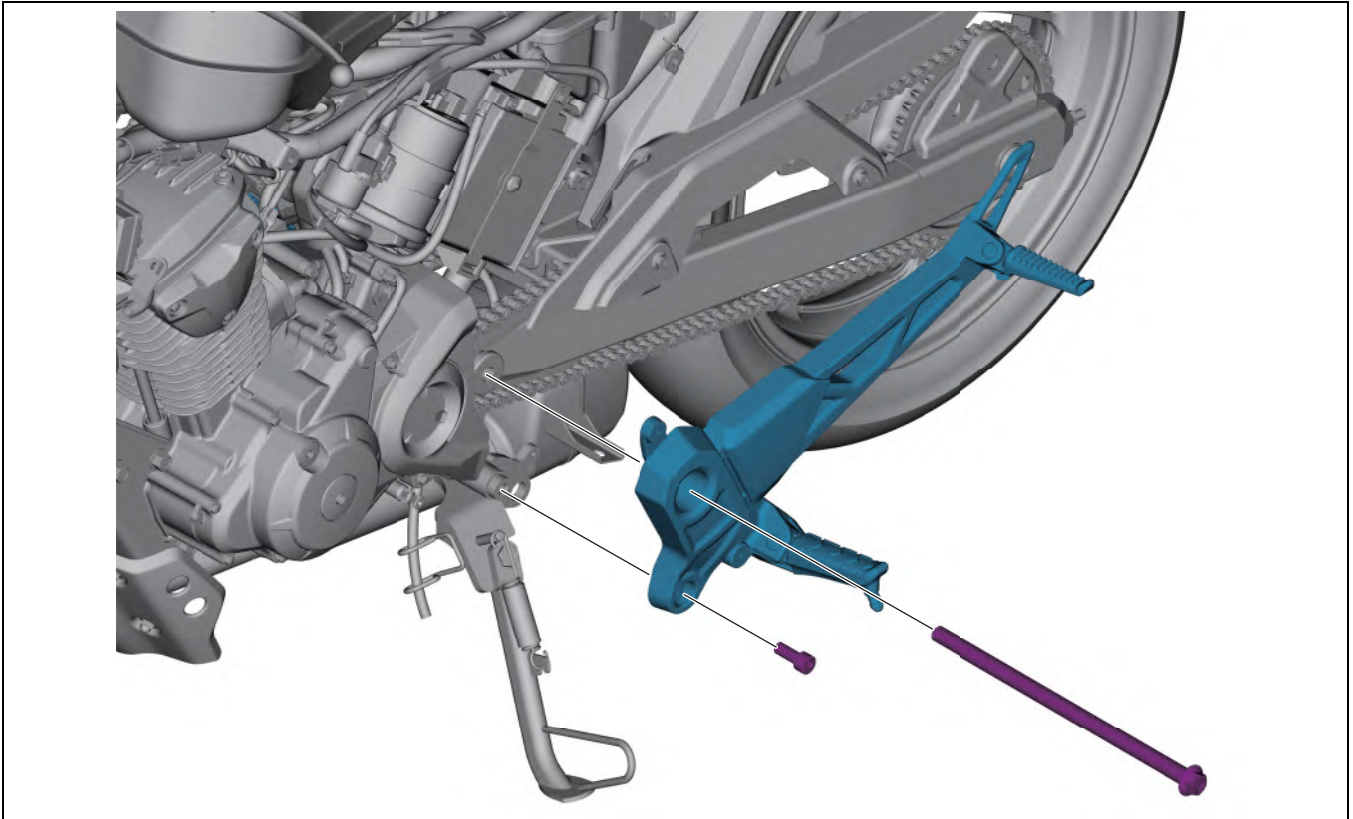

• 变档踏板 → 3-13

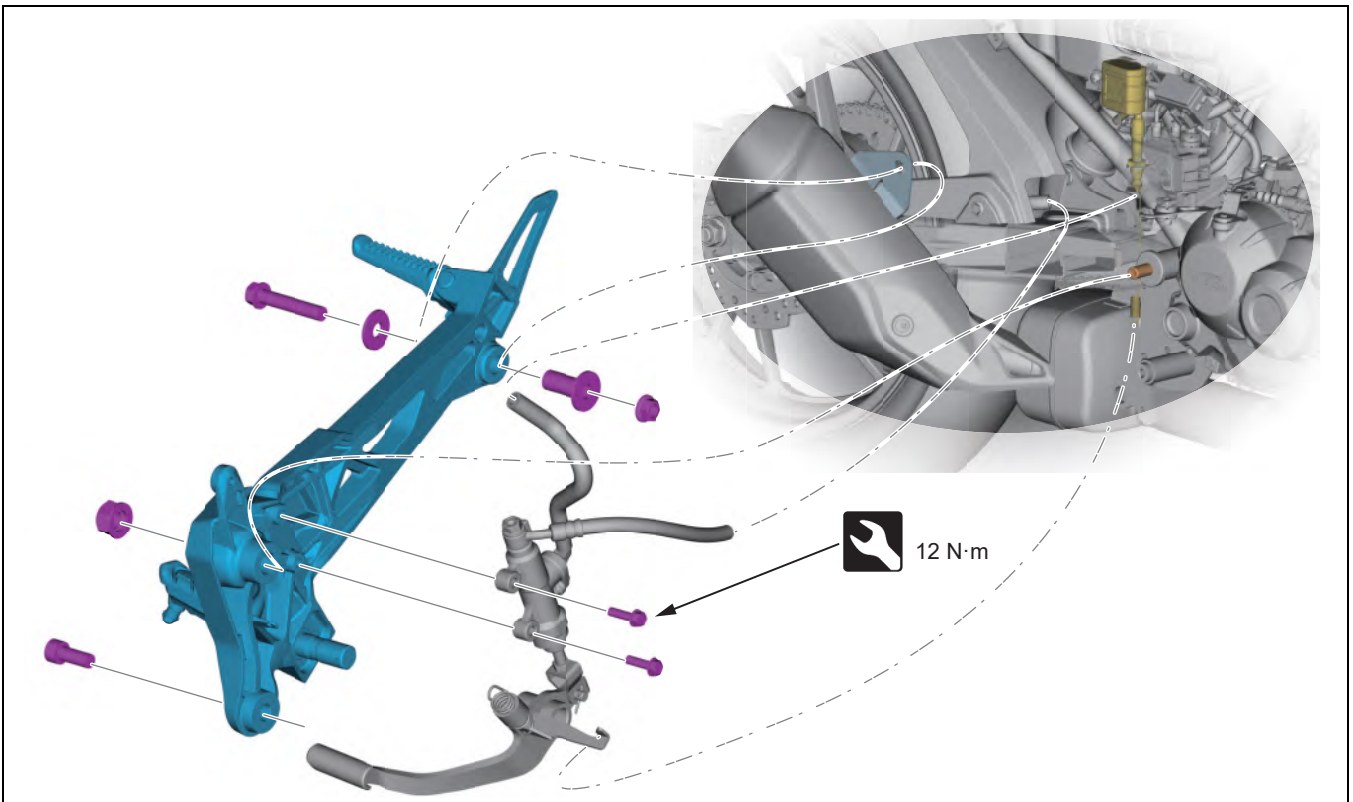

• 侧护罩 → 3-6



### [12] 变档踏板

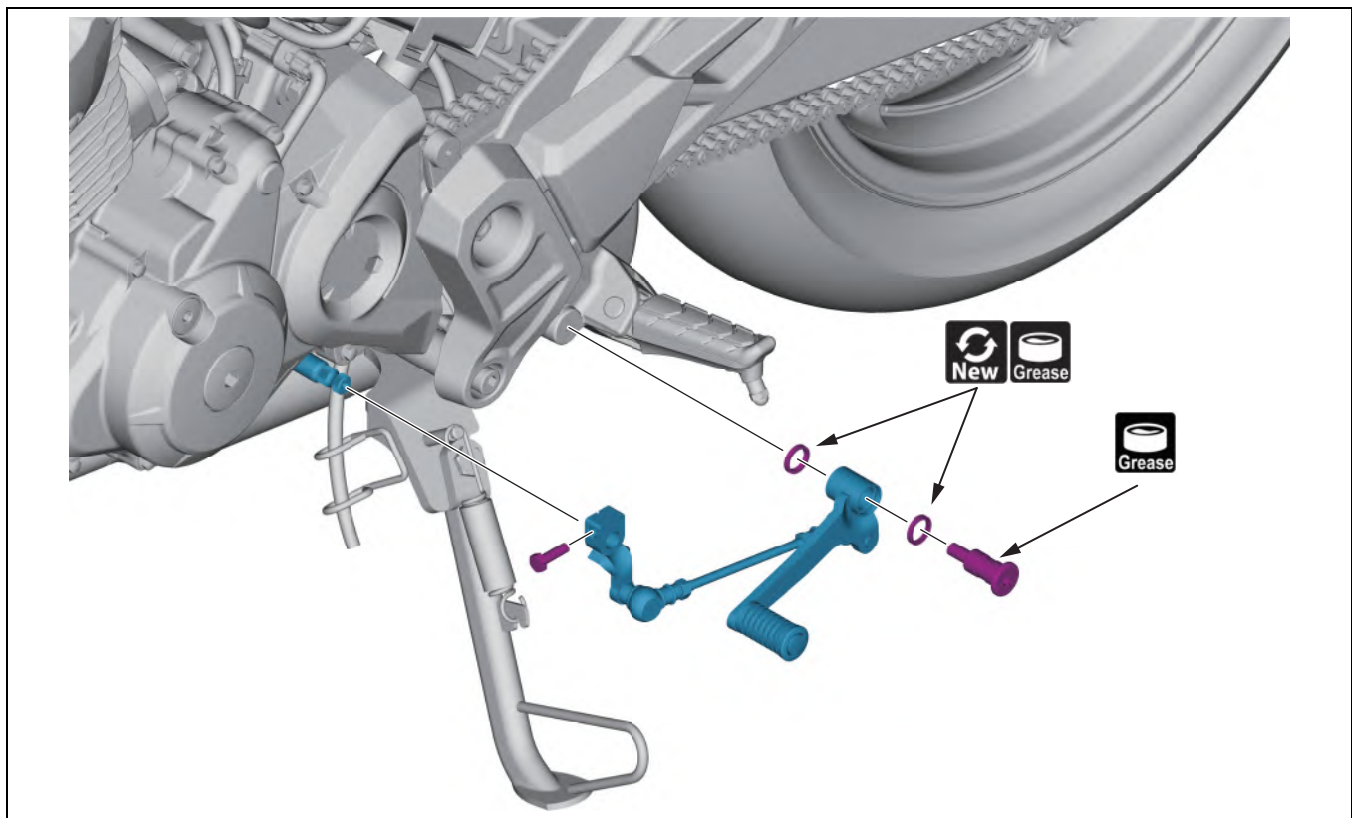

### [13] 驱动链轮盖

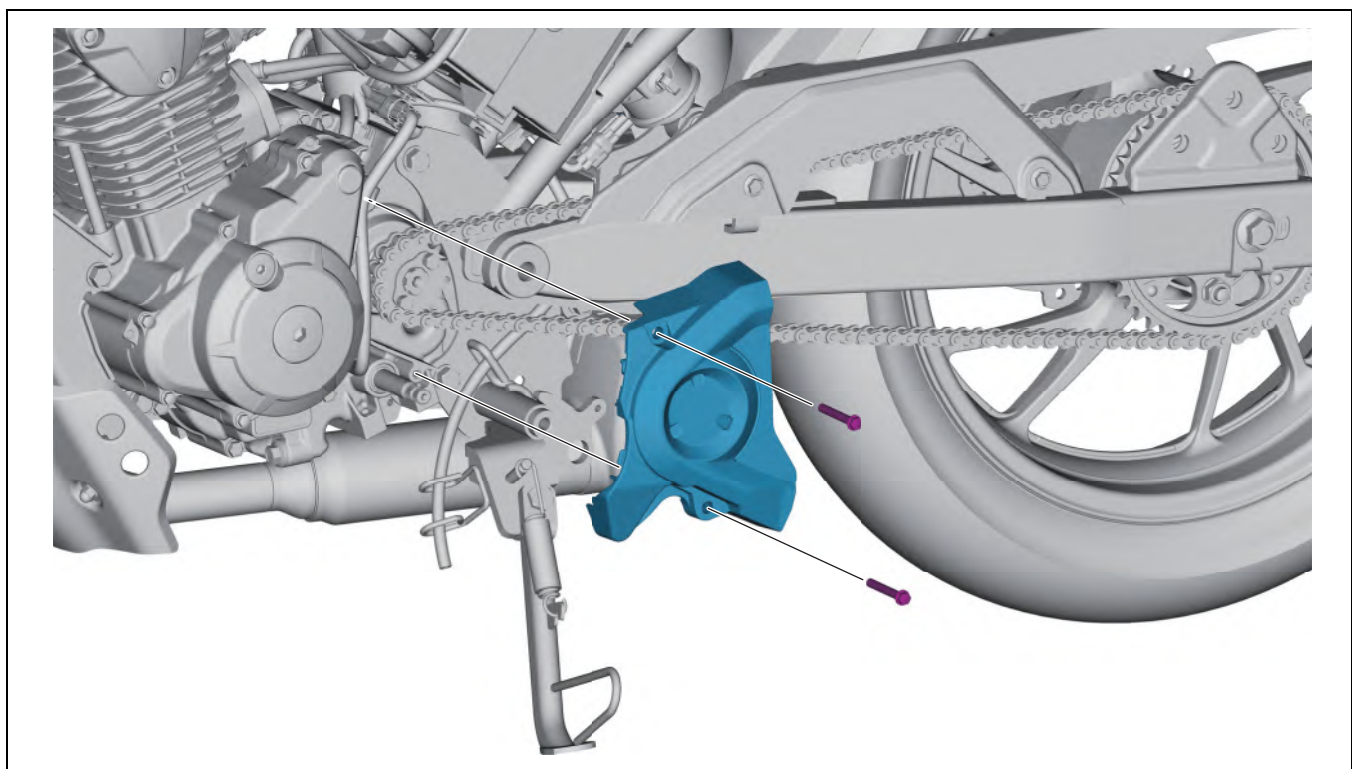

• 脚踏支架 → 3-12



### [14] 蓄电池盒

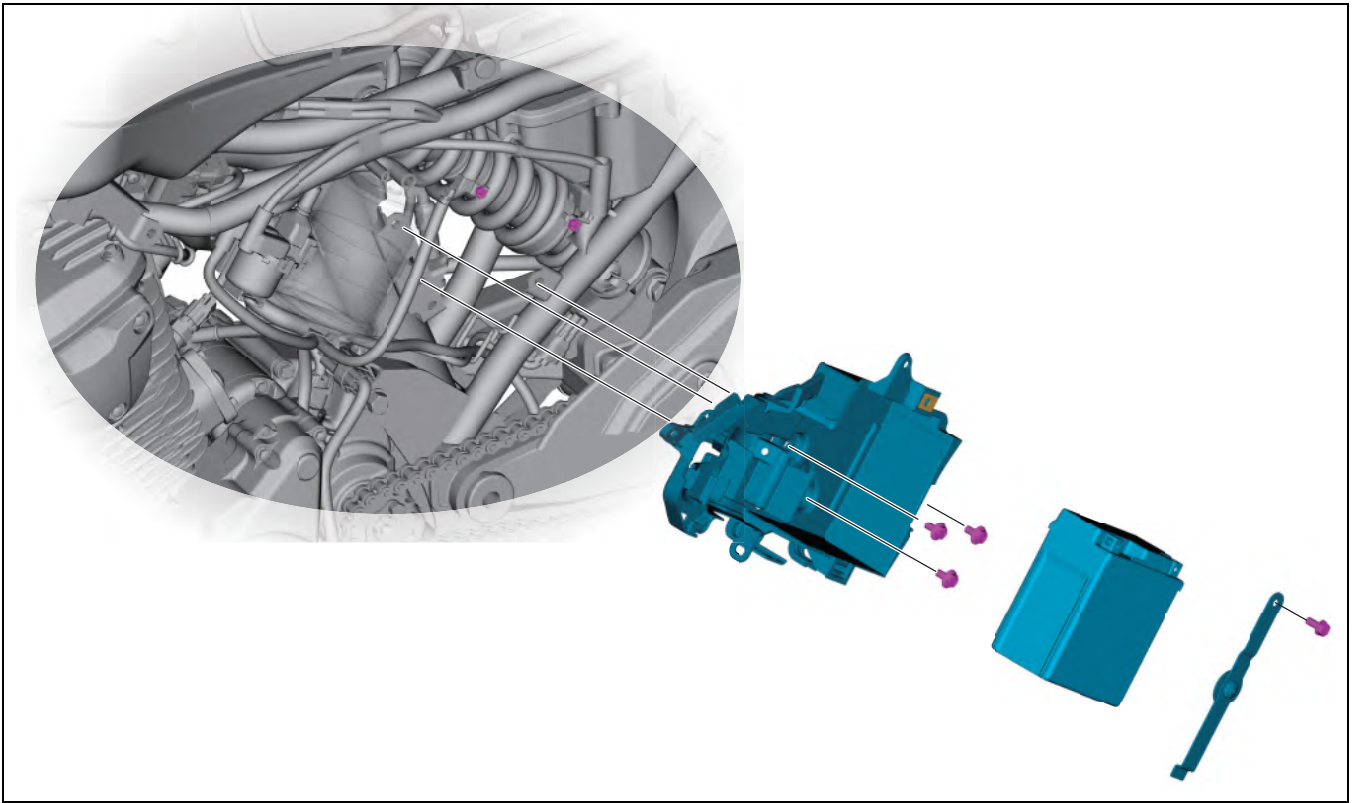

• 脚踏支架 → 3-12

### 侧支架

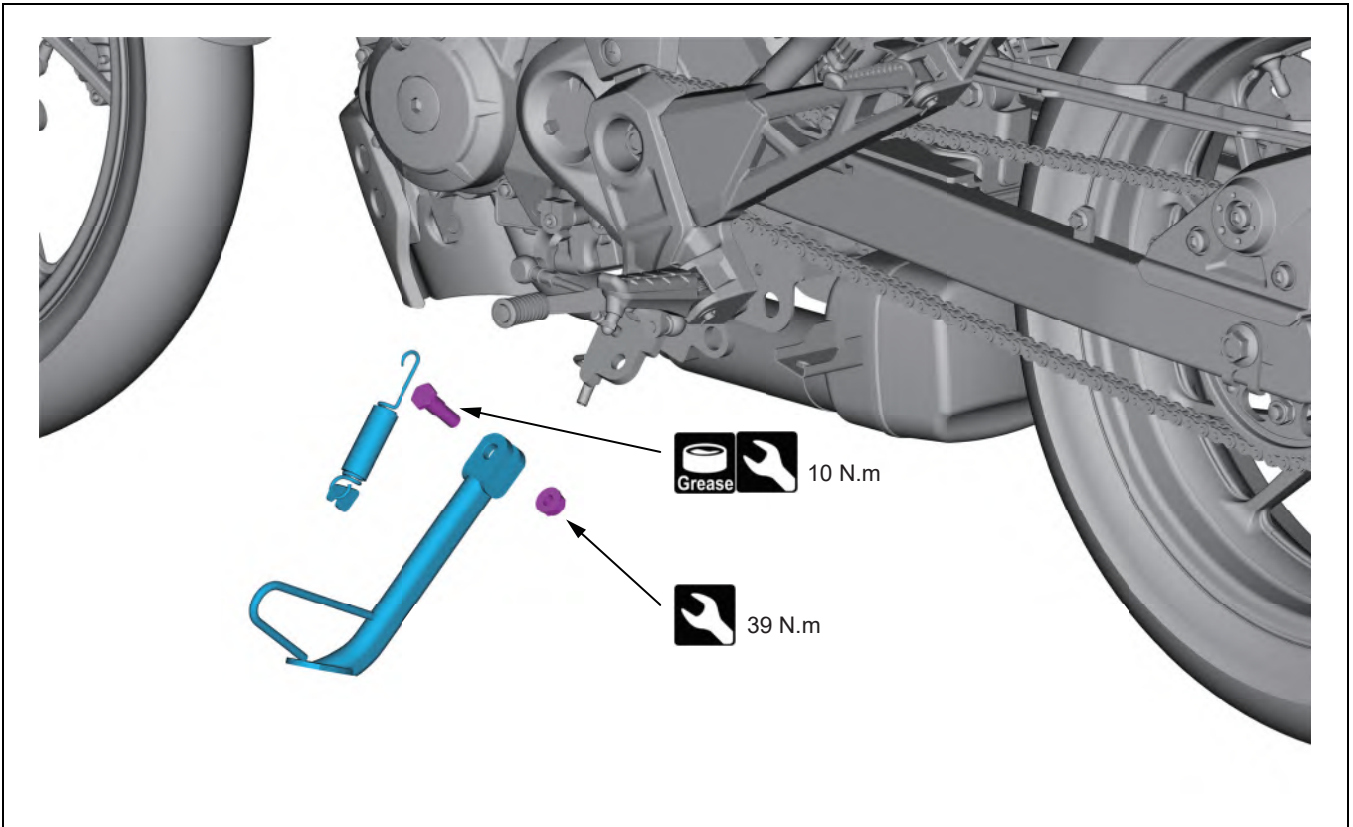



# 排气管 / 消音器

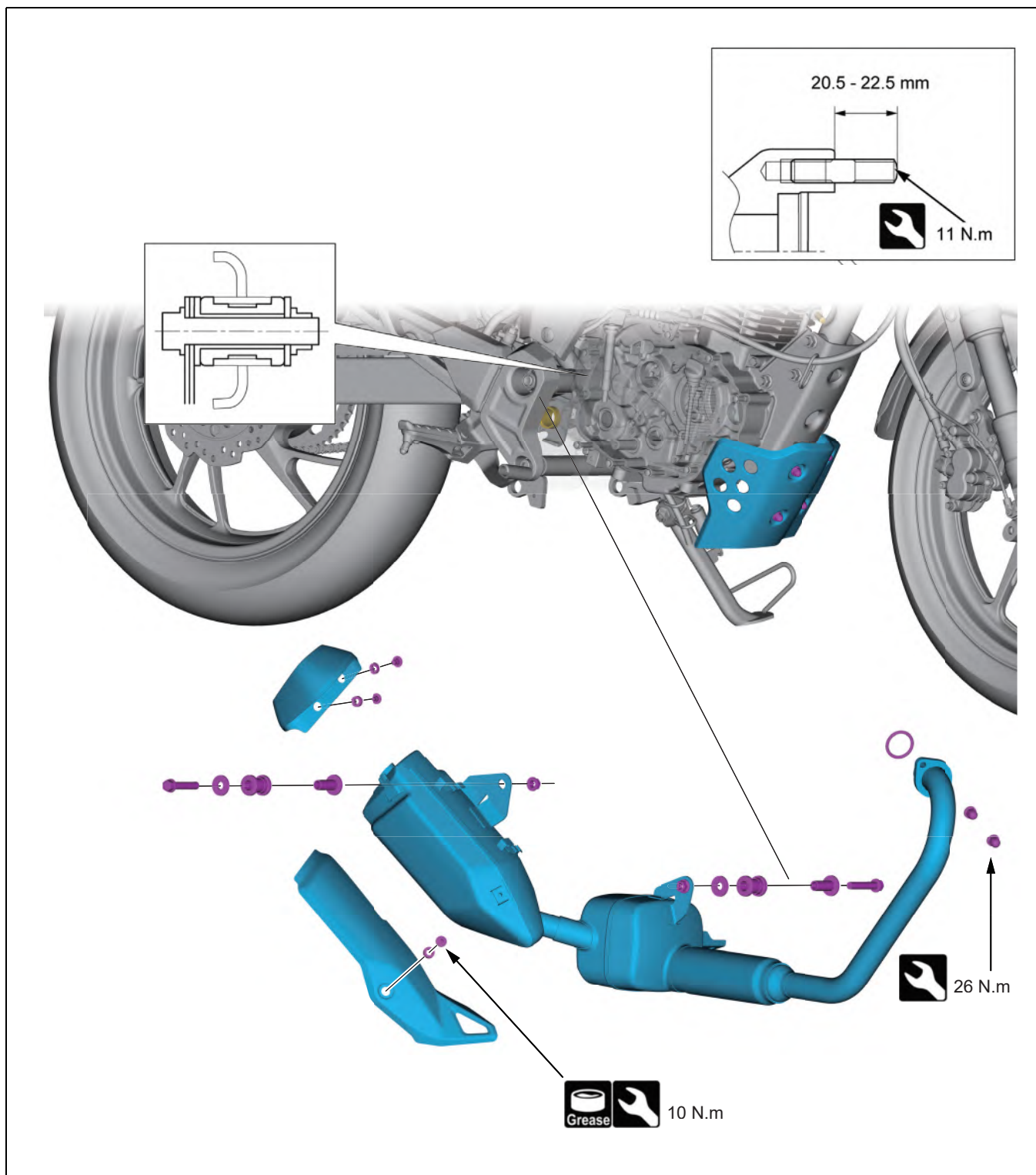



前轮

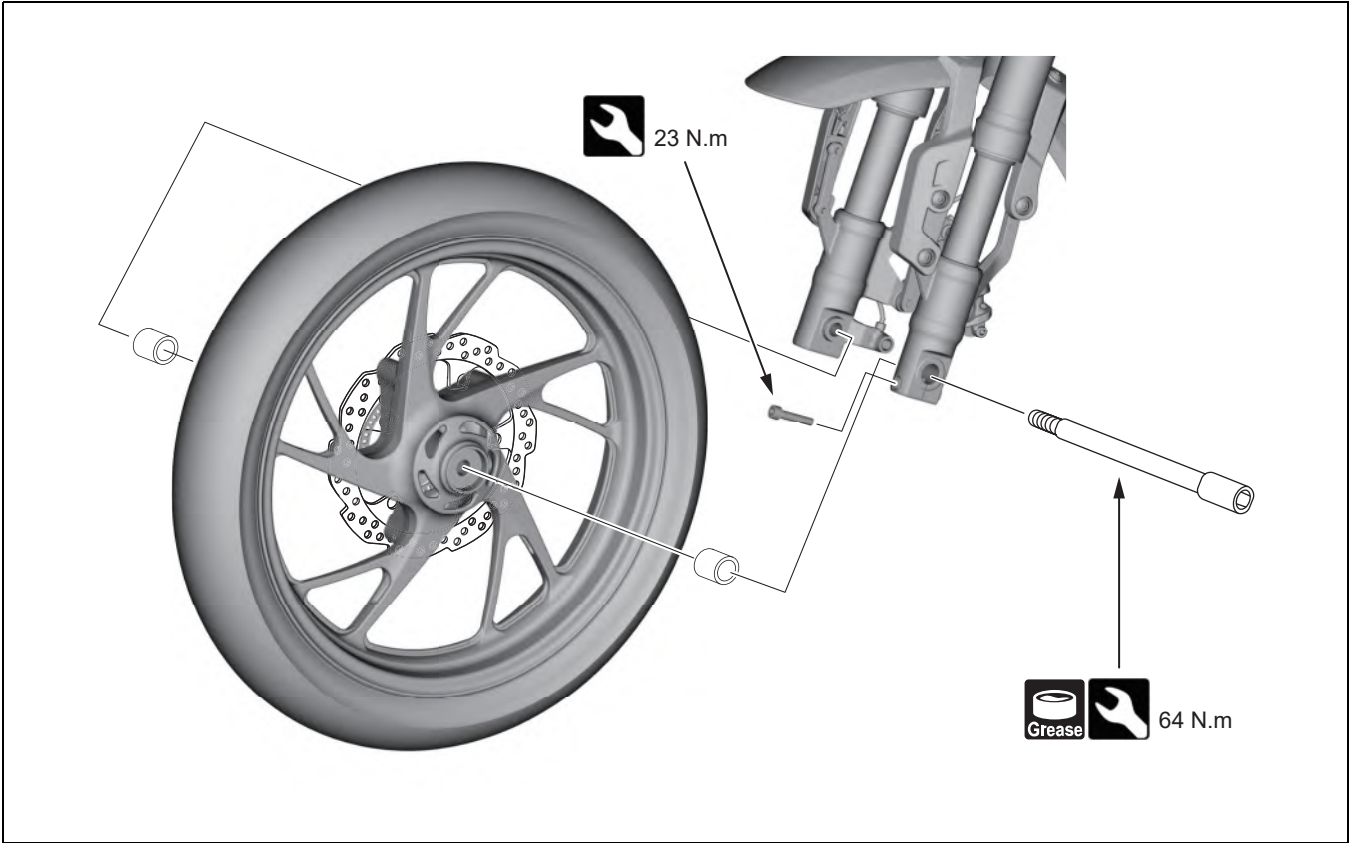

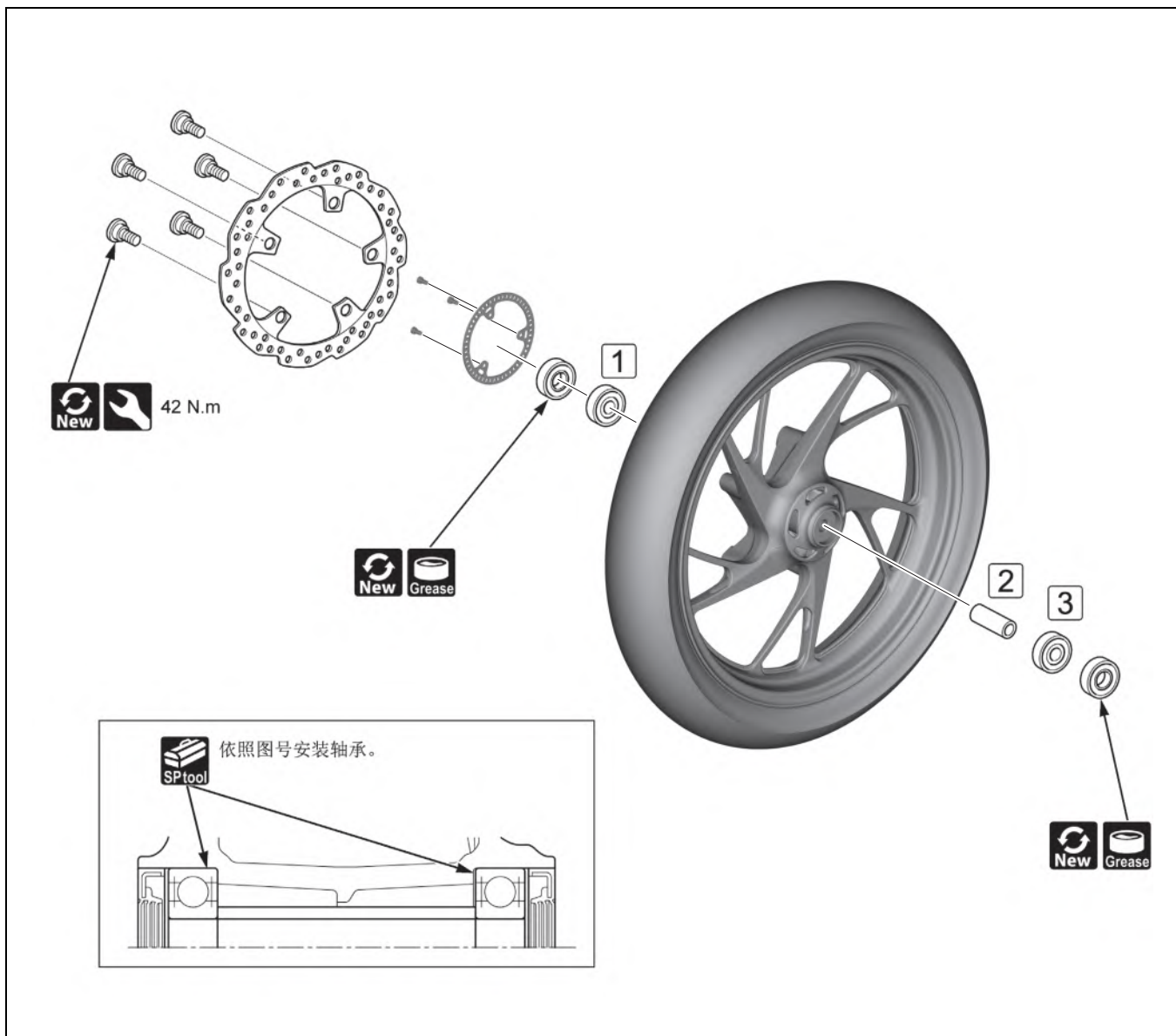

- 将轴承拆卸器头装进轴承。从相对的一侧，安装轴承拆卸器轴，并从轮毂冲出轴承。  
拆卸器头，15 mm: 07746-0050400  
轴承拆卸器轴: 07746-0050100



- [1] [3] 平稳推进一个新的轴承，并确保其标记侧朝外，直至轴承与轮毂完全贴合。  
装卸器: 07749-0010000  
附件, 42 x 47 mm: 07746-0010300  
导向头, 15 mm: 07746-0040300

- [2] 安装间隔轴套。



- 车轮的拆解和检查



前叉

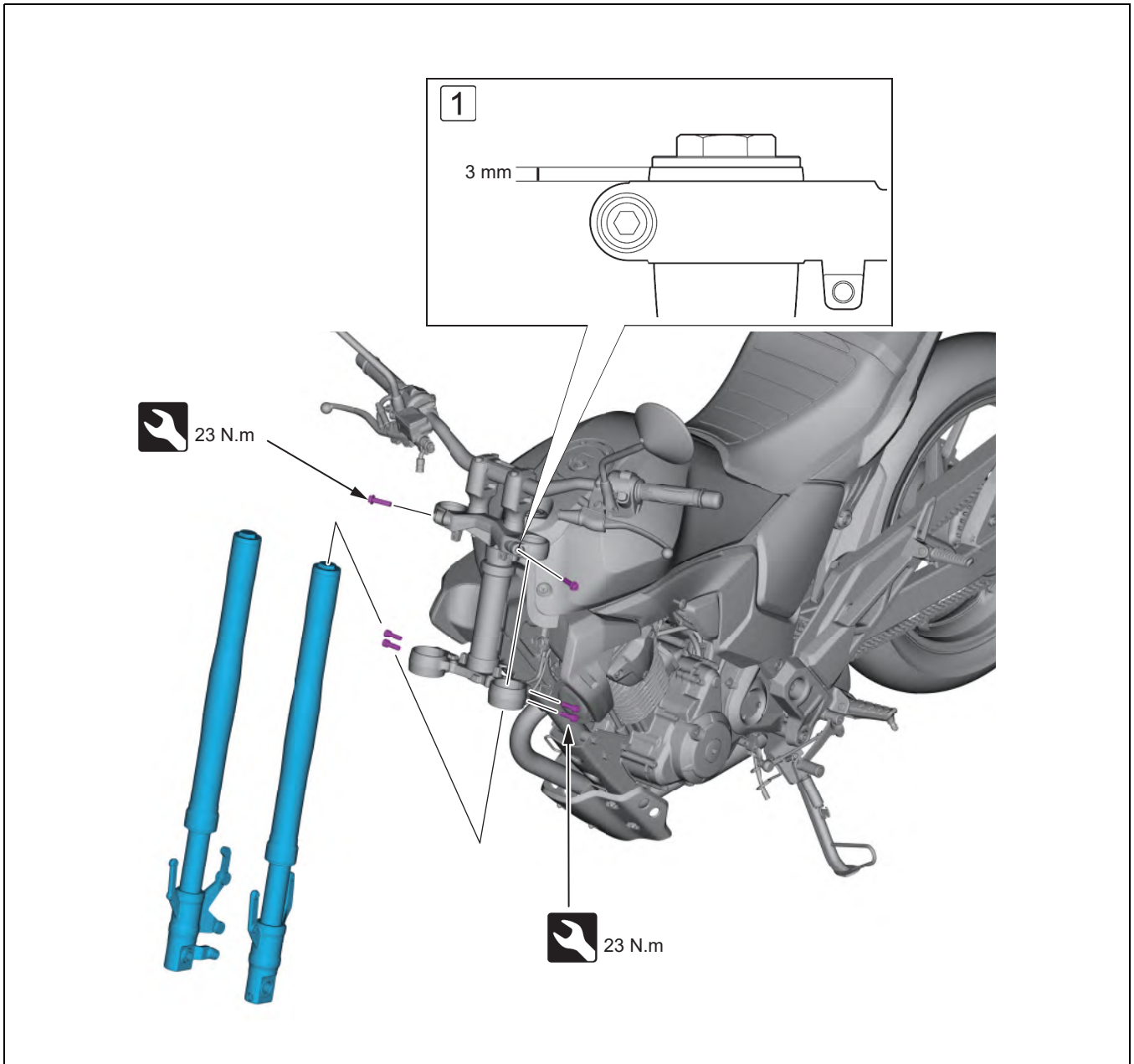

- 前挡泥板及支架 → 3-3
- 前制动卡钳 → 3-29
- 前轮速度传感器 → 3-16

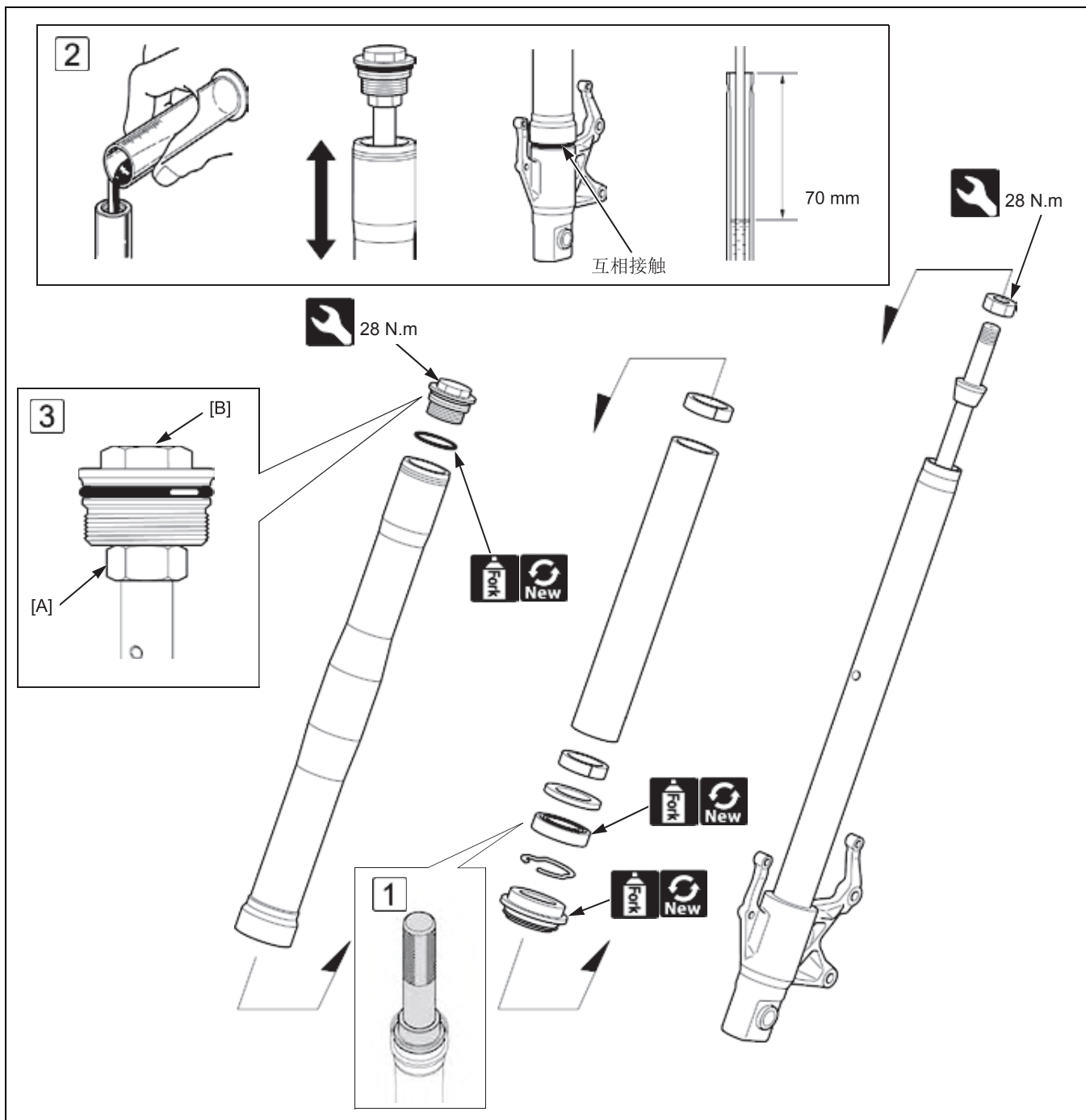

- [1] 均匀地推进一个新的油封，直至其完全卡入。

装卸器: 07749-0010000

轴承安装器: 070MF-MEN0100



- [2] 将建议使用的指定数量前叉液倒入前叉管。

建议使用的叉液: MX4#

前叉液容量: 360cm<sup>3</sup>

- 通过泵动外管来排空前叉管中的空气。
  - 最大程度地压缩前叉管，然后测量液位（从外管的顶部开始）。
- 前叉液液位: 70 mm



- [3] 固定住完全接合的前叉杆螺母 [A]，然后拧紧前叉盖 [B]。



- 货叉的拆解和检查



# 方向把

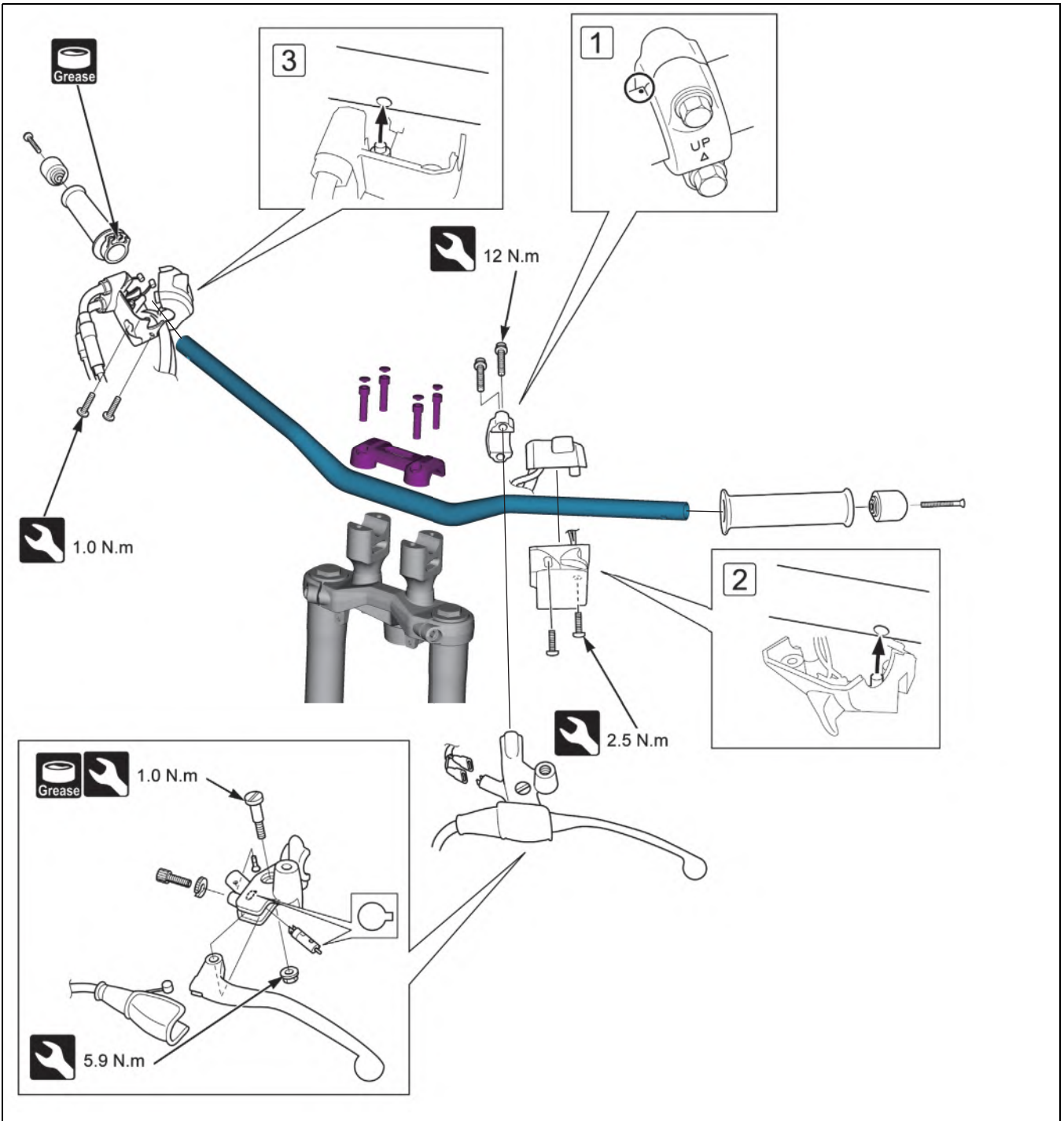

• 拆卸鞍座总成 → 3-7。



# 上联板 / 方向柱

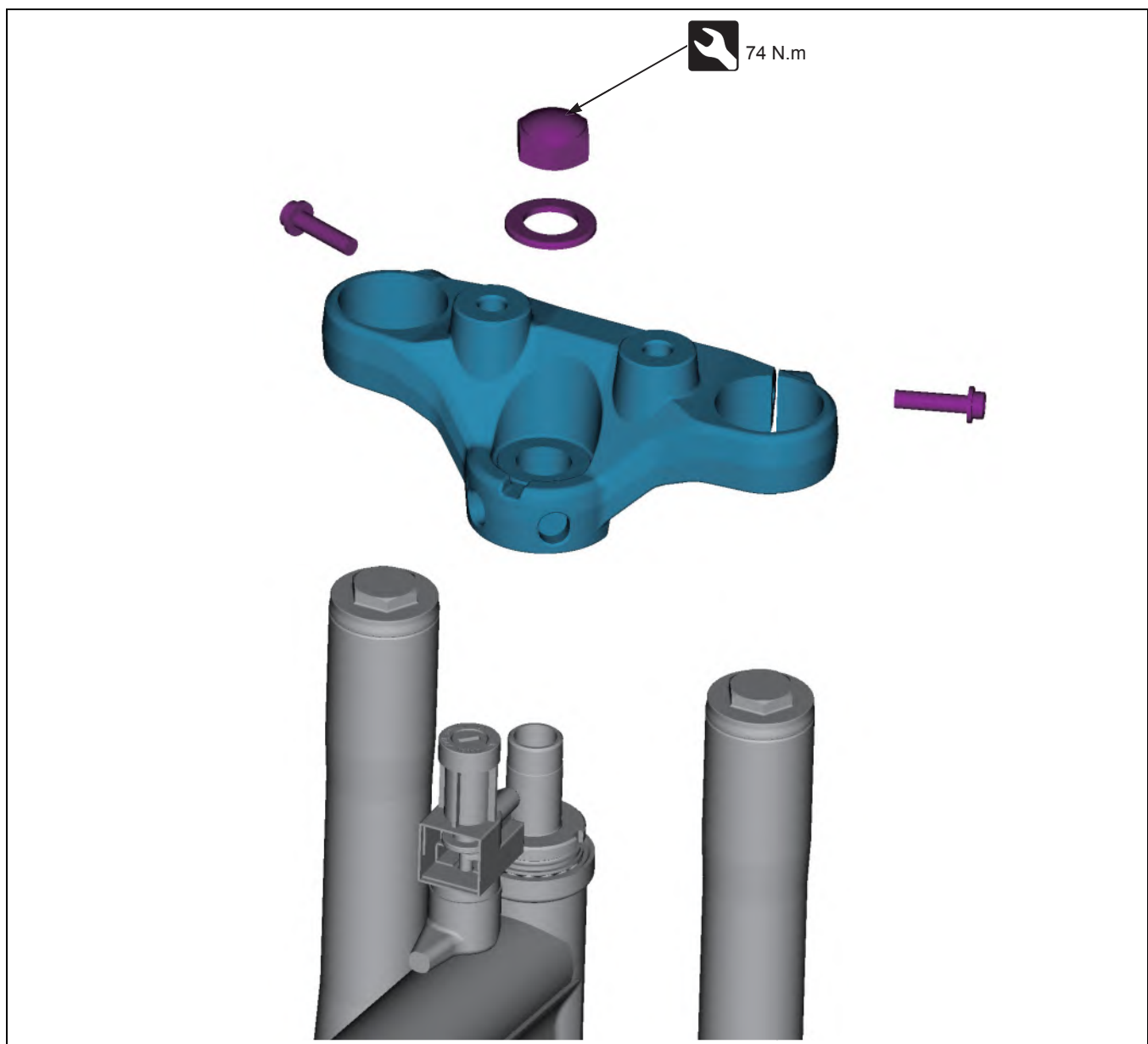

• 方向把→ 3-20。

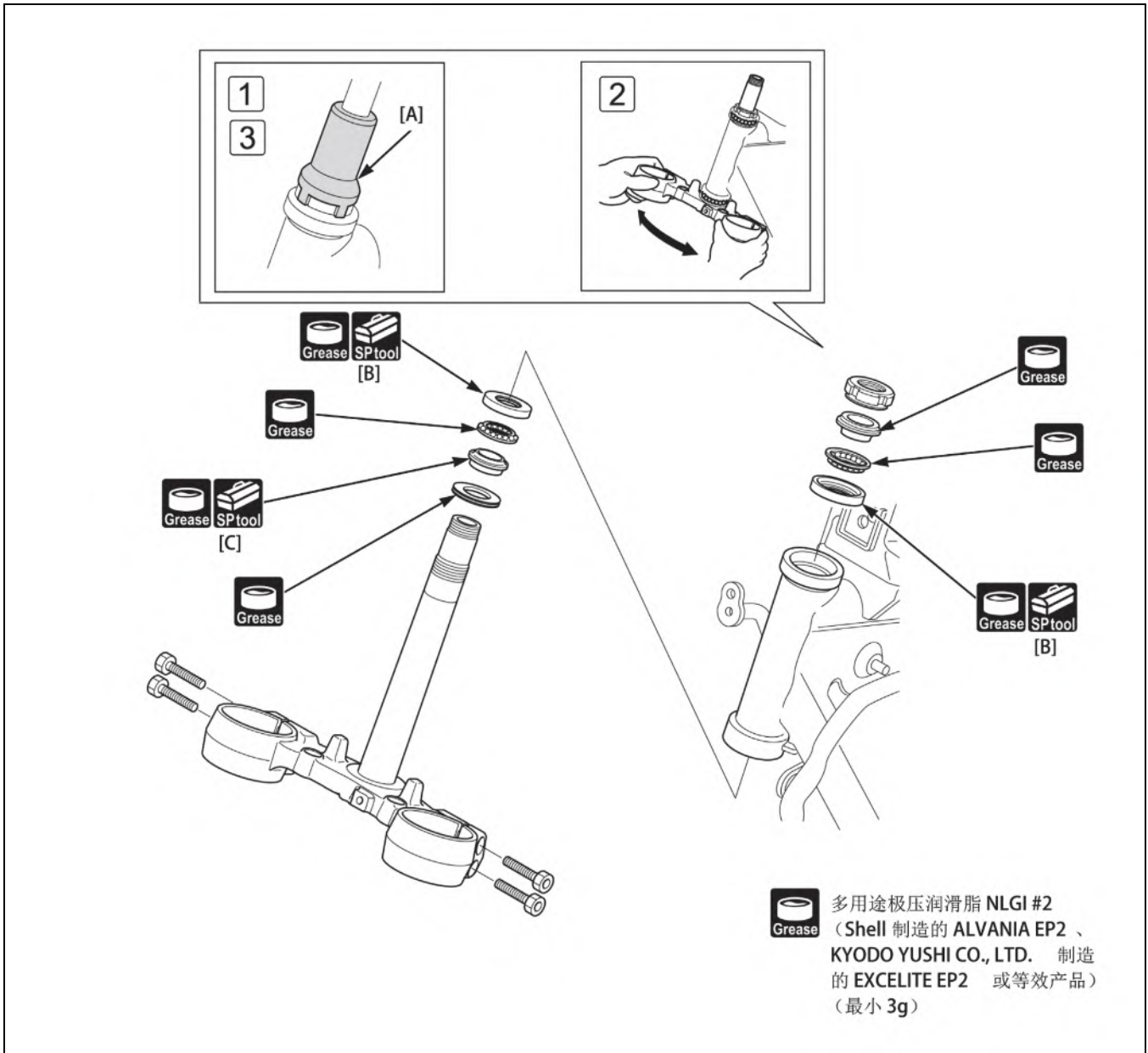

- 前叉 → 3-18
- 方向柱:
- [A] 方向柱套筒扳手: 07916-3710101
- 方向柱轴承:
- [B] 钢珠挡碗拆卸器轴: 07GMD-KS40100



- 方向柱轴承:
- [C] 方向柱装卸器: 07946-4300101
- 方向柱:
- [A] 方向柱套筒扳手: 07916-3710101



- [1] 安装转向柱调节螺母。握紧方向柱，使用专门的工具将方向柱调节螺母拧紧至初始扭矩值。  
扭矩: 24.5 N·m
- [2] 转动方向柱并锁紧数次，以使得轴承贴合。完全拧松锁母。
- [3] 使用专用工具将方向柱调节螺母拧紧至指定扭矩值。  
扭矩: 24.5 N·m



- 转向装置的拆解 / 装配和检查



# 后轮

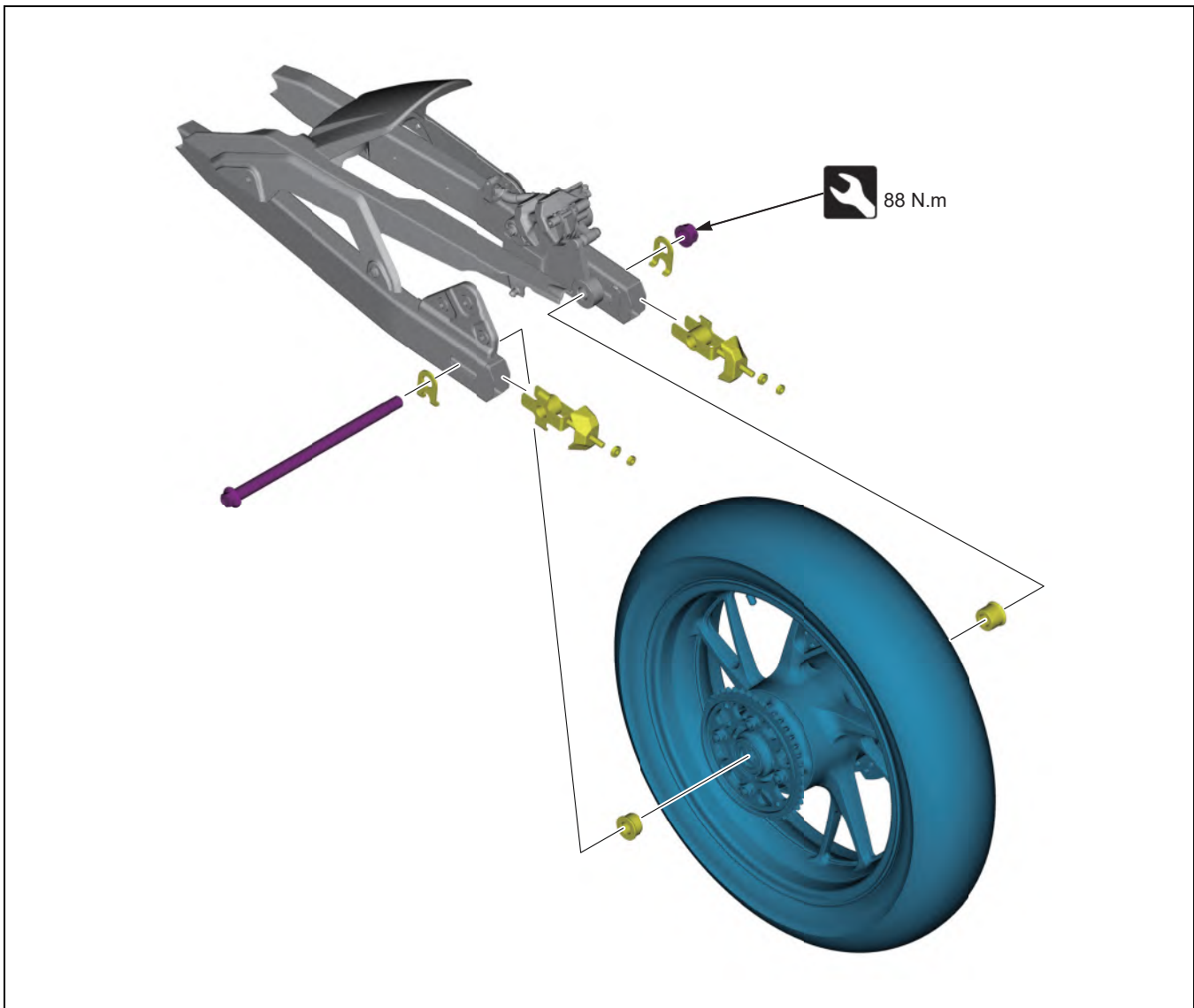

- 车轮检查。

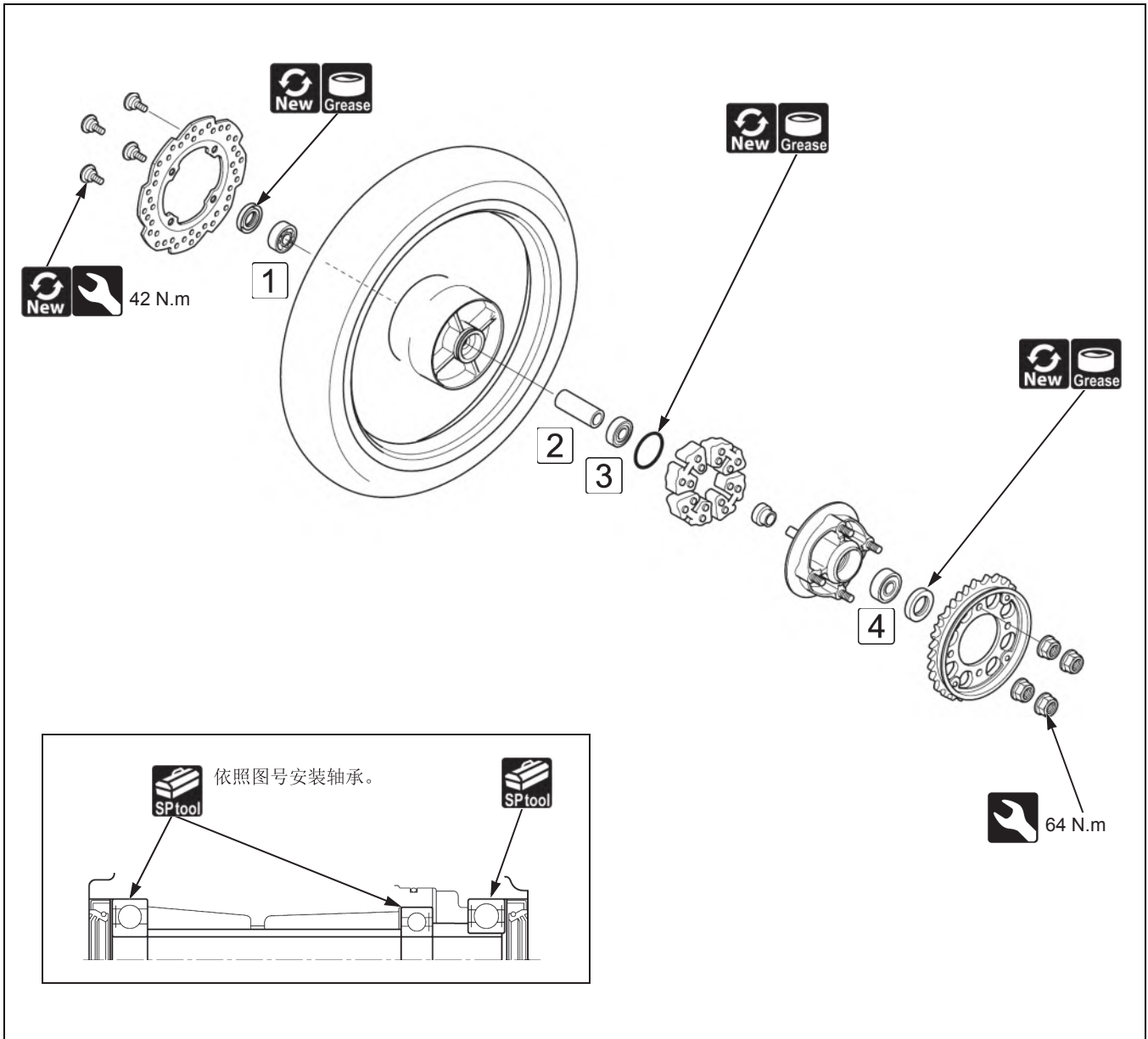

- 将轴承拆卸器头装进轴承。从相对的一侧，安装轴承拆卸器轴，并从轮毂冲出轴承。

**拆卸器头，17 mm：07746-0050500**

**轴承拆卸器轴：07746-0050100**



- [1] [3] 平稳推进一个新的轴承，并确保其密封侧朝外，直至轴承与轮毂完全贴合。

**装卸器：07749-0010000**

**附件，40 x 42 mm：07746-0010900**

**导向头，17 mm：07746-0040400**

- [2] 安装间隔轴套。

- [4] 平稳推进一个新的轴承，并确保其标记侧朝外，直至轴承与轮毂完全贴合。

**装卸器：07749-0010000**

**附件，40 x 42 mm：07746-0010900**

**导向头，17 mm：07746-0040400**







- 车轮的拆解和检查

Basic

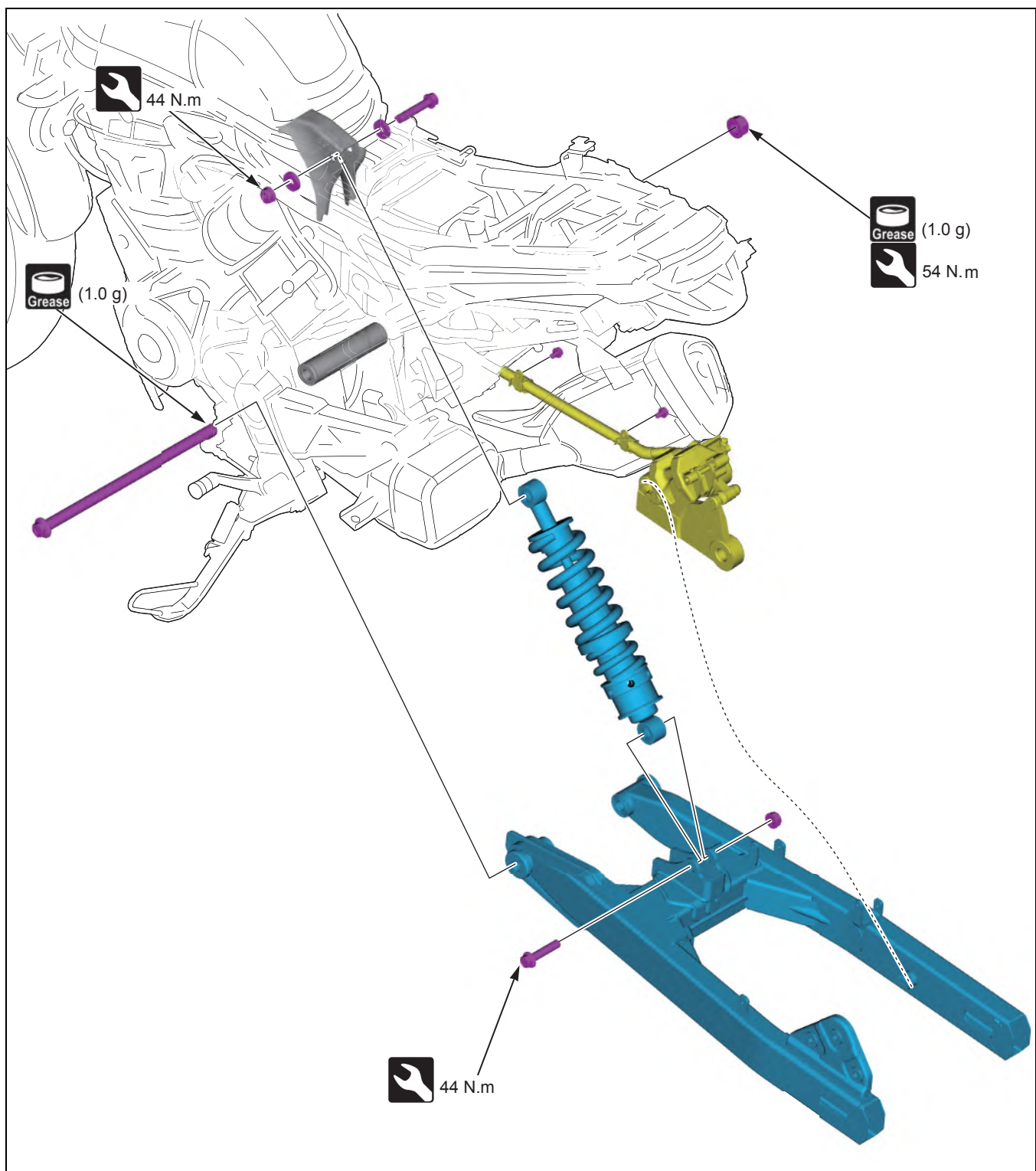

# 后减震器 / 后平叉



-  • 燃油箱盖罩 → 3-4
-  • 驱动链条罩 → 3-11
-  • 后轮 → 3-23

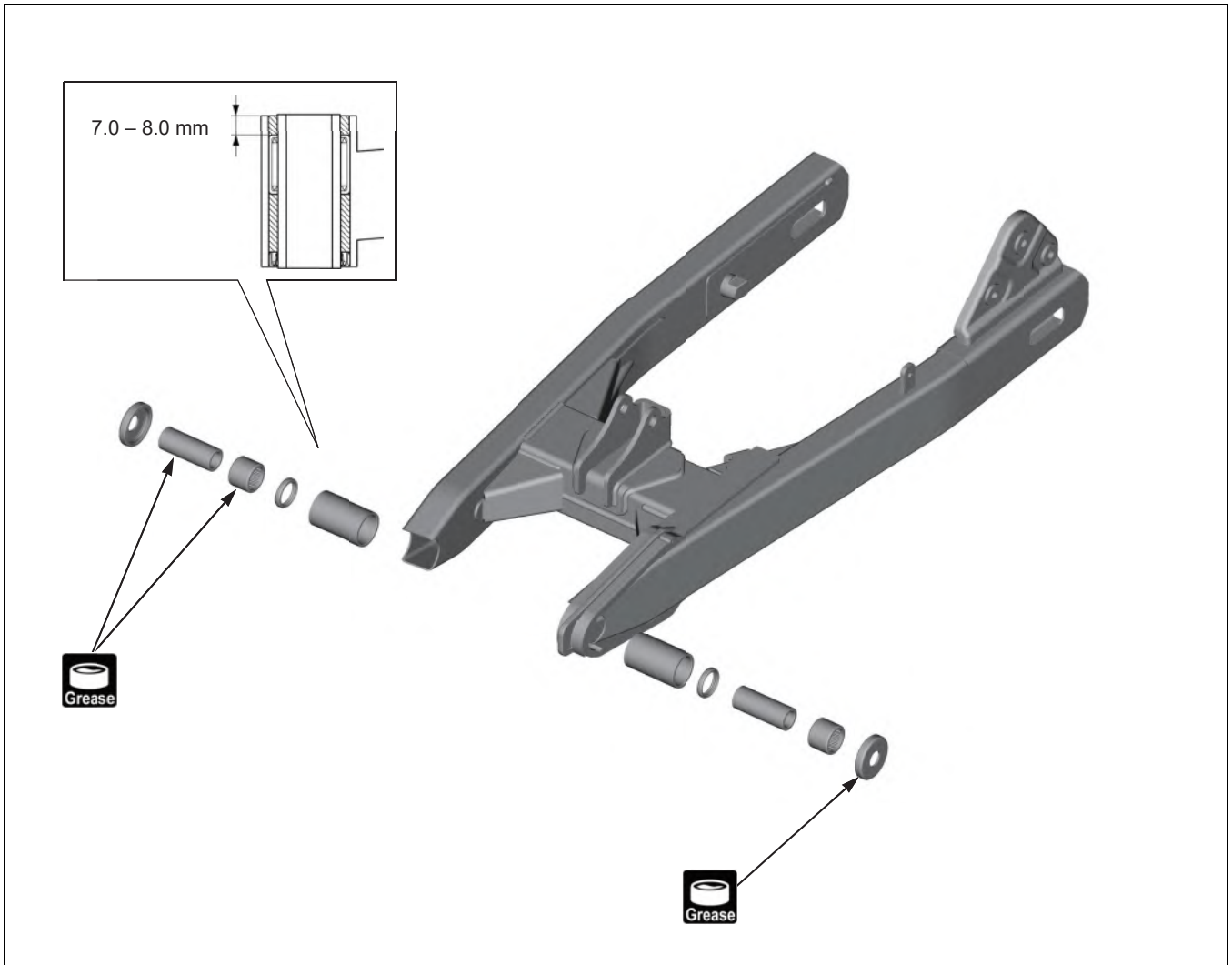



## 前制动

### 制动液更换

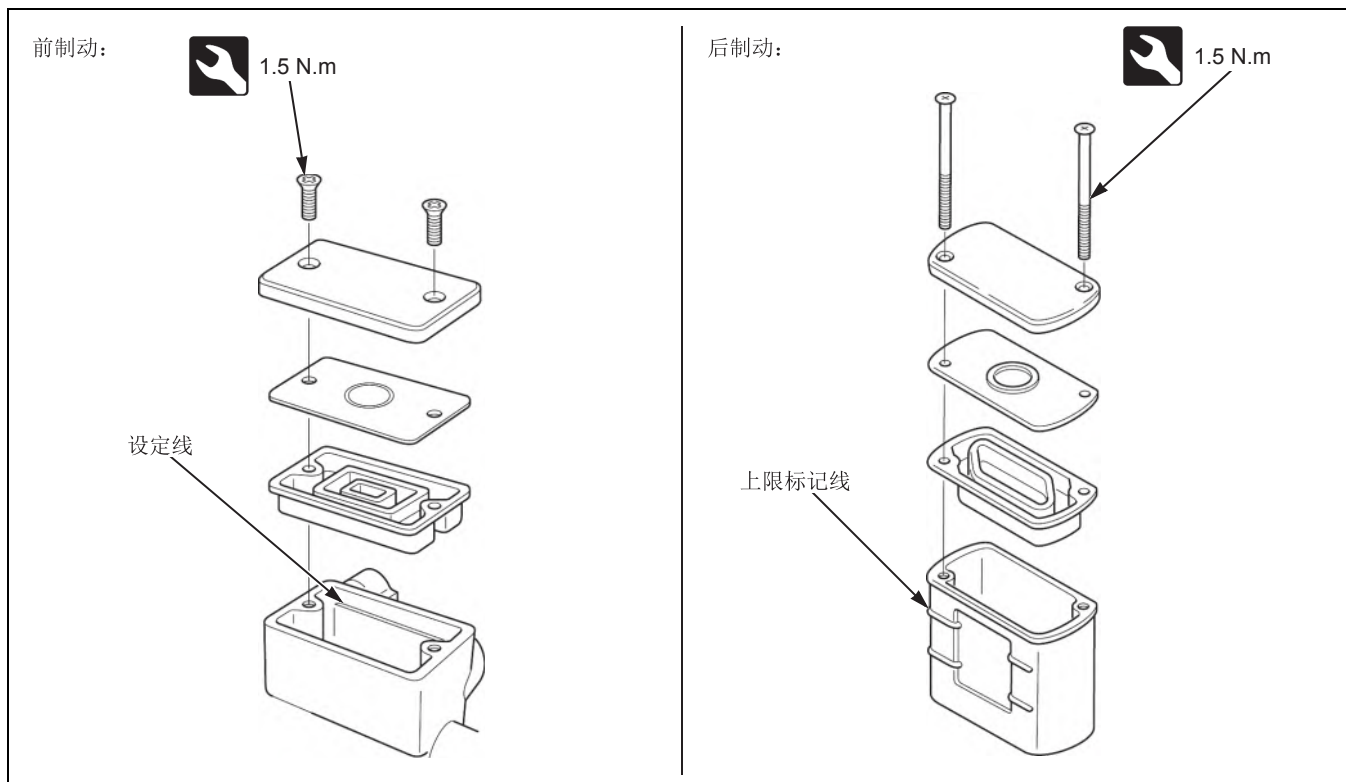

• 将密封容器中的制动液加入储液盒，直至液位到达设定线。

建议使用的制动液：**DOT 3 或 DOT 4**

## 制动泵

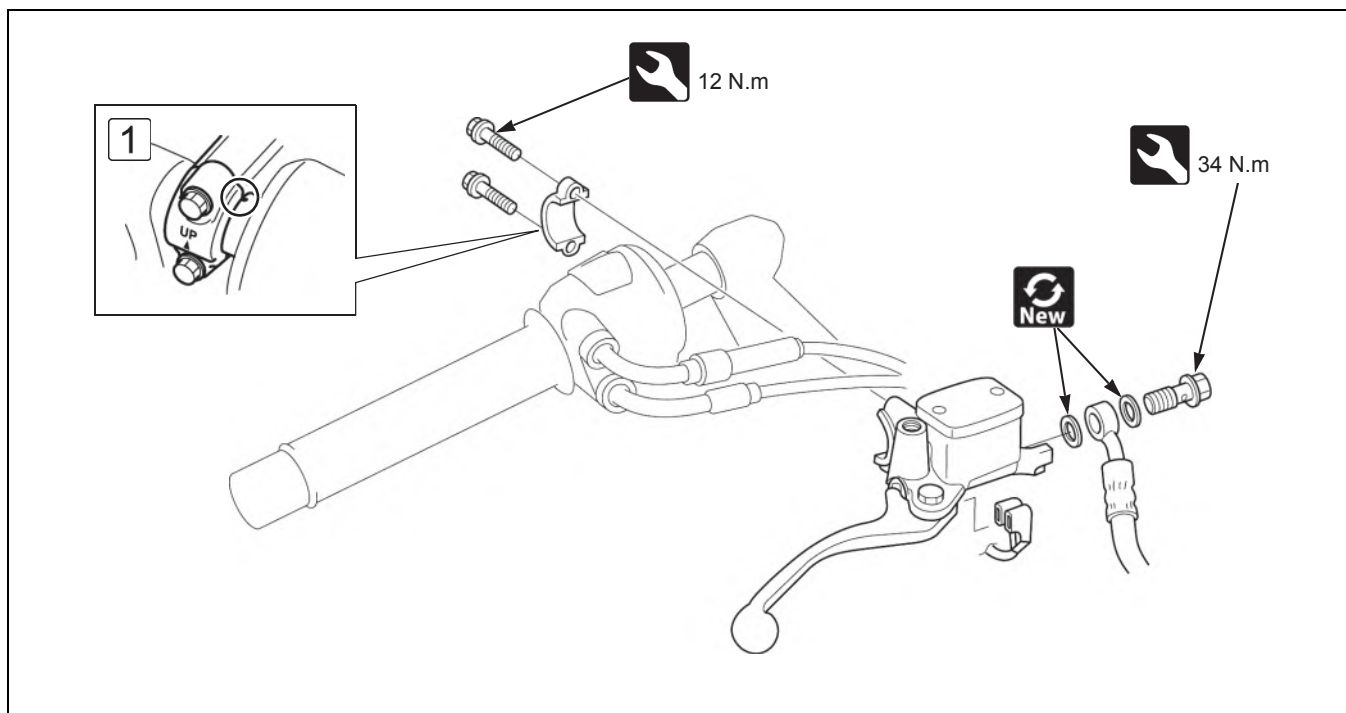

• ① 安装制动泵和支架，并确保“UP”标记朝上。将制动泵边缘与方向把上的打刻标记对齐。

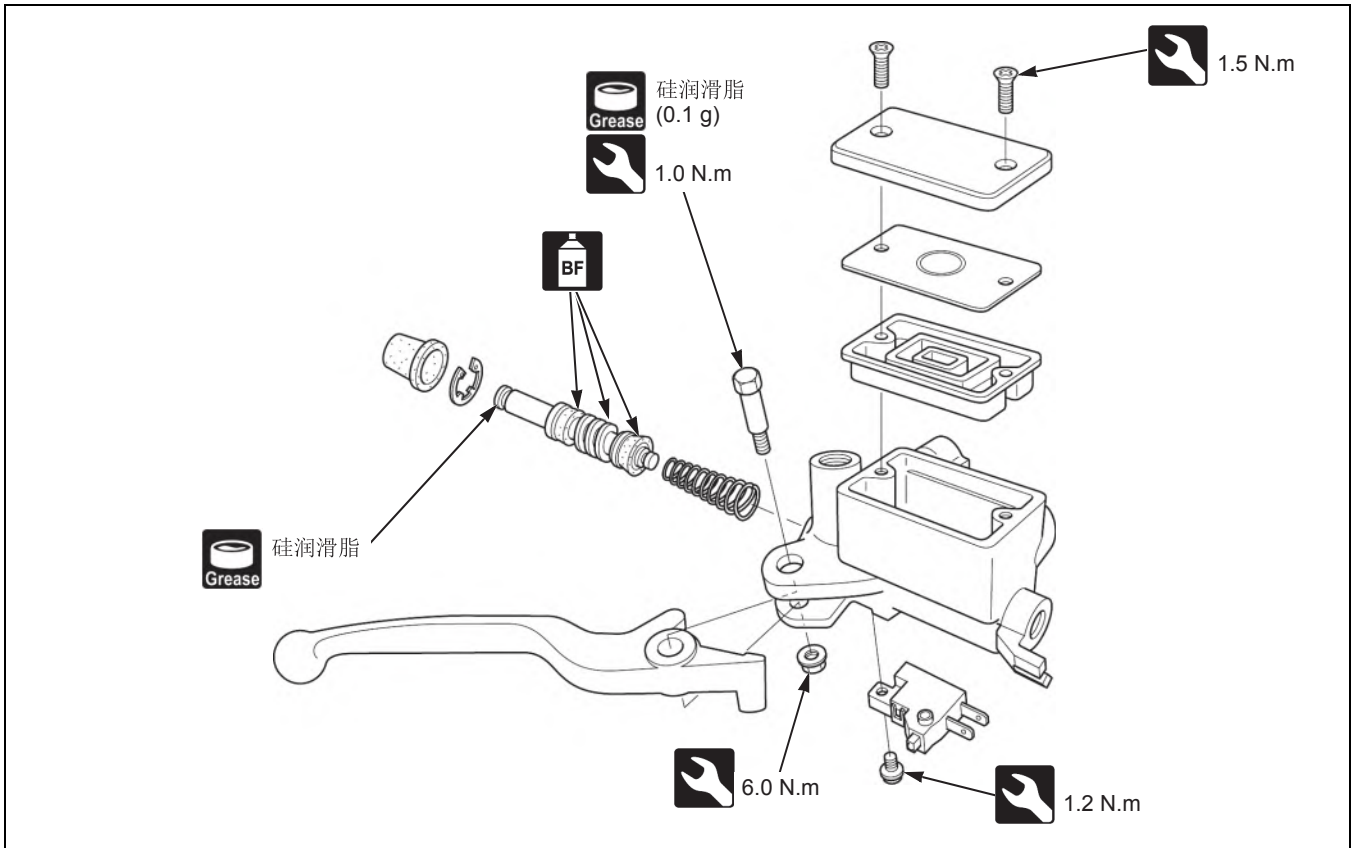

- 使用专用工具拆下卡环。  
卡环钳: **07914-SA50001**



- 制动泵检查



# 制动钳

## 制动片更换

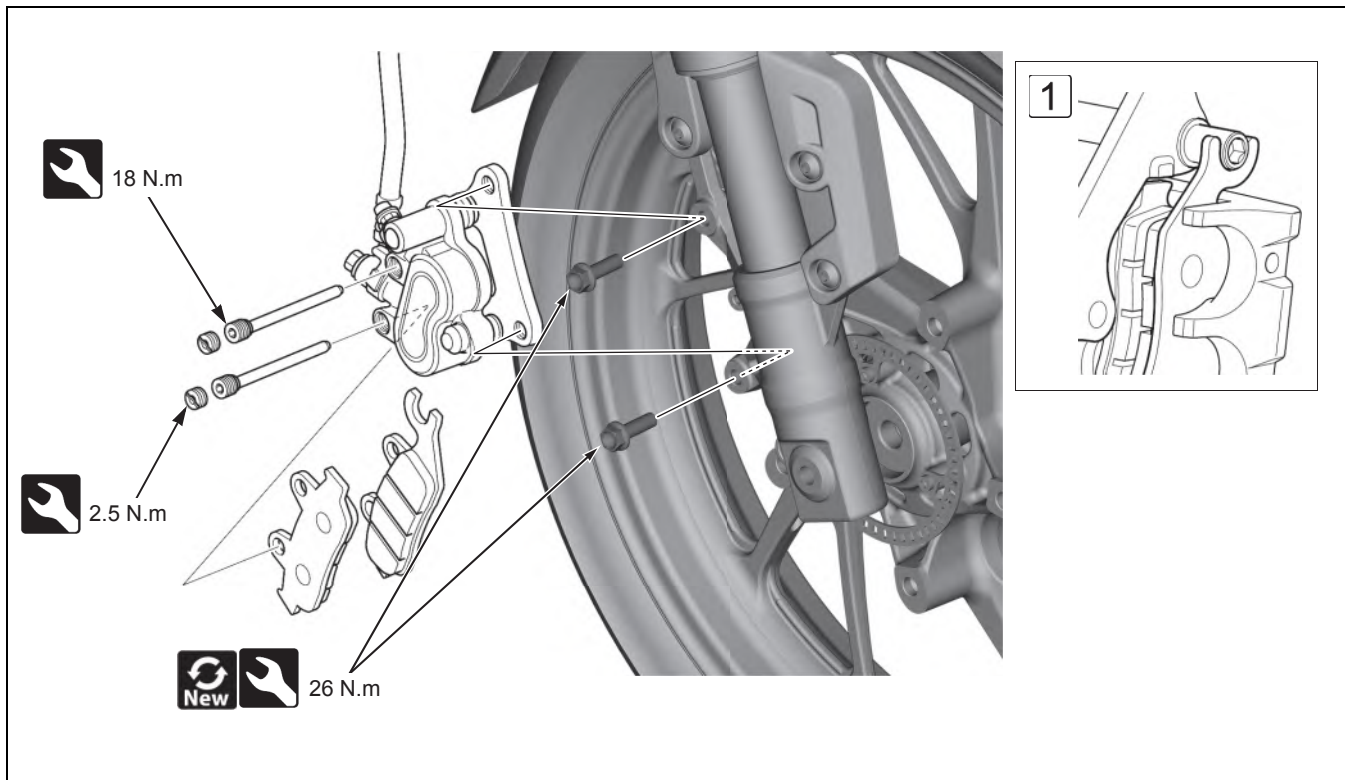

- 1 安装制动片，将它们固定在制动钳支架和支架销上。

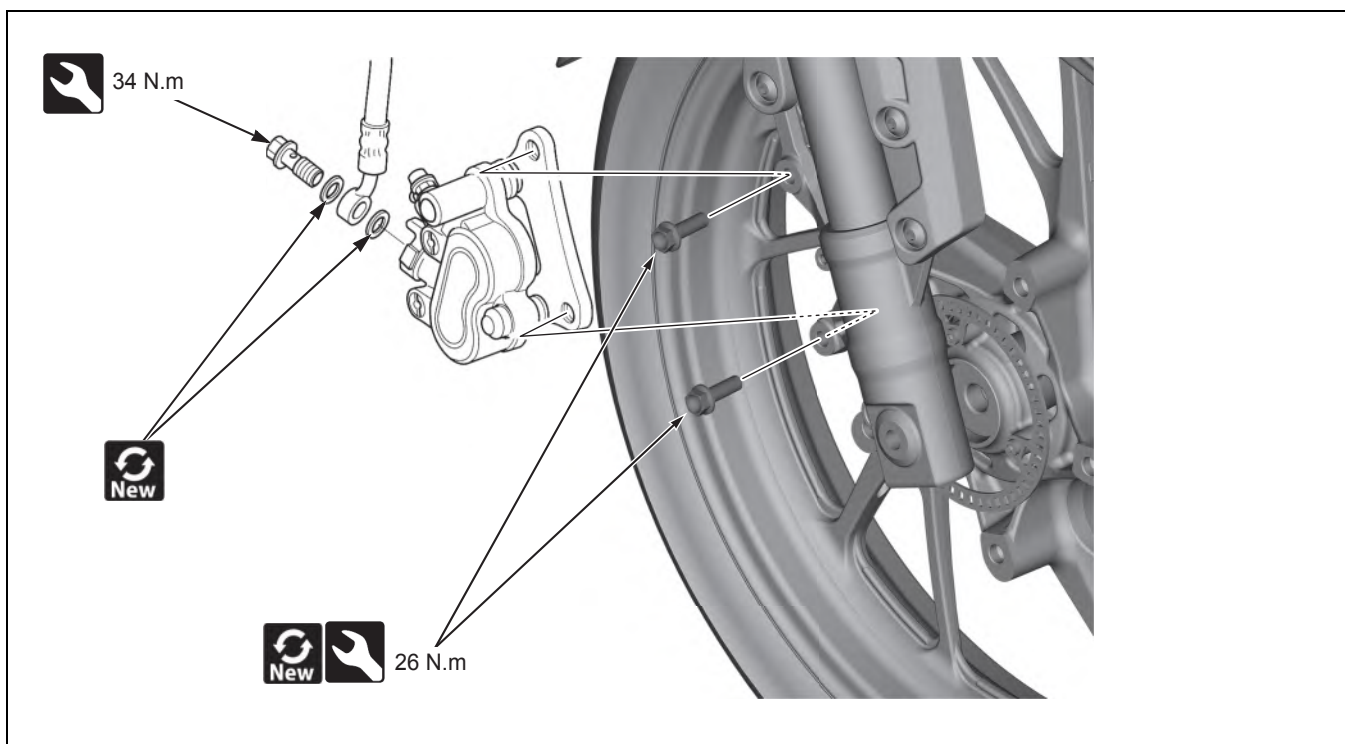

- 制动钳缸检查



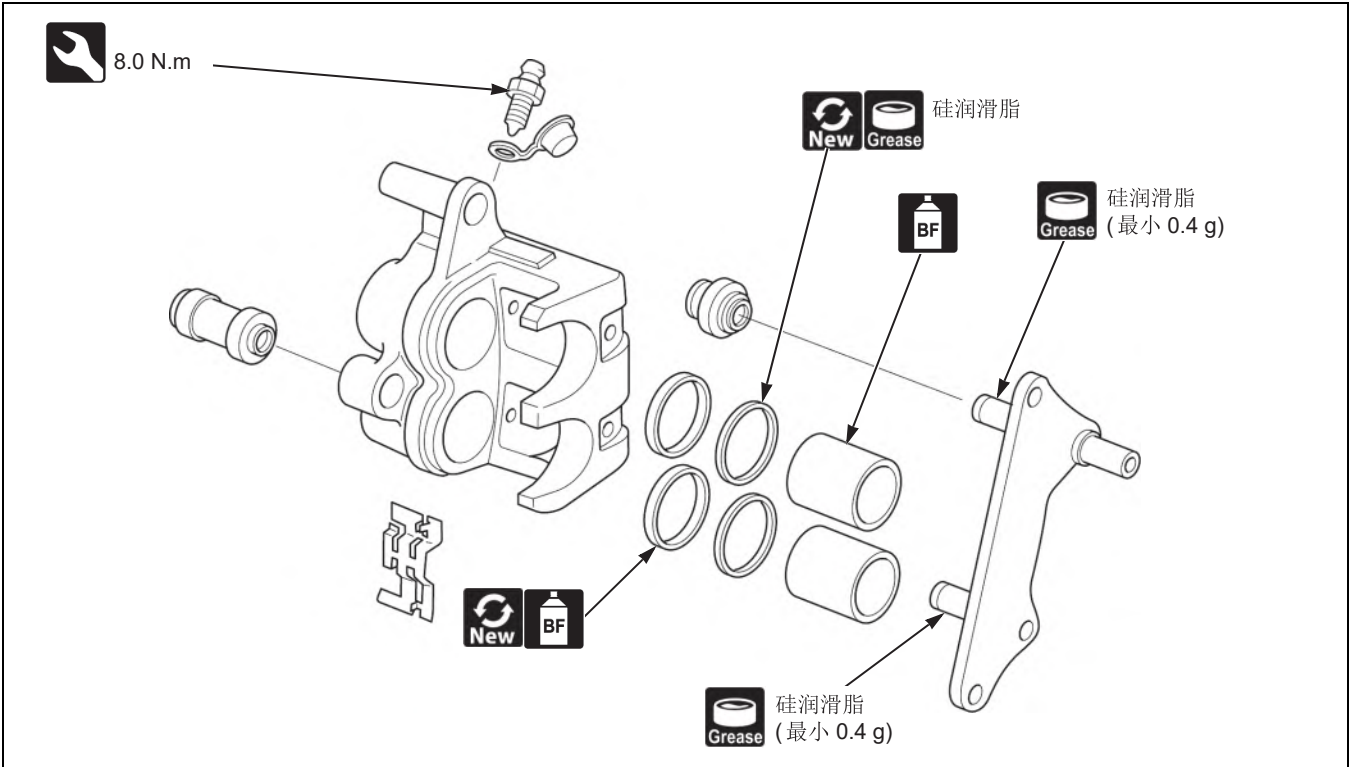

### 后制动 制动泵

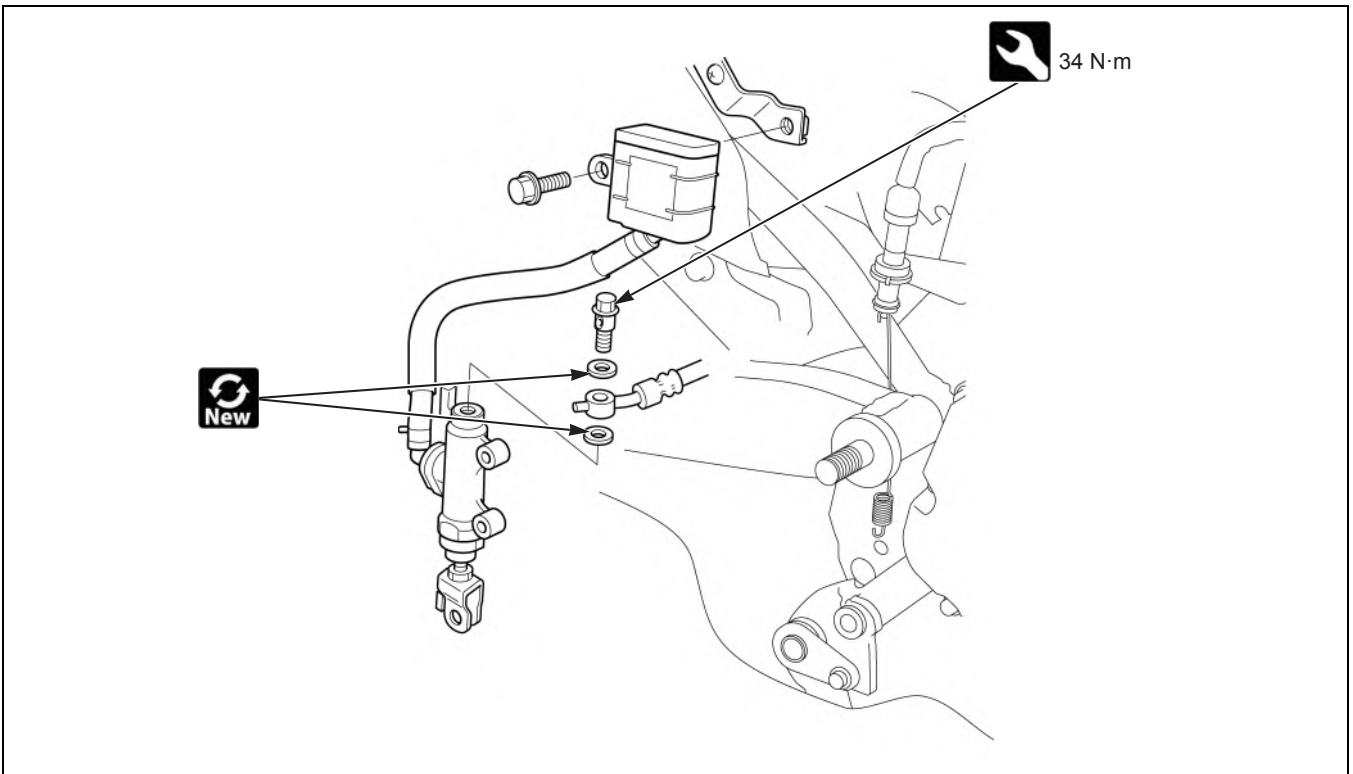

• 脚踏支架 → 3-12

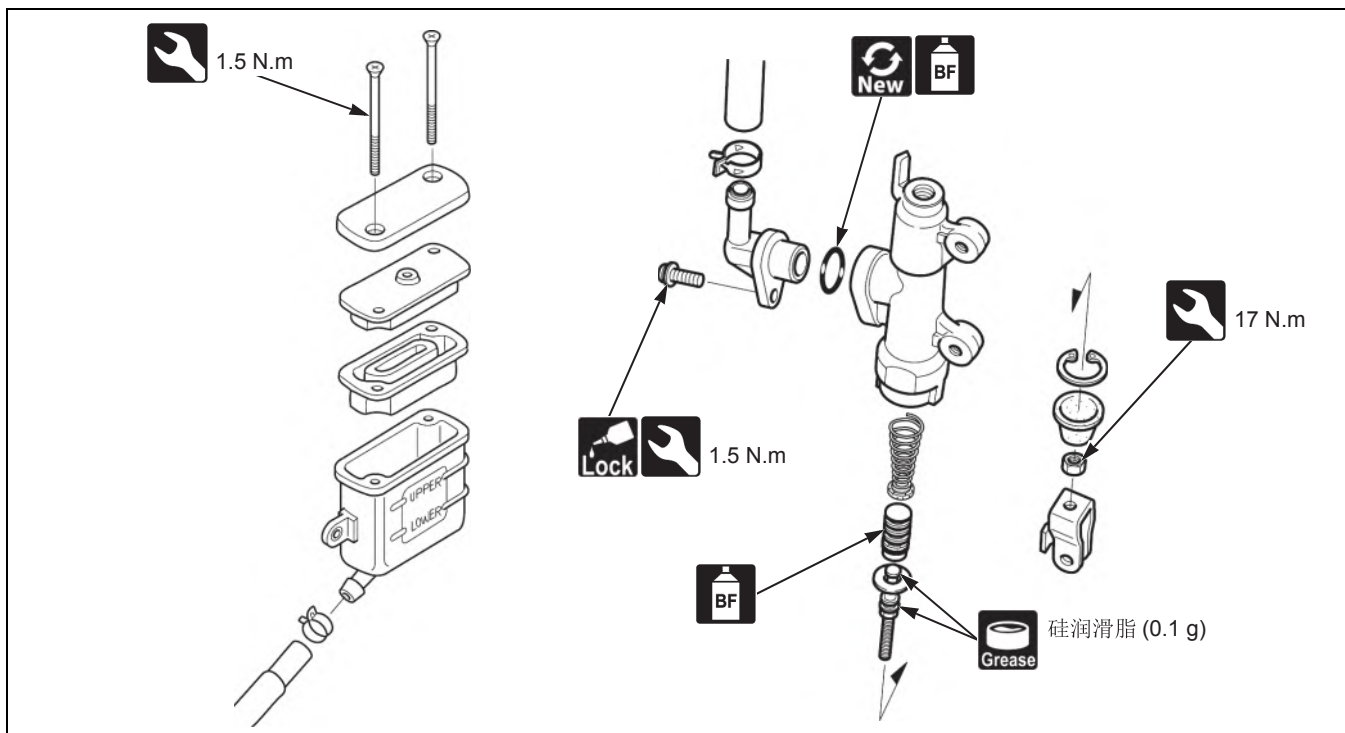

• 使用专用工具拆下卡环。

卡环钳: 07914-SA50001



• 制动泵检查

## 制动钳

### 制动片更换

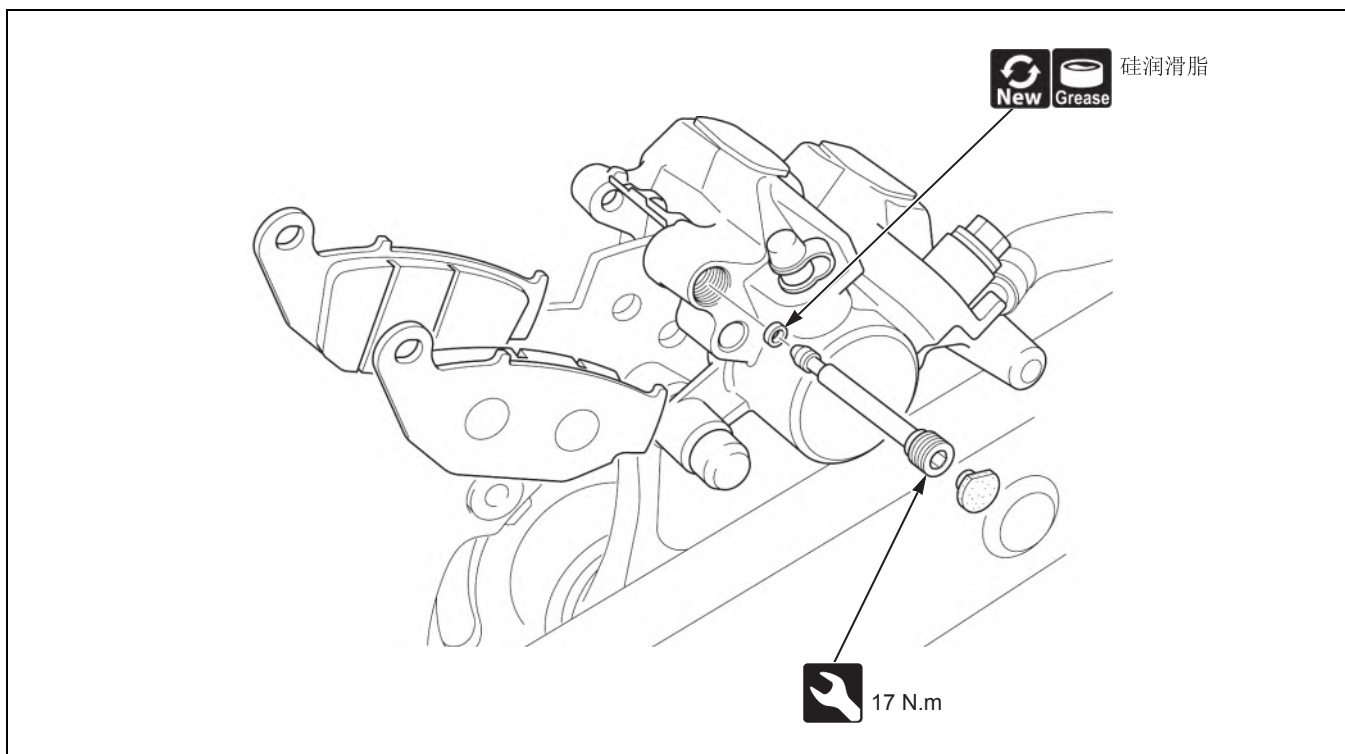

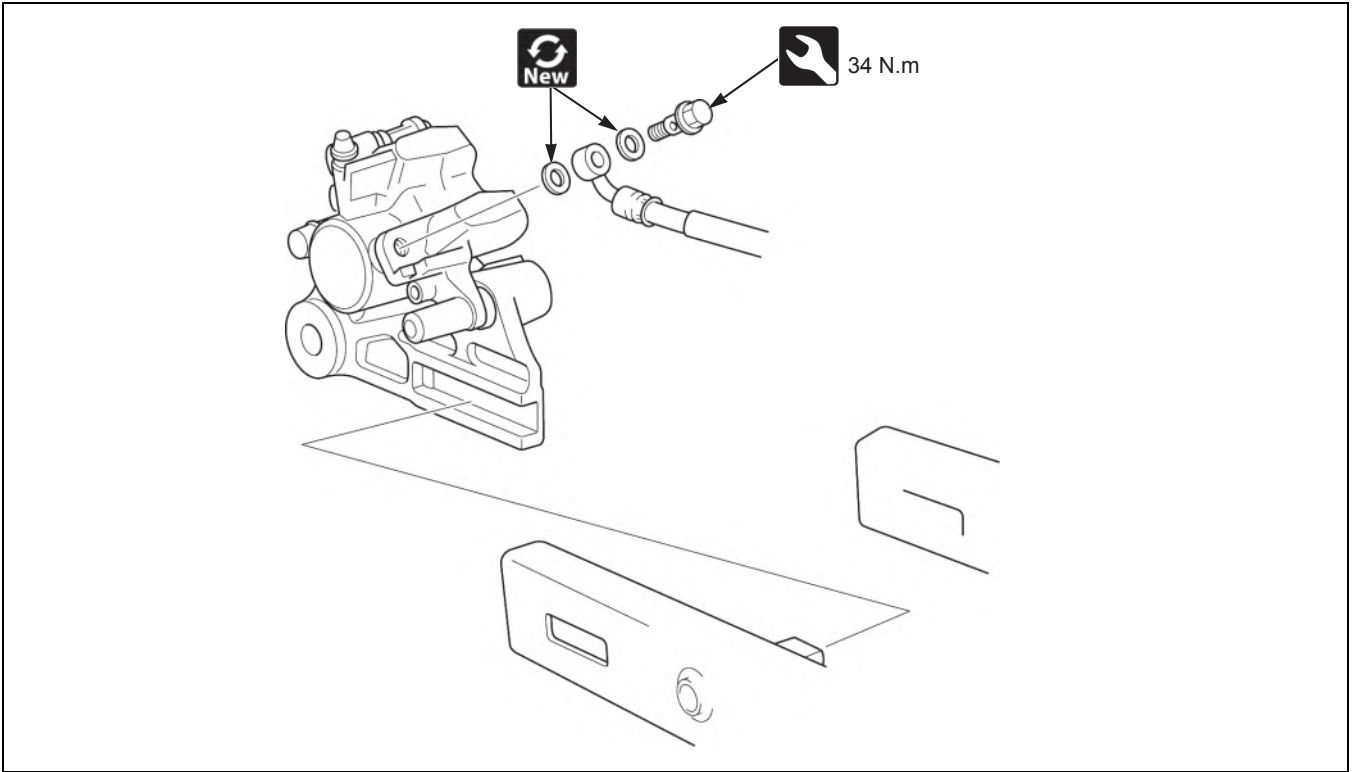

• 后轮 → 3-23



• 制动泵检查

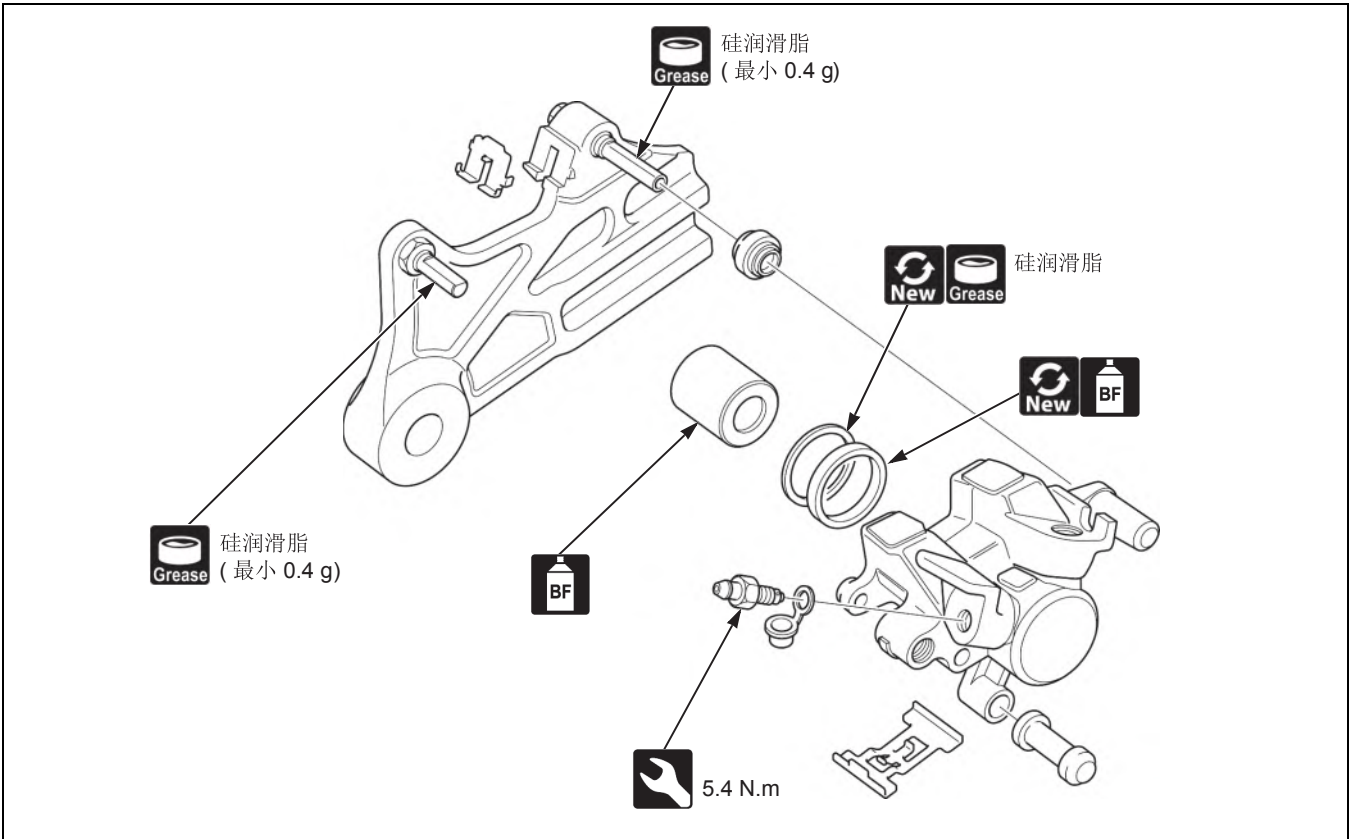

## 4. 电气系统

PGM-FI 系统 .....	4-2	蓄电池 / 充电系统 .....	4-32
ABS 系统 .....	4-24	照明系统 .....	4-33
点火系统 .....	4-26	速度表 .....	4-39
电起动系统 .....	4-28	电气组件 .....	4-43

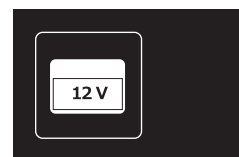



## PGM-FI 系统



- 有关以下信息，请参阅“基本店铺手册”。
  - PGM-FI 的技术特点和各个传感器功能。
  - 针对 PGM-FI 系统症状的故障排除。
  - MCS（摩托车通讯系统）信息。

## DTC 代码索引

本田 DTC	通用 DTC	功能故障	症状 / 失效保护功能	页码
1-1	P0107	进气压力传感器及其回路 • 短路	• 发动机正常工作	→ 4-5
1-2	P0108	进气压力传感器及其回路 • 断路	• 发动机正常工作	→ 4-6
7-1	P0197	机油温度传感器及其回路 • 短路	• 低温下难以起动	→ 4-7
7-2	P0198	机油温度传感器及其回路 • 断路	• 低温下难以起动	→ 4-8
8-1	P0122	节气门位置传感器 • 短路 / 断路	• 发动机加速性能不佳	→ 4-9
8-2	P0123	节气门位置传感器 • 接正极	• 发动机加速性能不佳	→ 4-10
9-1	P0112	进气温度传感器及其回路 • 短路	• 发动机正常工作	→ 4-11
9-2	P0113	进气温度传感器及其回路 • 断路	• 发动机正常工作	→ 4-12
12-1	P0201	喷嘴 • 断路	• 检测到 DTC 时发动机无法启动 • 喷油器、燃油泵和点火线圈关闭	→ 4-13
21-1	P0131	O <sub>2</sub> 氧传感器及其回路 • 短路	• 发动机正常工作	→ 4-14
21-2	P0132	O <sub>2</sub> 氧传感器及其回路 • 断路	• 发动机正常工作	→ 4-15
29-1	P0511	启动怠速控制阀 • 短路	• 发动机熄火、难以起动、怠速不稳	→ 4-16
33-2	P062F	• ECU（存储器）	• 发动机熄火、难以起动、怠速不稳 • 不保存自我诊断数据 • 无法通过 SCS 接头删除自我诊断数据	→ 4-17
54-1	P1000	倾角传感器及其回路 • 短路	• 发动机正常工作 • 发动机停止功能不工作	→ 4-18
54-2	P1001	倾角传感器及其回路 • 断路	• 发动机正常工作 • 发动机停止功能不工作	→ 4-19
88-1	P0443	脱附控制阀 • 短路	• 发动机正常工作	→ 4-20
91-1	P0351	点火线圈 • 短路	• 检测到 DTC 时发动机无法启动	→ 4-21

### PGM-FI 系统位置

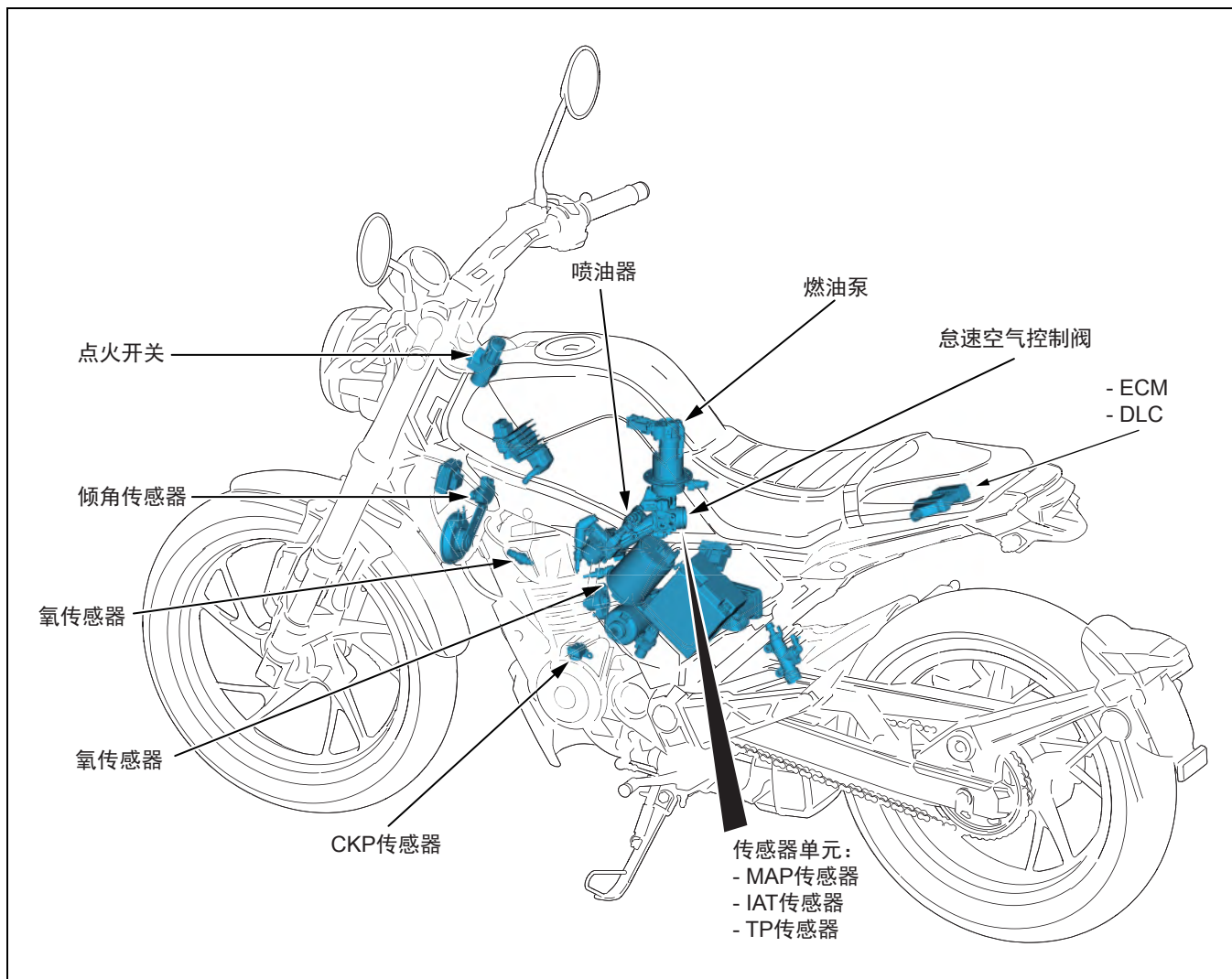

PGM-FI 系统图

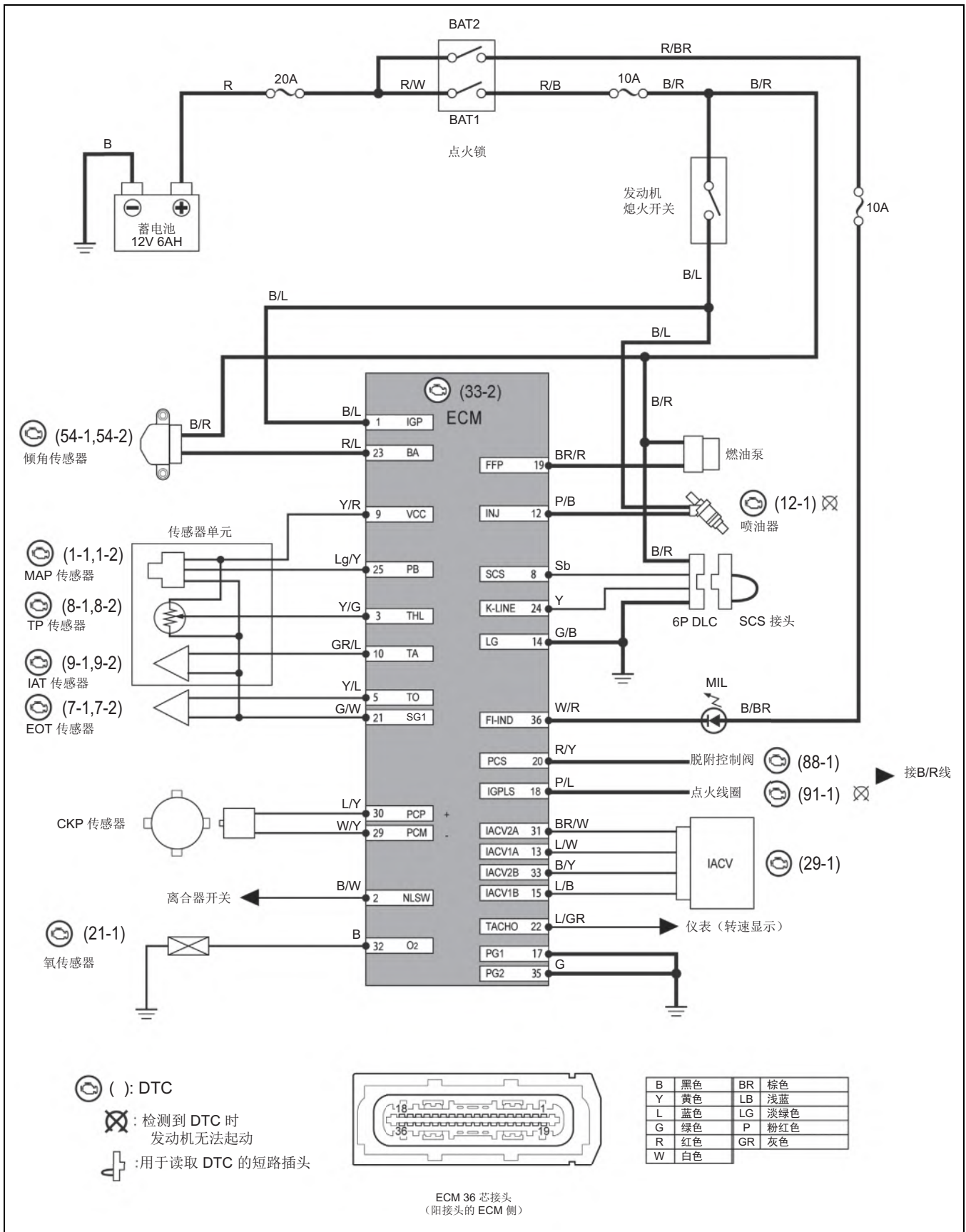

## DTC 故障排除

### DTC 1-1 (进气压力传感器及其回路短路)



燃油箱盖罩 → 3-4

#### MAP 传感器图

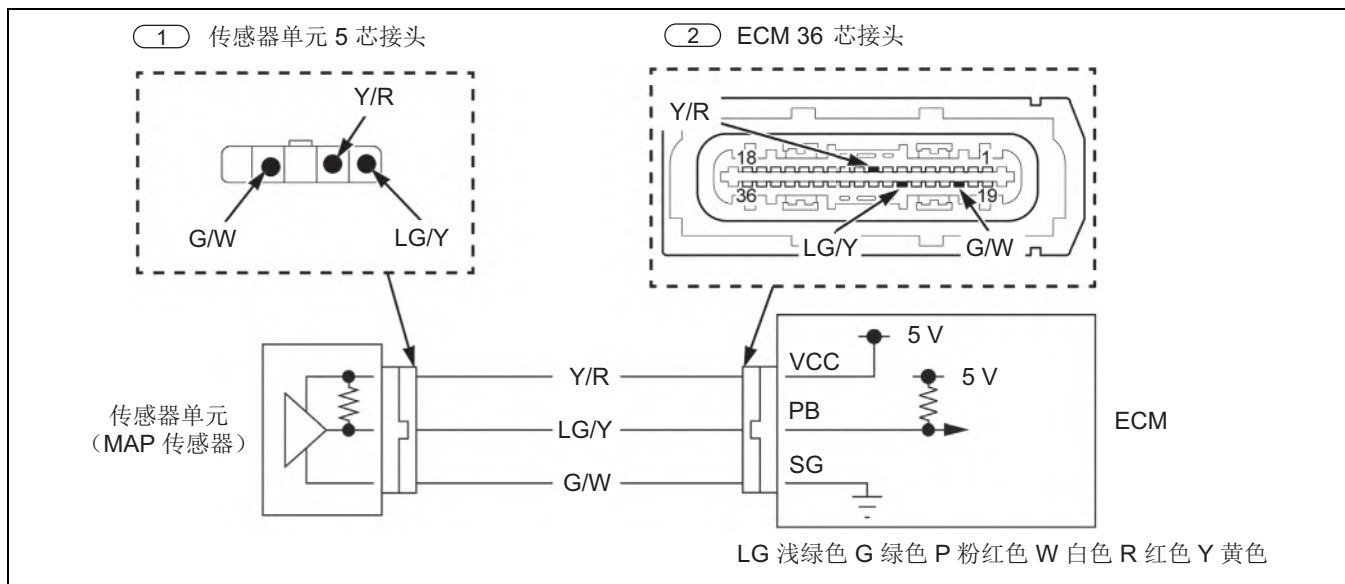

#### 1. MAP 传感器系统检查

- 使用 MCS 检查 MAP 传感器电压。
- 是否显示 0 V 电压?

否  
▶

- 间歇性故障
- 接头接触不良或松动。

是 ▼

#### 2. 传感器单元电源输入电压检查



- 连接: Y/R (+) - G/W (-)
- 电压是否在 4.75 - 5.25 V 之间?

否  
▶

- Y/R、G/W 电线断路或短路。
- 如果没有短路, 请更换新的 ECM → 4-22, 然后重新检查。

是 ▼

#### 3. MAP 传感器输出电压检查



- 连接: LG/Y (+) - G/W (-)
- 电压是否在 3.80 - 5.25 V 之间?

是  
▶

- 更换新的传感器单元 (MAP 传感器) → 2-8, 然后重新检查。

否 ▼

#### 4. MAP 传感器输出线路检查

- 检查 LG/Y 电线是否短路。
- 如果没有短路, 请更换新的 ECM → 4-22, 然后重新检查。



DTC 1-2( 进气压力传感器及其回路断路 )



• 燃油箱盖罩 → 3-4

MAP 传感器图

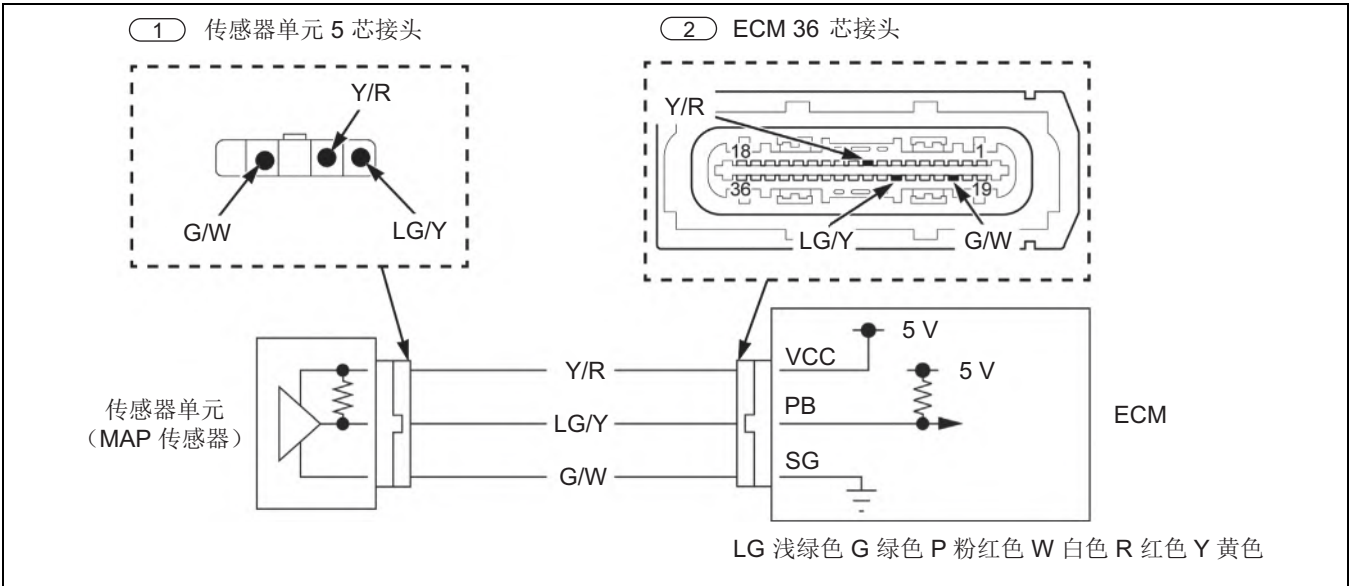

1. MAP 传感器系统检查

- 使用 MCS 检查 MAP 传感器电压。
- 是否显示 5 V 电压？

否 ▶

- 间歇性故障
- 接头接触不良或松动。

是 ▼

2. MAP 传感器系统检查 2

- ①
- 在端子之间安装跳线。  
连接: LG/Y – G/W
  - 使用 MCS 检查 MAP 传感器电压。
  - 是否显示 0 V 电压？

是 ▶

- 更换新的传感器单元 (MAP 传感器) → 2-8, 然后重新检查。

否 ▼

3. MAP 传感器输出线路检查

- 检查 LG/Y 和 G/W 接线之间是否断路。
- 如果没有断路, 请更换新的 ECM → 4-22, 然后重新检查。

DTC 7-1( 机油温度传感器及其回路短路 )



燃油箱盖罩 → 3-4

EOT 传感器图

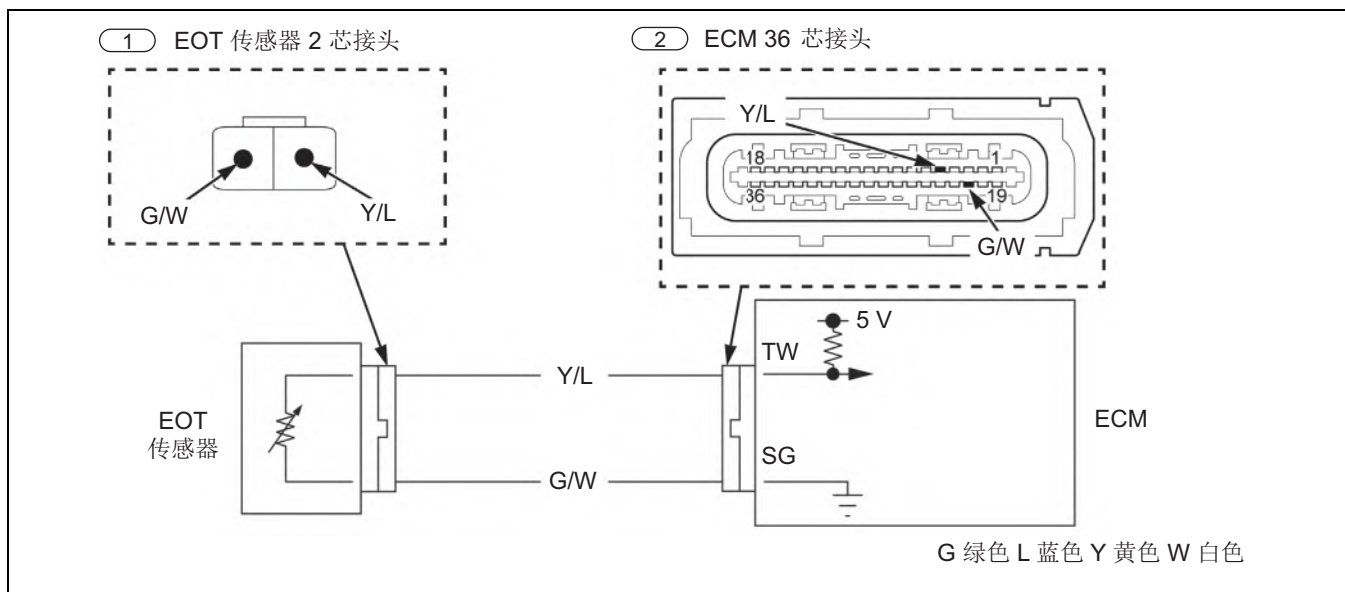

1. EOT 传感器系统检查

- 使用 MCS 检查 EOT 传感器电压。
- 是否显示 0 V 电压？

否  
▶

- 间歇性故障
- 接头接触不良或松动。

是 ▼

2. EOT 传感器检查



- 使用 MCS 检查 EOT 传感器电压。
- 是否显示 0 V 电压？

否  
▶

- 更换新的 EOT 传感器 → 4-22，然后重新检查。

是 ▼

3. EOT 传感器输出线路检查

- 检查 Y/L 电线是否短路。
- 如果没有短路，请更换新的 ECM → 4-22，然后重新检查。

DTC 7-2( 机油温度传感器及其回路断路 )



• 燃油箱盖罩 → 3-4

EOT 传感器图

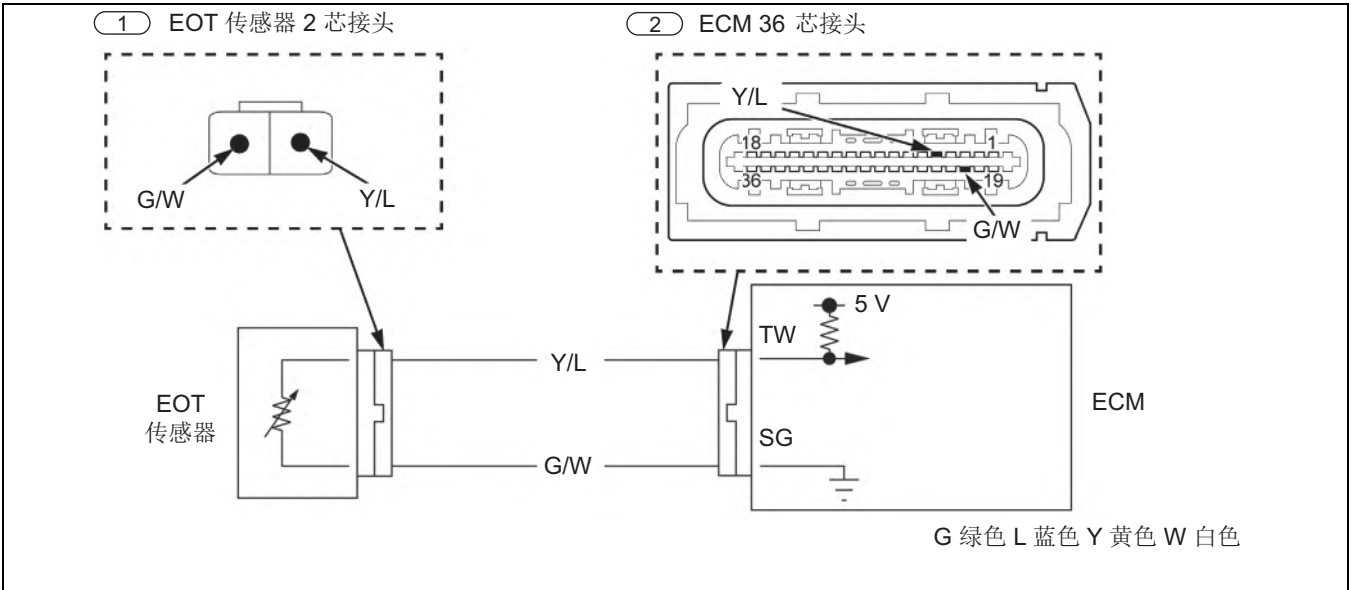

1. EOT 传感器系统检查

- 使用 MCS 检查 EOT 传感器电压。
- 是否显示 5 V 电压?

否  
▶

- 间歇性故障
- 接头接触不良或松动。

是 ▼

2. EOT 传感器检查

- 
- 在端子之间安装跳线。  
连接: Y/L - G/W
  - 使用 MCS 检查 EOT 传感器电压。
  - 是否显示 0 V 电压?

是  
▶

- 更换新的 EOT 传感器 → 4-22, 然后重新检查。

否 ▼

3. EOT 传感器输出线路检查

- 检查 Y/L 和 G/W 接线之间是否断路。
- 如果没有断路, 请更换新的 ECM → 4-22, 然后重新检查。

DTC 8-1( 节气门位置传感器短路 / 断路 )



燃油箱盖罩 → 3-4

TP 传感器图

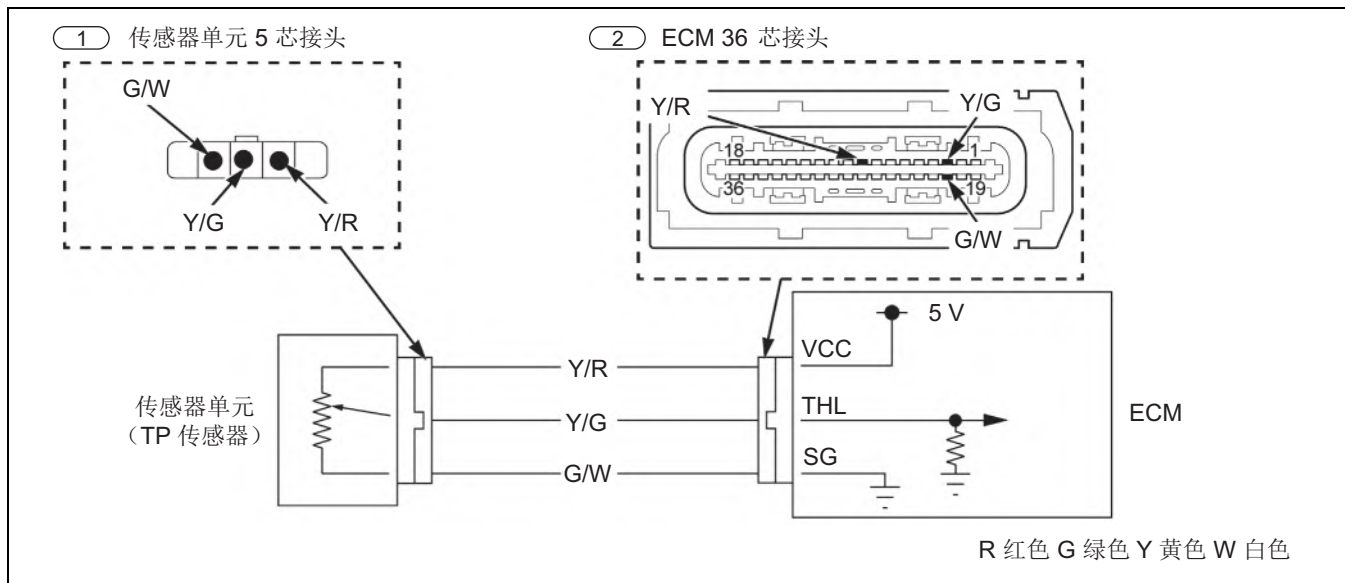

1. TP 传感器系统检查

- 使用 MCS 检查 TP 传感器电压。
- 是否显示 0 V 电压？

否  
▶

- 间歇性故障
- 接头接触不良或松动。

是 ▼

2. 传感器单元电源输入电检查



- 连接: Y/R (+) – G/W (-)
- 电压是否在 4.75 – 5.25 V 之间？

否  
▶

- Y/R 电线断路或短路。
- 如果没有断路或短路, 请更换新的 ECM → 4-22, 然后重新检查。

是 ▼

3. TP 传感器输出线路检查

- 检查 Y/G 电线是否断路或短路。
- 是否断路或短路？

是  
▶

- Y/G 电线故障

是 ▼

4. TP 传感器检查

- 更换新的传感器单元 (TP 传感器) → 2-8
- 清除 DTC。
- 使用 MCS 检查 TP 传感器。
- 如果指示了 DTC 8-1, 请更换新的 ECM → 4-22, 然后重新检查。



DTC 8-2( 节气门位置传感器接正极 )



• 燃油箱盖罩 → 3-4

TP 传感器图

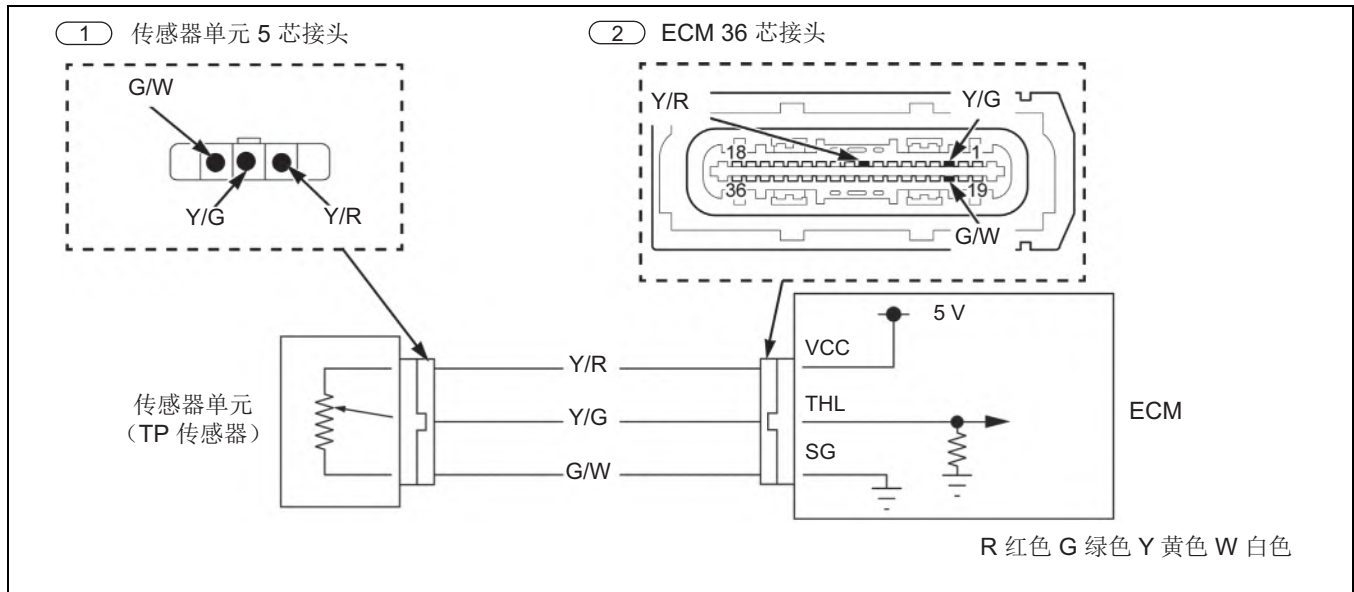

1. TP 传感器系统检查

- 在油门全关的情况下使用 MCS 检查 TP 传感器电压。
- 是否显示 5 V 电压?

否 ▶

- 使用 MCS 检查 TP 传感器电压。
- 将油门从全关状态操作至全开状态。
- 如果电压没有持续增加, 请更换新的传感器单元 (TP 传感器) → 2-8, 然后重新检查。

是 ▼

2. TP 传感器接地线检查

- 检查 G/W 电线是否断路。
- 是否断路?

否 ▶

- G/W 电线故障

是 ▼

3. TP 传感器检查

- 更换新的传感器单元 (TP 传感器) → 2-8
- 清除 DTC。
- 使用 MCS 检查 TP 传感器。
- 如果指示了 DTC 8-2, 请更换新的 ECM → 4-22, 然后重新检查。

DTC 9-1( 进气温度传感器及其回路短路 )



燃油箱盖罩 → 3-4

IAT 传感器图

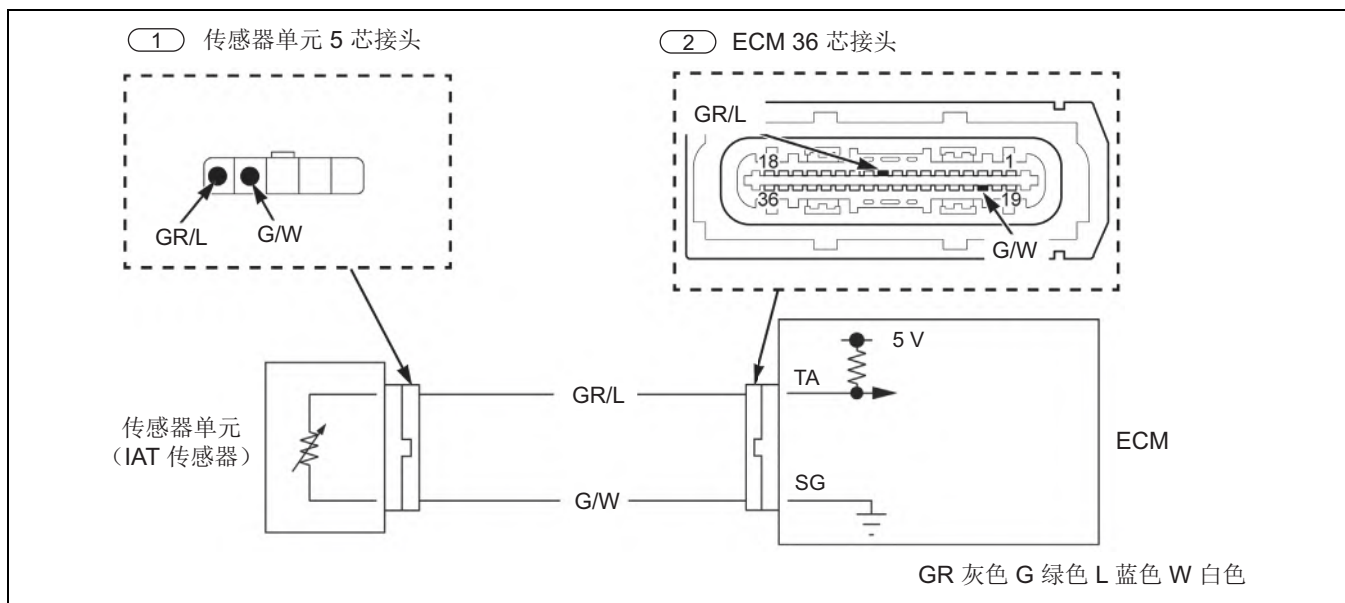

1. IAT 传感器系统检查

- 使用 MCS 检查 IAT 传感器电压。
- 是否显示 0 V 电压？

否  
▶

- 间歇性故障
- 接头接触不良或松动。

是 ▼

2. IAT 传感器检查



- 使用 MCS 检查 IAT 传感器电压。
- 是否显示 0 V 电压？

否  
▶

- 更换新的传感器单元 (IAT 传感器) → 2-8, 然后重新检查。

是 ▼

3. IAT 传感器输出线路检查

- 检查 Gr/L 电线是否短路。
- 如果没有短路, 请更换新的 ECM → 4-22, 然后重新检查。



DTC 9-2( 进气温度传感器及其回路接断路 )



燃油箱盖罩 → 3-4

IAT 传感器图

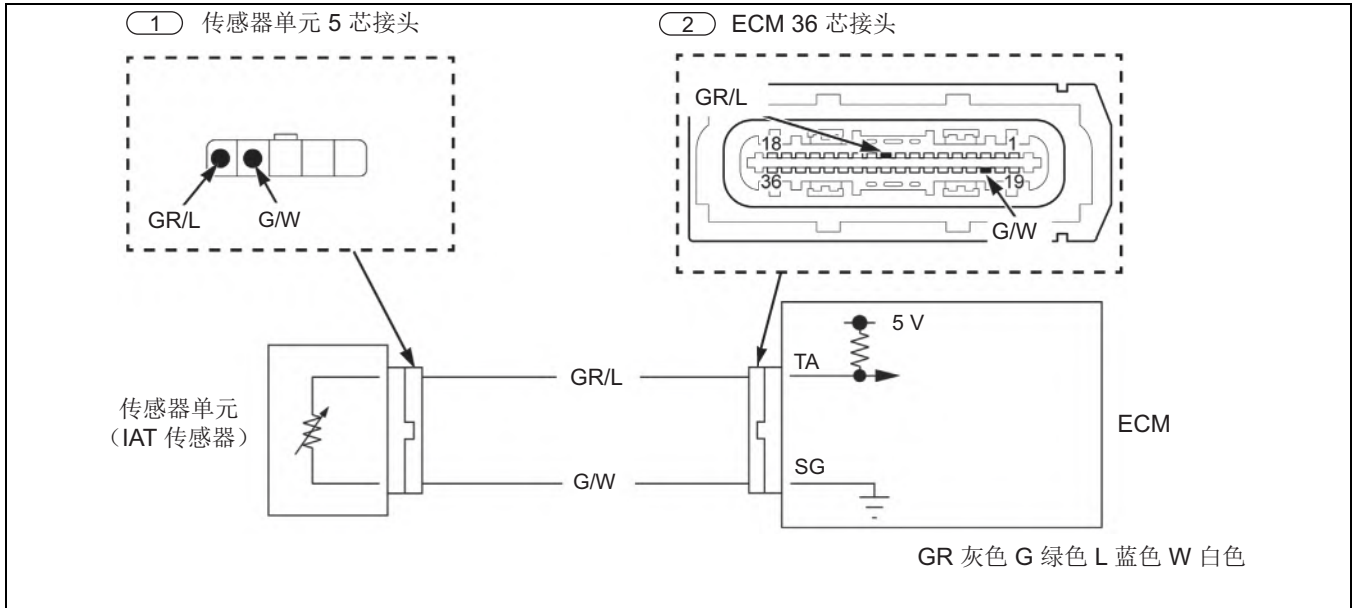

1. IAT 传感器系统检查

- 使用 MCS 检查 IAT 传感器电压。
- 是否显示 5 V 电压？

是 ▼

否 ▶

- 间歇性故障
- 接头接触不良或松动。

2. IAT 传感器检查



- 在端子之间安装跳线。  
连接: GR/B – G/W
- 使用 MCS 检查 IAT 传感器电压。
- 是否显示 0 V 电压？

否 ▼

是 ▶

- 更换新的传感器单元 (IAT 传感器) → 2-8, 然后重新检查。

3. IAT 传感器输出线路检查

- 检查 GR/L 和 G/W 接线之间是否断路。
- 如果没有断路, 请更换新的 ECM → 4-22, 然后重新检查。

DTC 12-1( 喷嘴短路 )



• 燃油箱盖罩 → 3-4

喷油器图

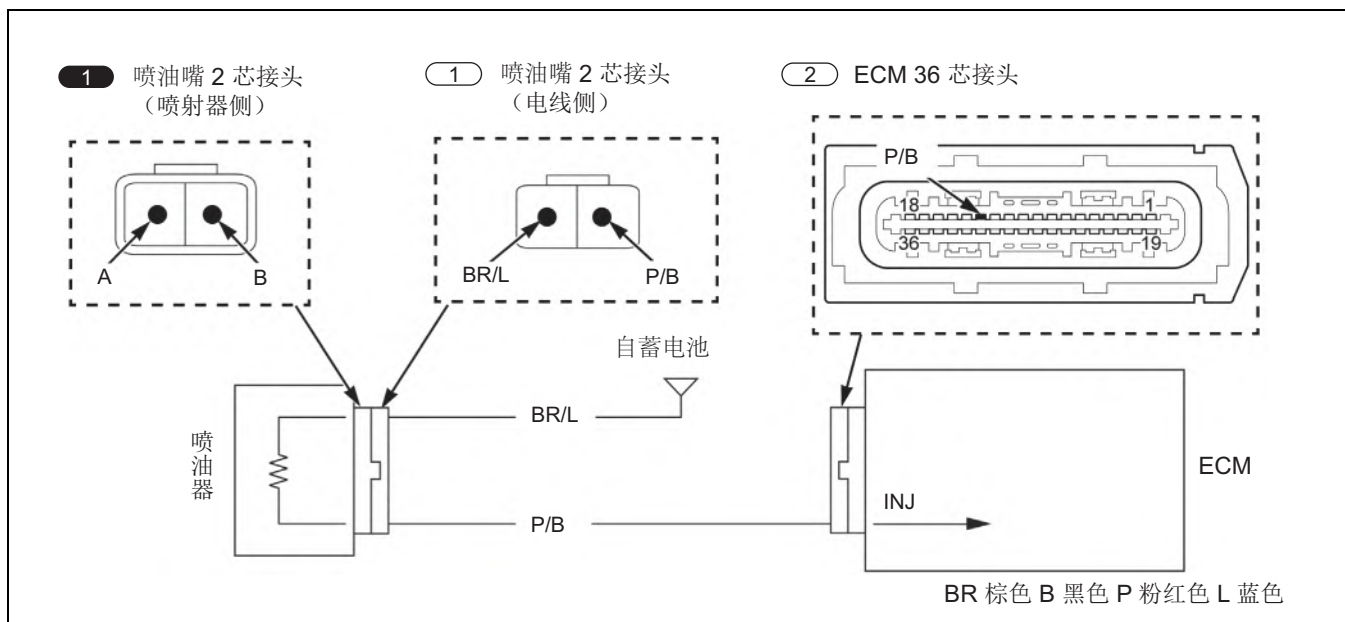

1. 喷油器系统检查

- 使用 MCS 检查喷油器。
- 是否指示 DTC 12-1 ?

否  
▶

- 间歇性故障
- 接头接触不良或松动。

是 ▼

2. 喷油器输入电压检查



- 连接: BR/L (+) - 接地线 (-)
- 是否存在蓄电池电压?

否  
▶

- BR/L 电线断路。

是 ▼

3. 喷油器信号线路检查

- 检查 P/B 电线是否短路。
- 是否短路?

否  
▶

- P/B 电线断路。

是 ▼

4. 喷油器电阻检查



- 连接: A - B
- 电阻是否在 11 - 13 Ω (24 °C) 之间?

否  
▶

- 喷油器故障

是 ▼

- 更换新的 ECM → 4-22, 然后重新检查。



DTC 21-1(O<sub>2</sub> 氧传感器及其回路短路)



燃油箱盖罩 → 3-4

氧传感器图

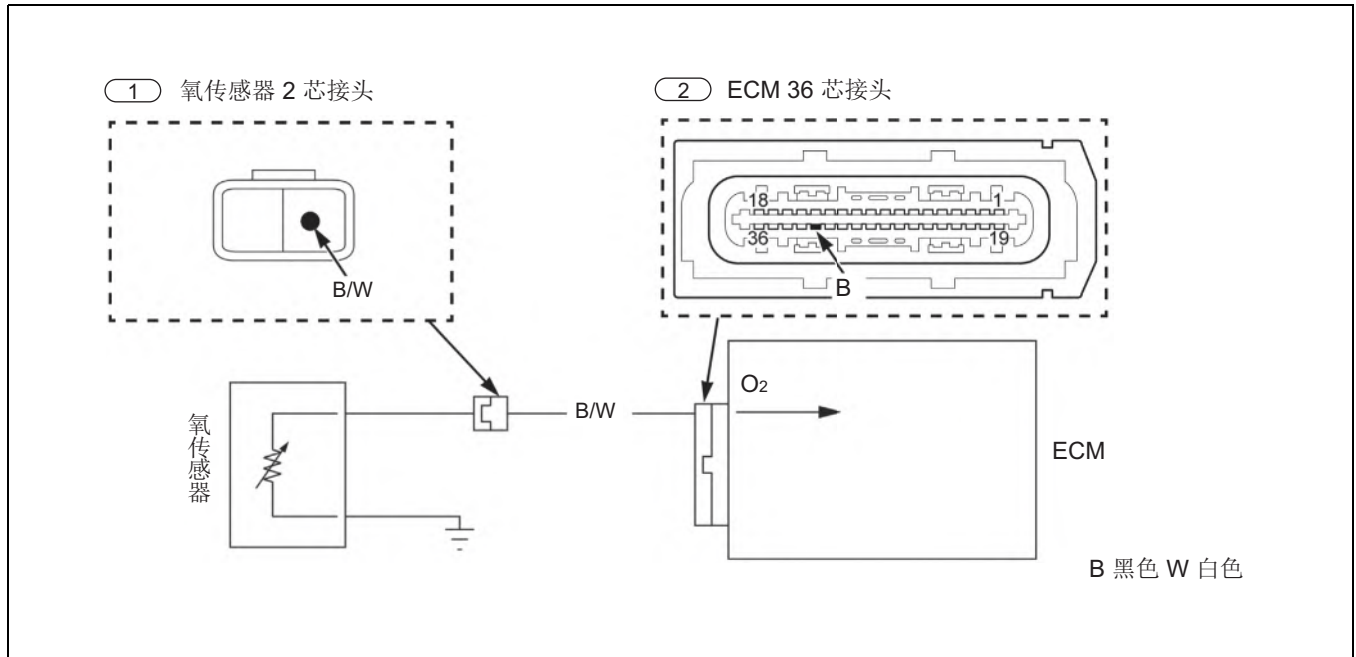

1. 氧传感器系统检查

- 试驾车辆，然后使用 MCS 检查氧传感器。
- 是否指示 DTC 21-1 ?

是 ▼

否 ▶

- 间歇性故障
- 接头接触不良或松动。

2. 氧传感器电路检查

- 检查 B 电线是否短路。
- 是否短路？

否 ▼

是 ▶

- B 电线故障。

3. 氧传感器检查

- 更换新的氧传感器。→ 4-23
- 清除 DTC。
- 试驾车辆，然后使用 MCS 检查氧传感器。
- 如果指示了 DTC 21-1，请更换新的 ECM → 4-22，然后重新检查。

DTC 21-2(O<sub>2</sub> 氧传感器及其回路断路)



燃油箱盖罩 → 3-4

氧传感器图

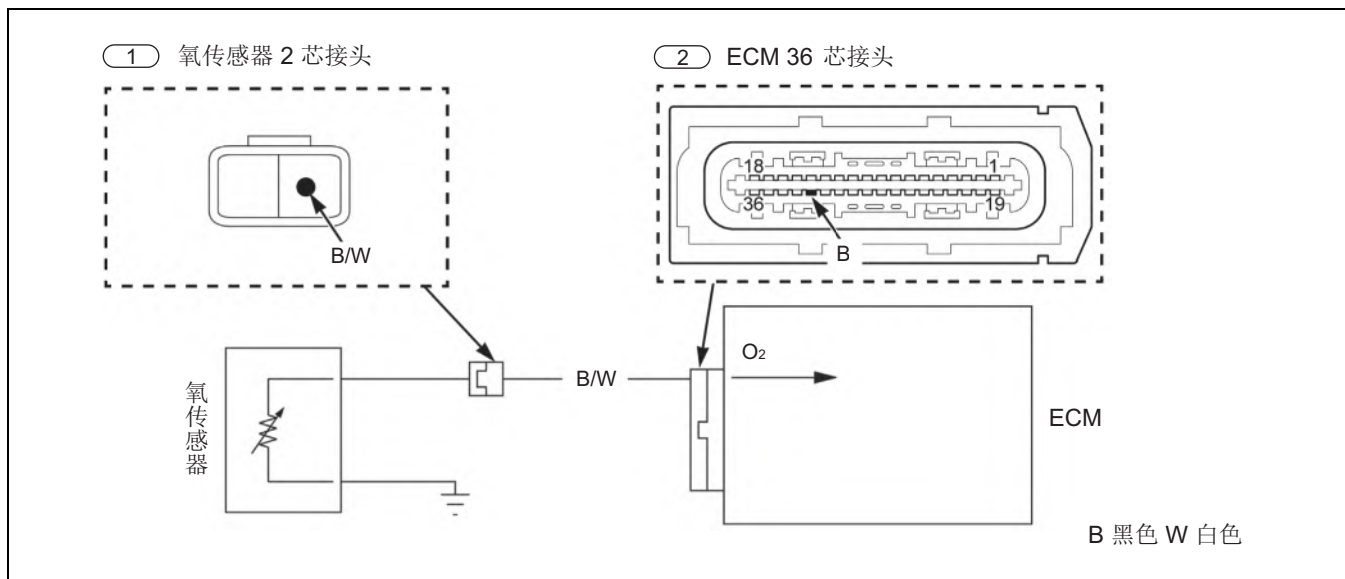

1. 氧传感器系统检查

- 试驾车辆，然后使用 MCS 检查氧传感器。
- 是否指示 DTC 21-1 ?

是 ▼

否 ▶

- 间歇性故障
- 接头接触不良或松动。

2. 氧传感器电路检查

- 检查 B 电线是否断路。
- 是否断路？

否 ▼

是 ▶

- B 电线故障。

3. 氧传感器检查

- 更换新的氧传感器。→ 4-23
- 清除 DTC。
- 试驾车辆，然后使用 MCS 检查氧传感器。
- 如果指示了 DTC 21-1，请更换新的 ECM → 4-22，然后重新检查。



DTC 29-1(启动怠速控制阀短路)



燃油箱盖罩 → 3-4

IACV 图

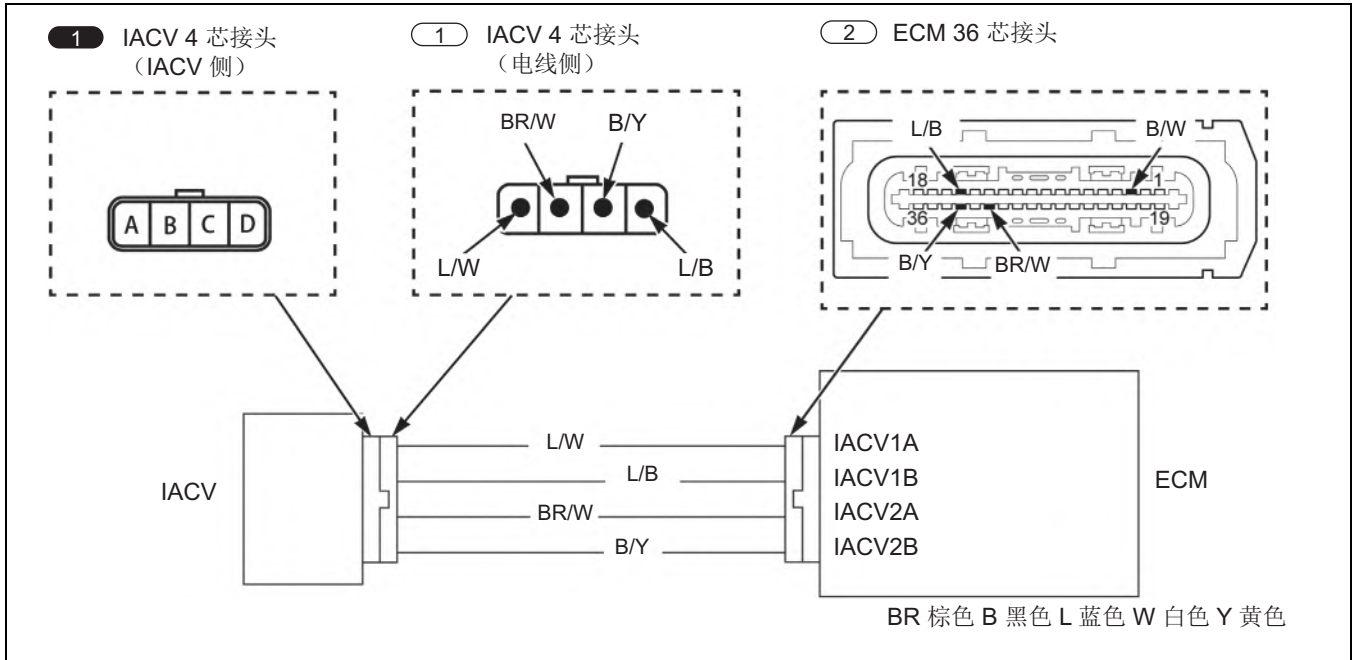

1. IACV 系统检查

- 使用 MCS 检查 IACV。
- 是否指示 DTC 29-1 ?

否  
▶

- 间歇性故障
- 接头接触不良或松动。

是 ▼

2. IACV 电路检查

- 检查 L/W、BR/W、B/Y 和 L/B 电线是否断路或短路。
- 是否断路或短路?

是  
▶

- L/W、BR/W、B/Y 或 L/B 电线

否 ▼

3. IACV 电阻检查



- 连接: A - D, B - C
- 电阻是否在 110 - 150 Ω (25 °C/77 °F) 之间?

否  
▶

- IACV 故障

是 ▼

4. IACV 短路检查

- 连接: A - B, C - D
- 是否导通?

是  
▶

- IACV 故障

否 ▼

- 更换新的 ECM → 4-22, 然后重新检查。

## DTC 33-2 (ECU 存储器)

## 1. EEPROM 系统检查

- 使用 MCS 检查 EEPROM。
- 是否指示 DTC 33-2 ?

是 ▼

- 更换新的 ECM → 4-22, 然后重新检查。

否  
▶

- 间歇性故障
- 接头接触不良或松动。



DTC 54-1 (倾角传感器及其回路短路 / 断路)



燃油箱盖罩 → 3-4

倾角传感器图

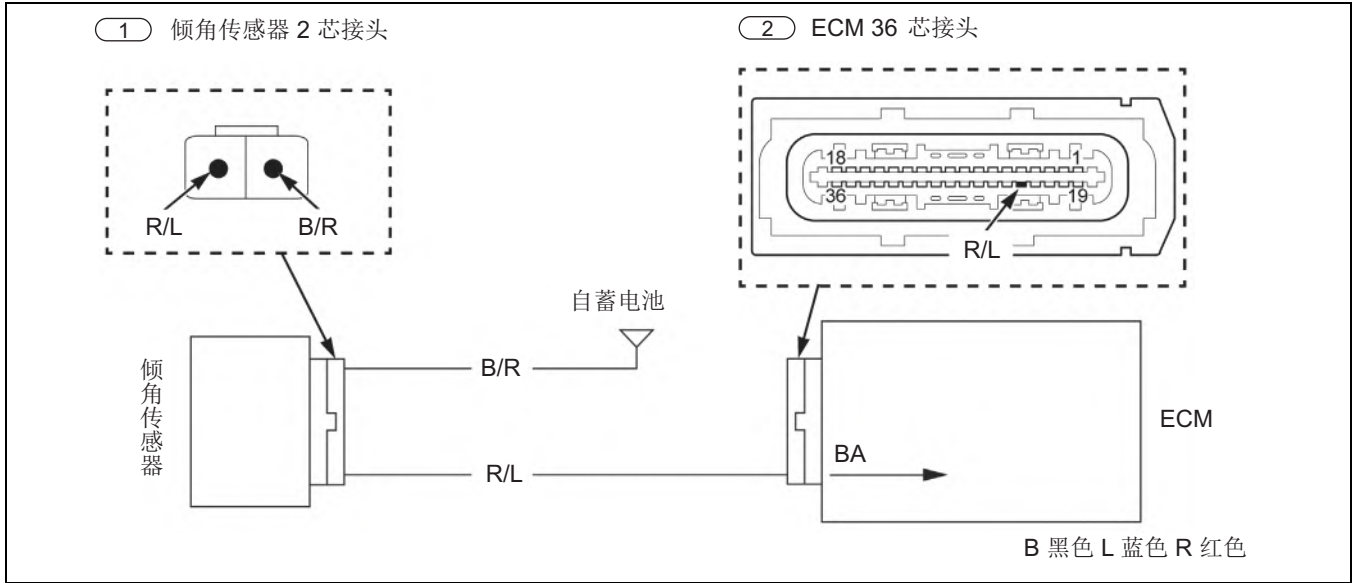

1. 倾角传感器系统检查

- 使用 MCS 检查倾角传感器电压。
- 是否显示 0 V 电压？

是 ▼

否 ▶

- 间歇性故障
- 接头接触不良或松动。

2. 倾角传感器电源输入电压检查



- 连接: B/R (+) - 接地线 (-)
- 是否存在蓄电池电压？

否 ▼

是 ▶

- B/R 电线故障

3. 倾角传感器输出线路检查

- 检查 R/L 电线是否断路或短路。
- 是否断路或短路？

否 ▼

是 ▶

- R/L 电线故障

4. 倾角传感器检查

- 更换新的倾角传感器。→ 4-23
- 清除 DTC。
- 使用 MCS 检查倾角传感器。
- 如果指示了 DTC 54-1, 请更换新的 ECM → 4-22, 然后重新检查。

DTC 54-2 (倾角传感器及其回路接正极)



• 倾角传感器 (连接了接头) → 4-23

倾角传感器图

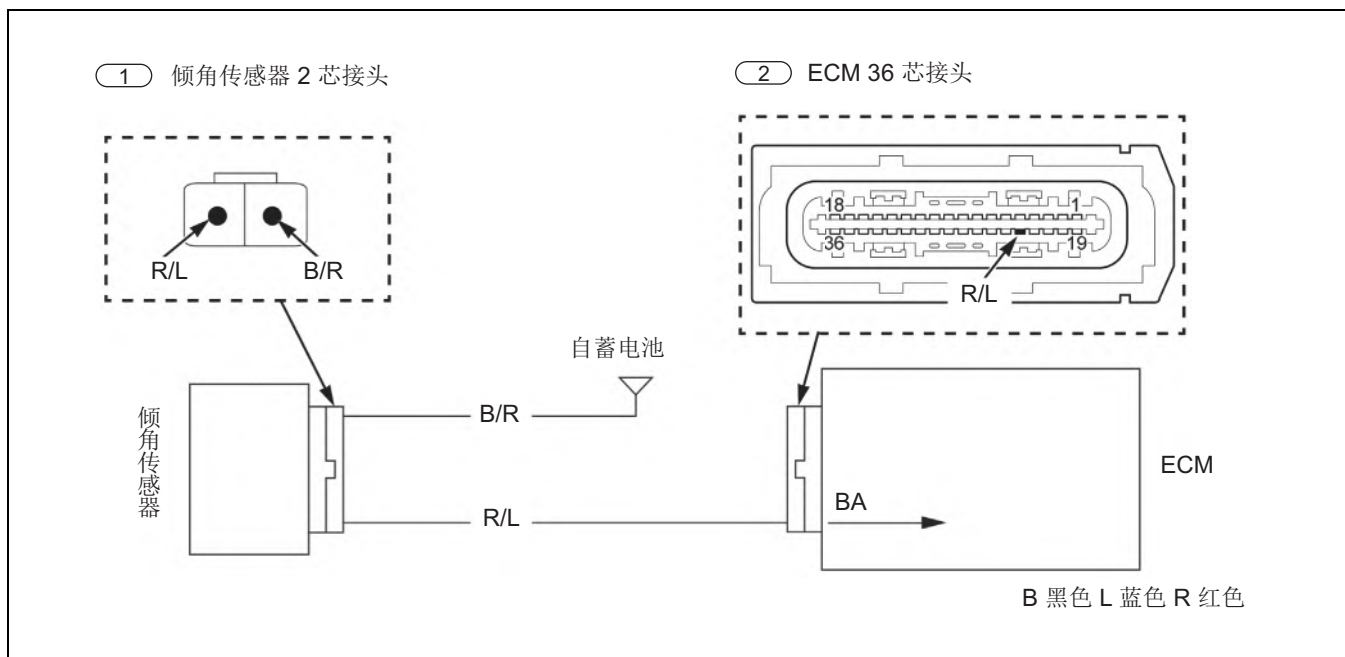

1. 倾角传感器系统检查

- 使用 MCS 检查倾角传感器电压。
- 倾斜倾角传感器。
- 电压是否下降?

是 ▼

- 更换新的倾角传感器 → 4-23, 然后重新检查。

否 ▶

- 更换新的 ECM → 4-22, 然后重新检查。



DTC 88-1 ( 脱附控制阀短路 )



• 燃油箱盖罩 → 3-4

脱附控制阀图

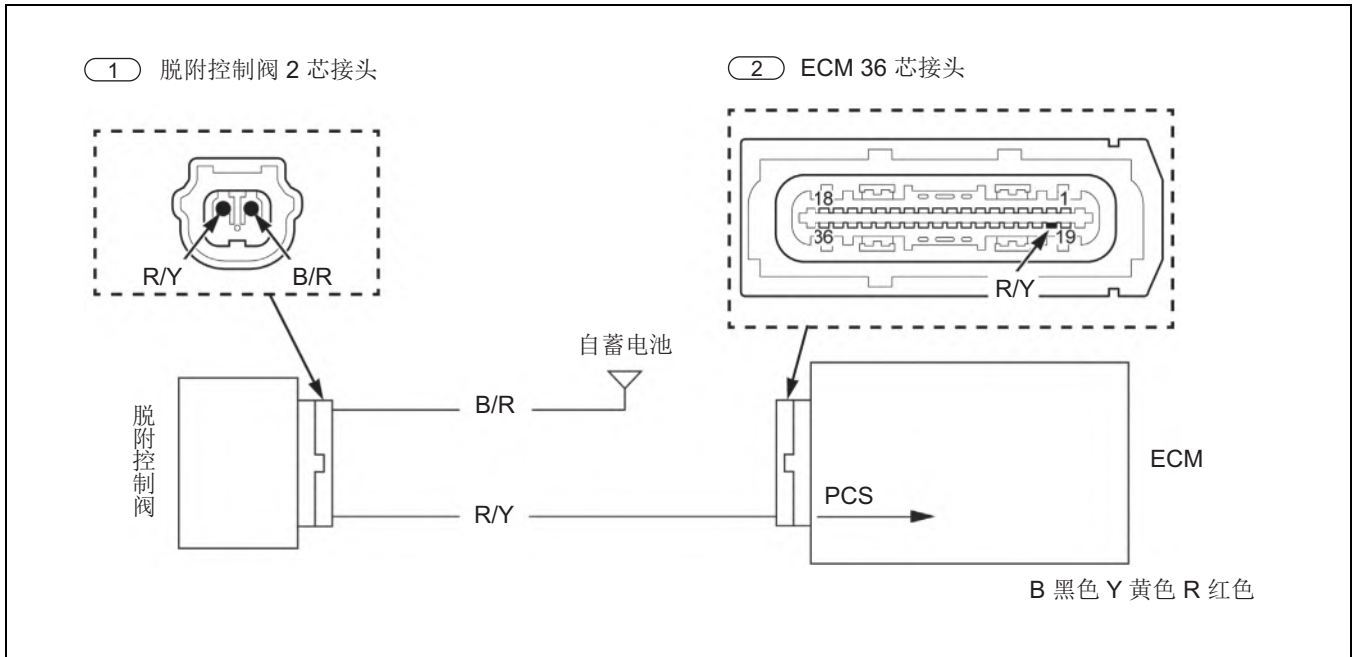

1. 脱附控制阀系统检查

- 使用 MCS 检查倾角传感器电压。
- 是否显示 0 V 电压？

否 ▶

- 间歇性故障
- 接头接触不良或松动。

是 ▼

2. 倾角传感器电源输入电压检查



- 连接: B/R (+) – 接地线 (-)
- 是否存在蓄电池电压？

否 ▶

- B/R 电线故障

是 ▼

3. 脱附控制阀输出线路检查

- 检查 R/Y 电线是否断路或短路。
- 是否断路或短路？

是 ▶

- R/Y 电线故障

否 ▼

4. 脱附控制阀检查

- 更换新的脱附控制阀。
- 清除 DTC。
- 使用 MCS 检查脱附控制阀。
- 如果指示了 DTC 88-1, 请更换新的 ECM → 4-22, 然后重新检查。

### DTC 91-1 (点火线圈短路)



燃油箱盖罩 → 3-4

点火线圈初级电路图

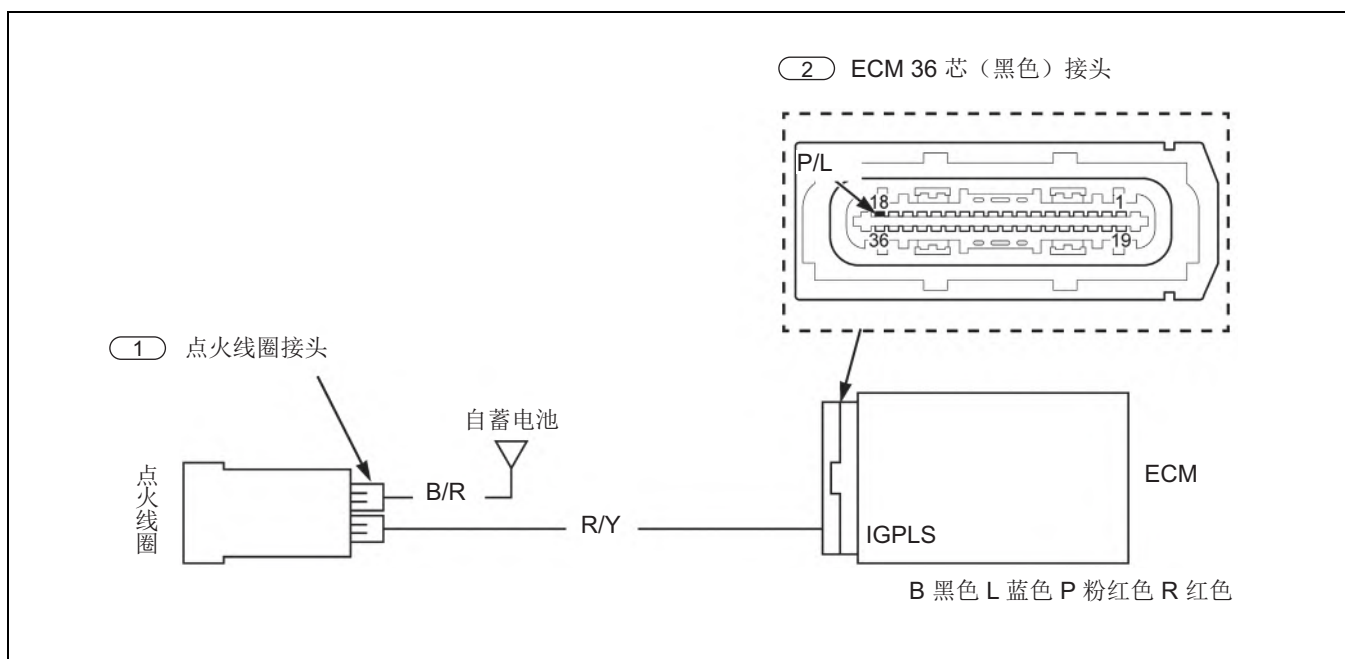

#### 1. 点火线圈初级电路系统检查



• 是否显示 DTC 91-1 ?

是 ▼

否 ►

- 间歇性故障
- 接头接触不良或松动。

#### 2. 点火线圈初级电路输入电压检查



- 连接: B/R (+) - 接地线 (-)
- 是否存在蓄电池电压?

是 ▼

否 ►

- B/R 电线故障

#### 3. 点火线圈初级电路信号线检查

- 检查 P/L 电线是否断路或短路。
- 是否断路或短路?

否 ▼

是 ►

- P/L 电线故障

#### 4. 脱附控制阀检查

- 使用 MCS 检查点火线圈。
- 如果指示了 DTC 91-1, 请更换新的 ECM → 4-22, 然后重新检查。



# ECM

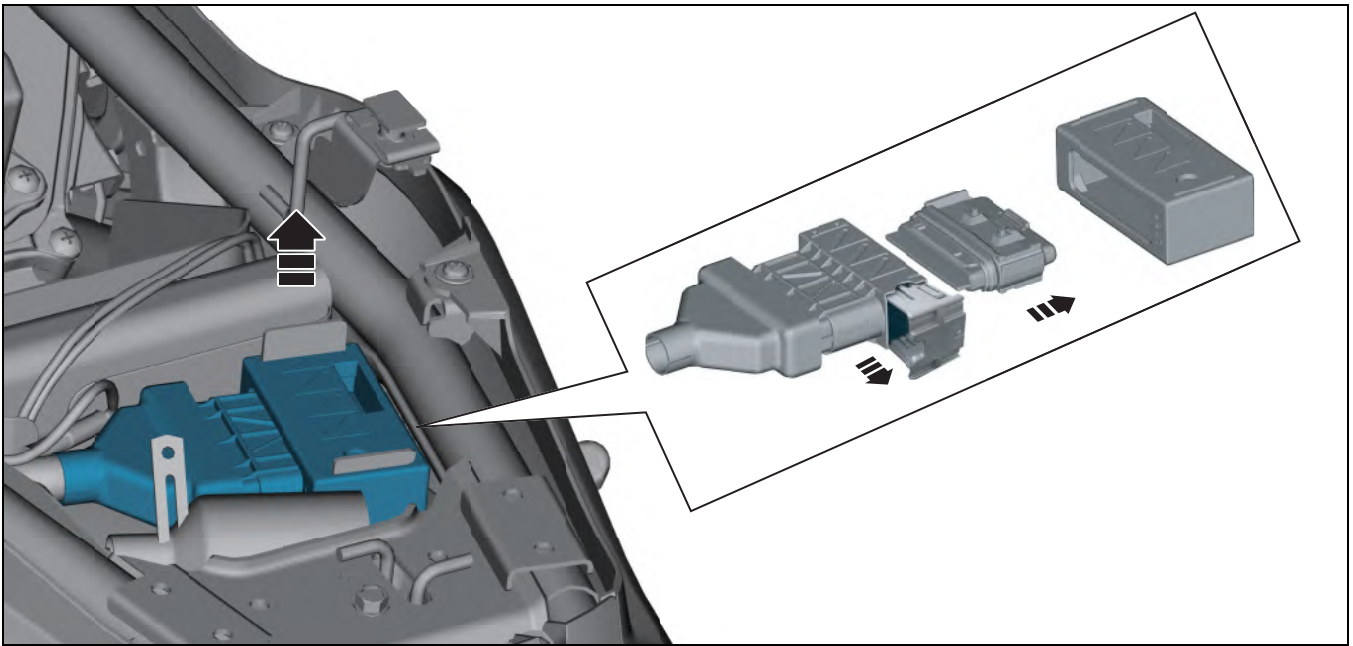

• 鞍座 → 3-7。



• ECM 电源电路和接地电路检查

# EOT 传感器

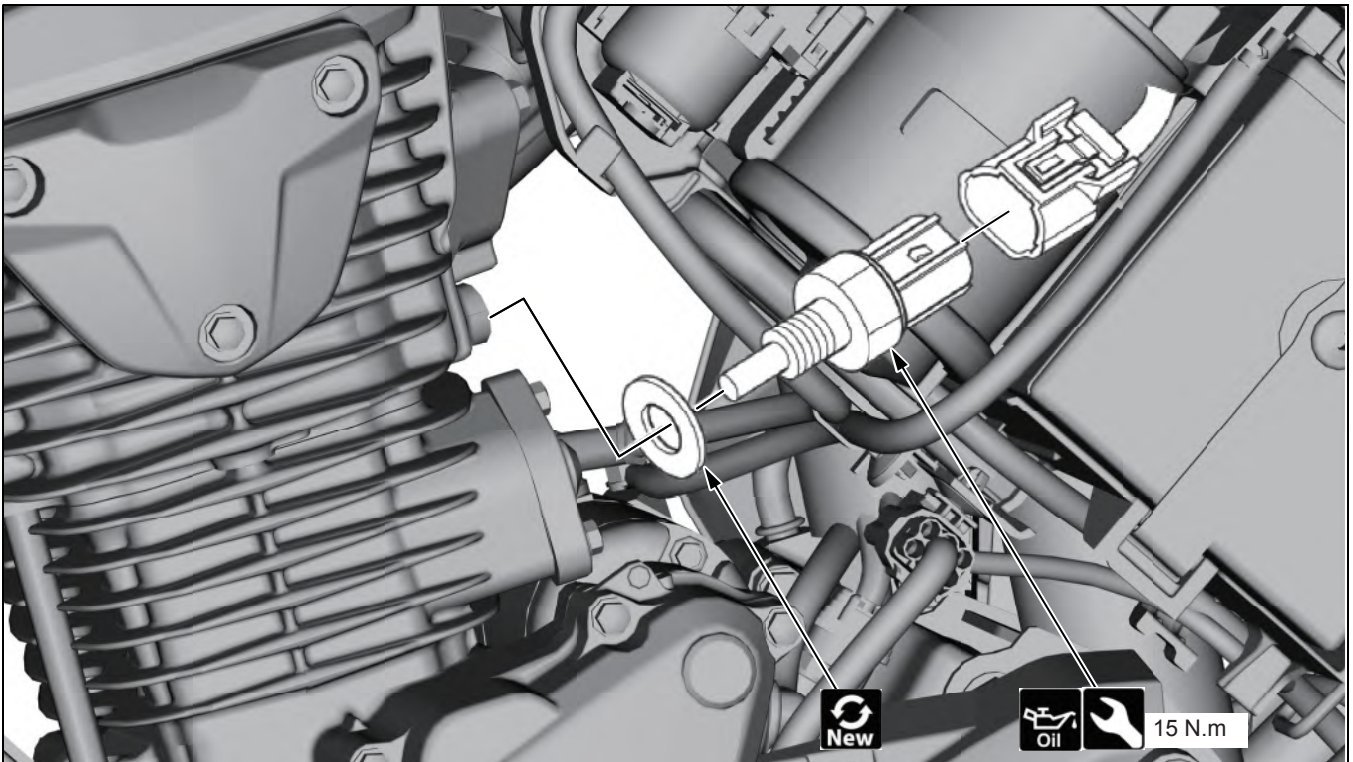

• 侧护罩 → 3-6

• 发动机机油 → 2-14



• EOT 传感器检查

## 氧传感器

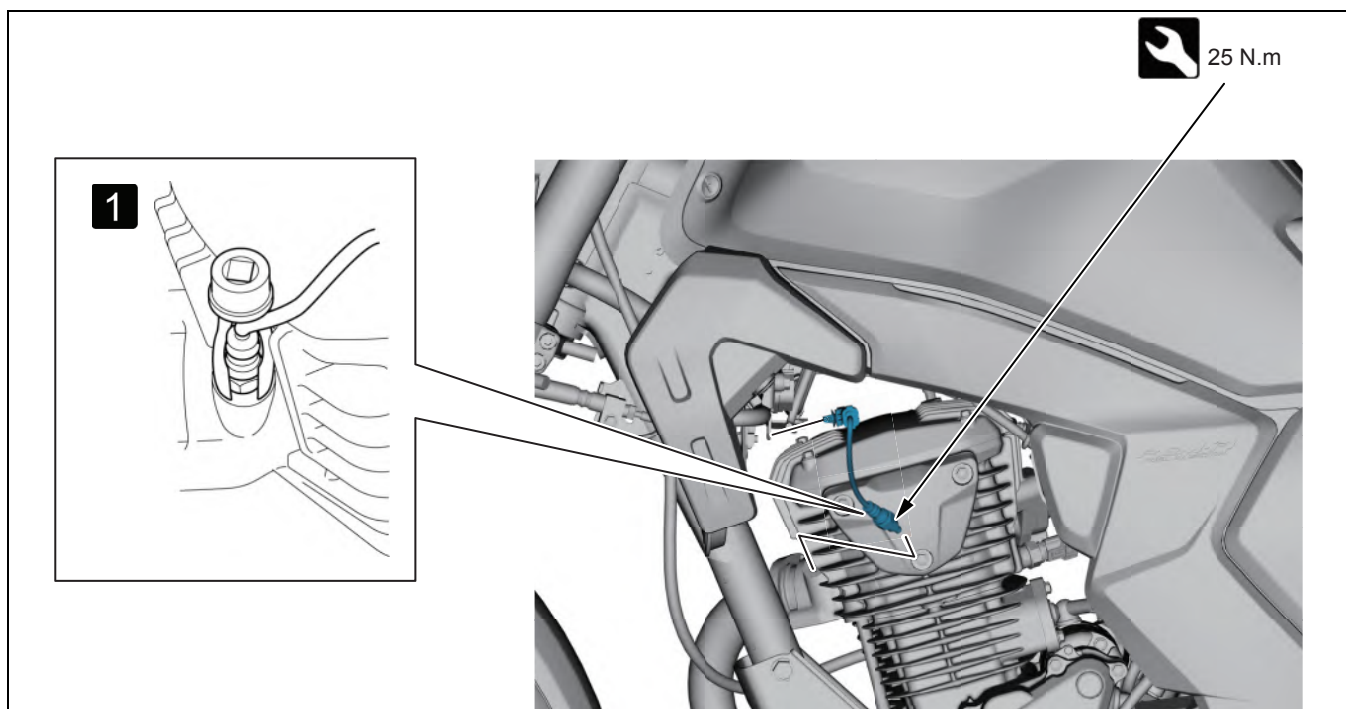

• 燃油箱盖罩 → 3-4

• **1** 使用专用工具拆下氧传感器。

锻压螺母套筒：FRXM17（Snap on）或等效产品

## 倾角传感器

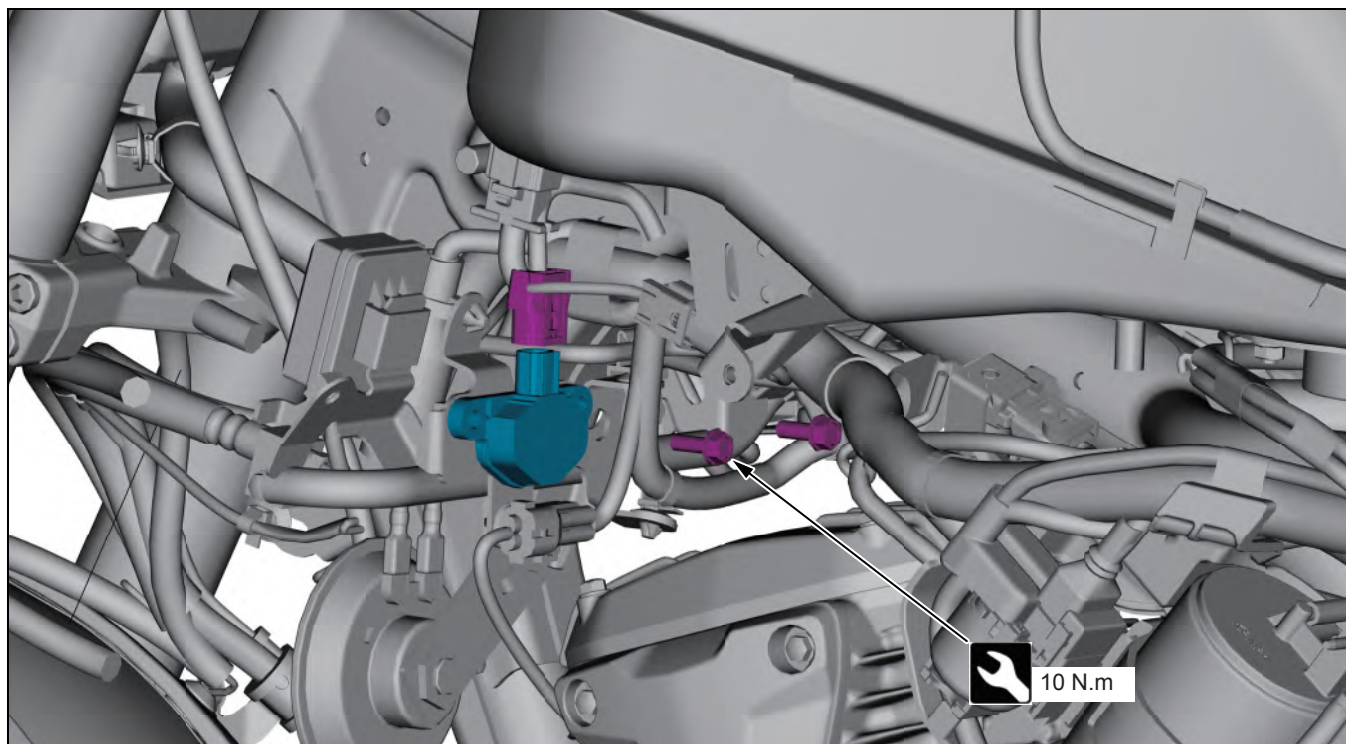

• 燃油箱盖罩 → 3-4



• 倾角传感器检查



## ABS 系统



- 有关以下信息，请参阅“基本店铺手册”。
  - ABS 的技术特点和各个传感器功能。
  - 针对 ABS 系统症状的故障排除。
  - MCS (摩托车通讯系统) 信息。

### DTC 代码索引

DTC	功能故障	计时 / 诊断模式			脉冲输出		注意
		初期 1	初期 2	正常	前	后	
1-1	前轮速传感器开路 / 短路		○	○	× (停止)	○ (输出)	
1-2	前轮速传感器输入异常偏低		○	○	○	○	行驶中输入异常
1-3	后轮速传感器短路			○	○	×	
1-4	后轮速传感器输入异常偏低 / 开路			○	○	○	行驶中输入异常
2-1	前脉冲环缺齿			○	○	○	在行驶中检测出
3-3	输入电磁阀开路 / 短路		○	○	○	○	
3-4	输出电磁阀开路 / 短路		○	○	○	○	
4-1	前锁止车轮卡死			○	○	○	再行驶中发现传感器脱落也会报此故障
4-2	空转			○	○	○	
5-1	电机卡死		○	○	○	○	
5-2	电机关粘连		○	○	○	○	
5-3	电机开粘连		○	○	○	○	
5-4	故障保护继电器开路 / 粘连		○	○	○	○	
6-1	源电压偏低		○	○	○	○	
6-2	源电压偏高		○	○	○	○	
6-1	点火锁电压偏低		○	○	○	○	
6-2	点火锁电压偏高		○	○	×	×	
7-1	轮胎尺寸不规则			○	○	○	
8-1	ECU 主 CPU 正常		○	○	×	×	
	ECU 主 CPU 异常	○	○	○	×	×	转变为系统瘫痪状态

ABS 系统图

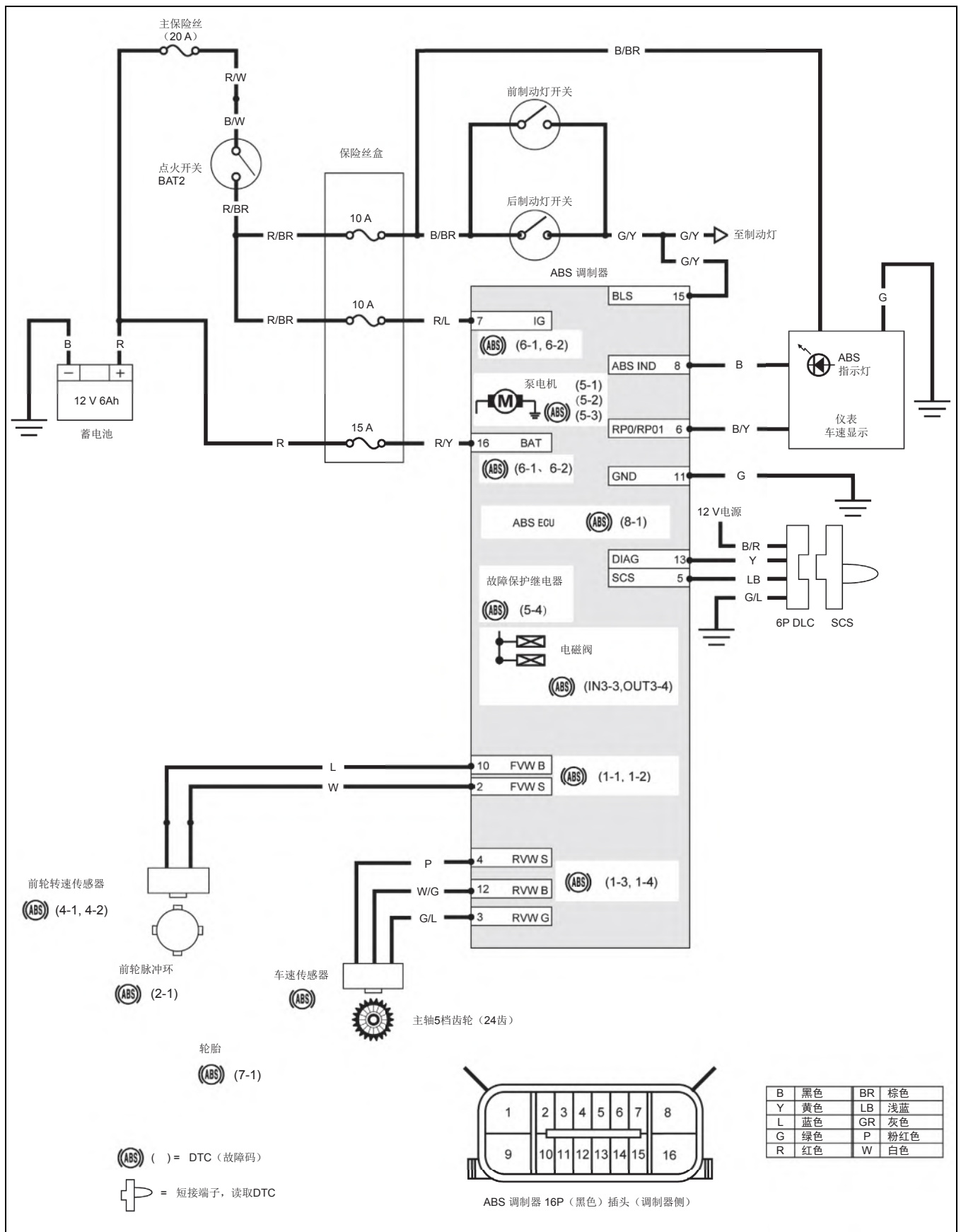

# 点火系统

## 点火系统位置

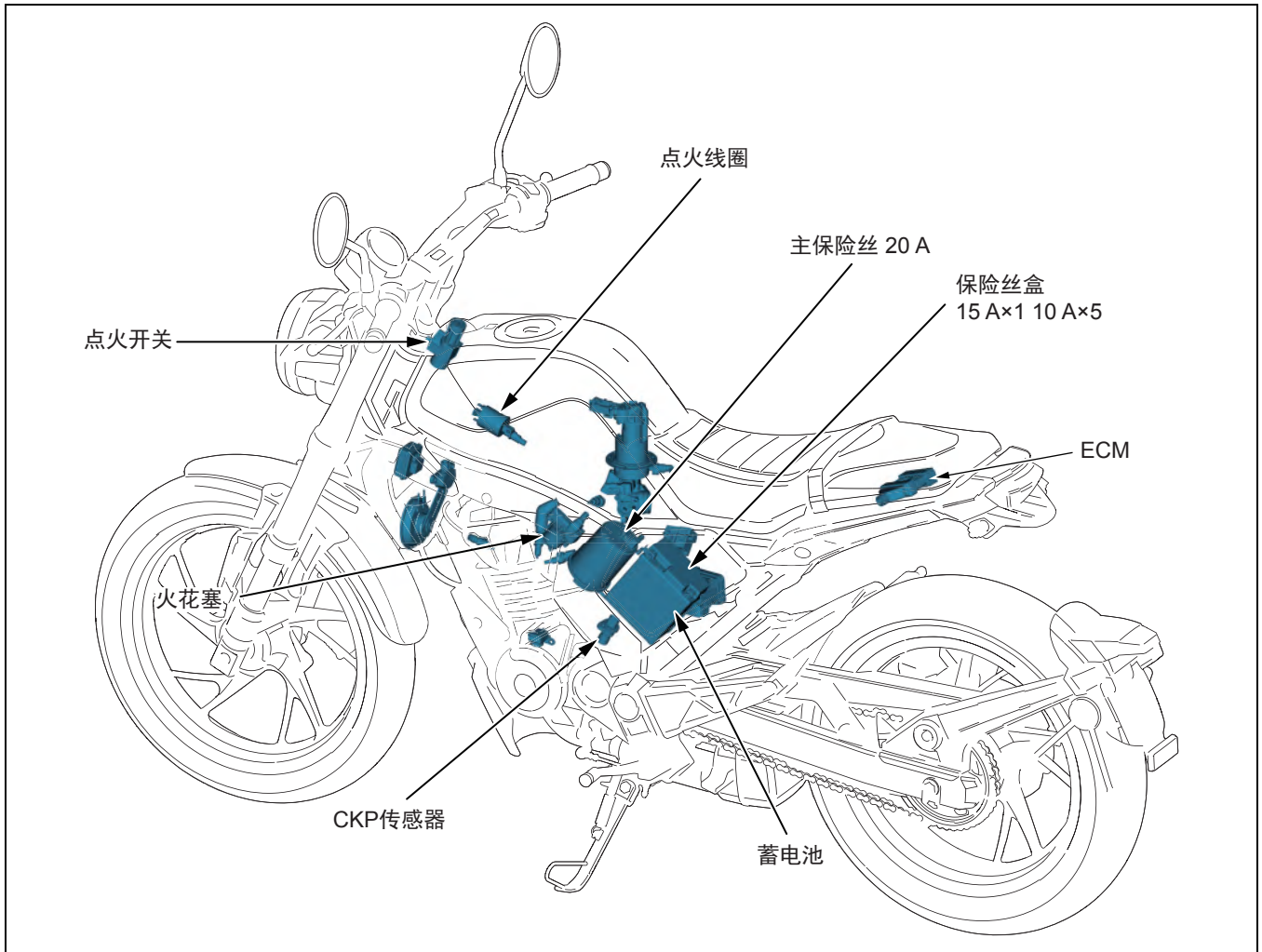

## 点火系统图

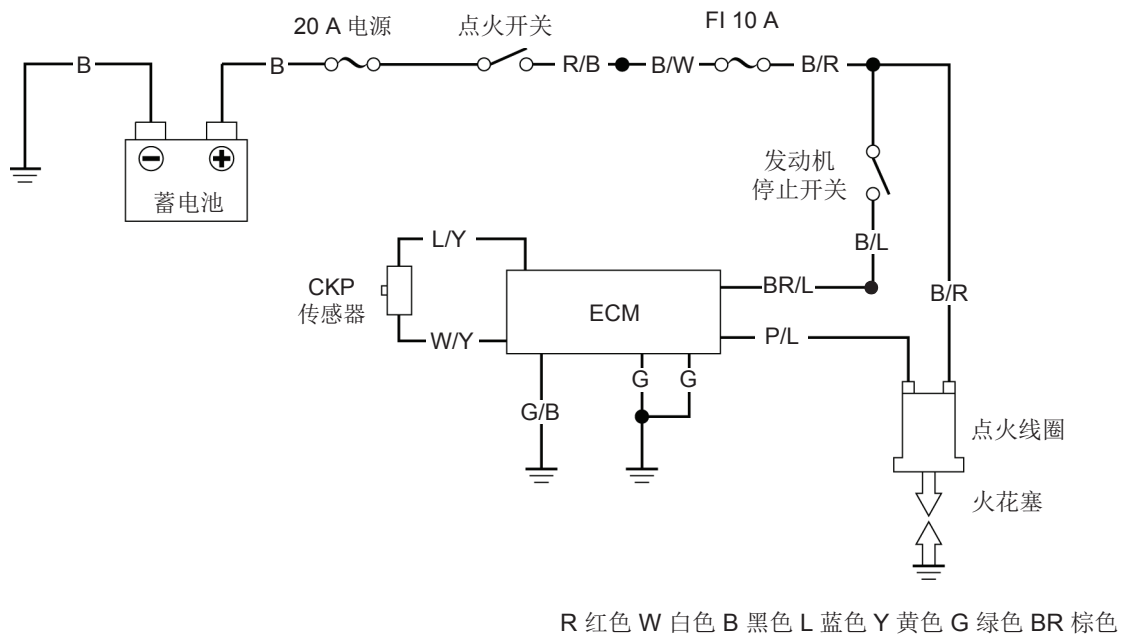

## 火花塞更换

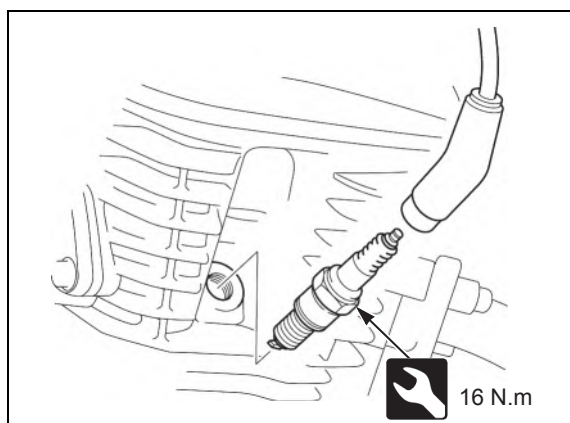

### 检查

#### 点火线圈初级峰值电压

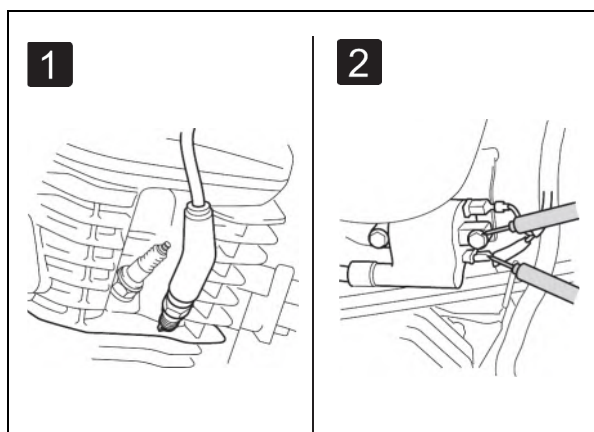

• 有关点火线圈初级峰值电压检查的详细信息，请参阅“基本店铺手册”。



• 在平坦的地面上用中心支架撑起摩托车。

• 燃油箱盖罩 → 3-4

• 从火花塞上断开火花塞帽。



• 1 将已知状态良好的火花塞连接至火花塞帽，并按照火花塞测试中的操作使火花塞与气缸头连接。

• 2 在点火线圈初级电线仍连接时，将峰值电压转换器探头连接至点火线圈初级端子和接地线。

连接：P/L (+) – 接地线 (-)



• 此时检查初级电压。



标准电压：蓄电池电压



• 将变速箱置于空档，使用起动机启动发动机，并测量点火线圈初级峰值电压。



峰值电压：最小 100 V

#### 点火正时

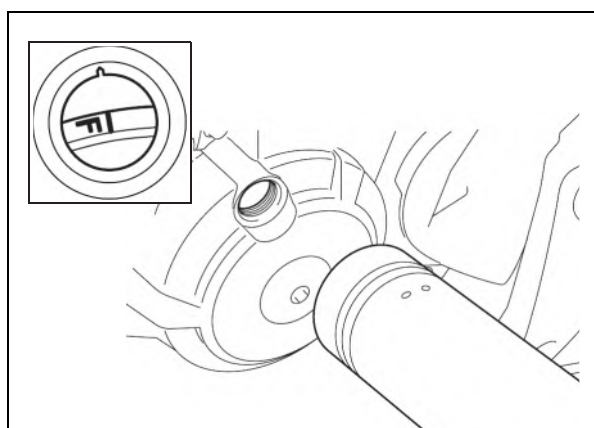

• 将发动机预热至正常工作温度。

• 将正时灯连接至火花塞电线。



• 启动发动机，并保持发动机怠速运转。

怠速速度：1,500 ± 100 min<sup>-1</sup>



• 如果飞轮上的“F”标记与左曲轴箱盖上的指示标记对准，那么表示点火正时正确。

# 电起动系统

## 电起动系统位置

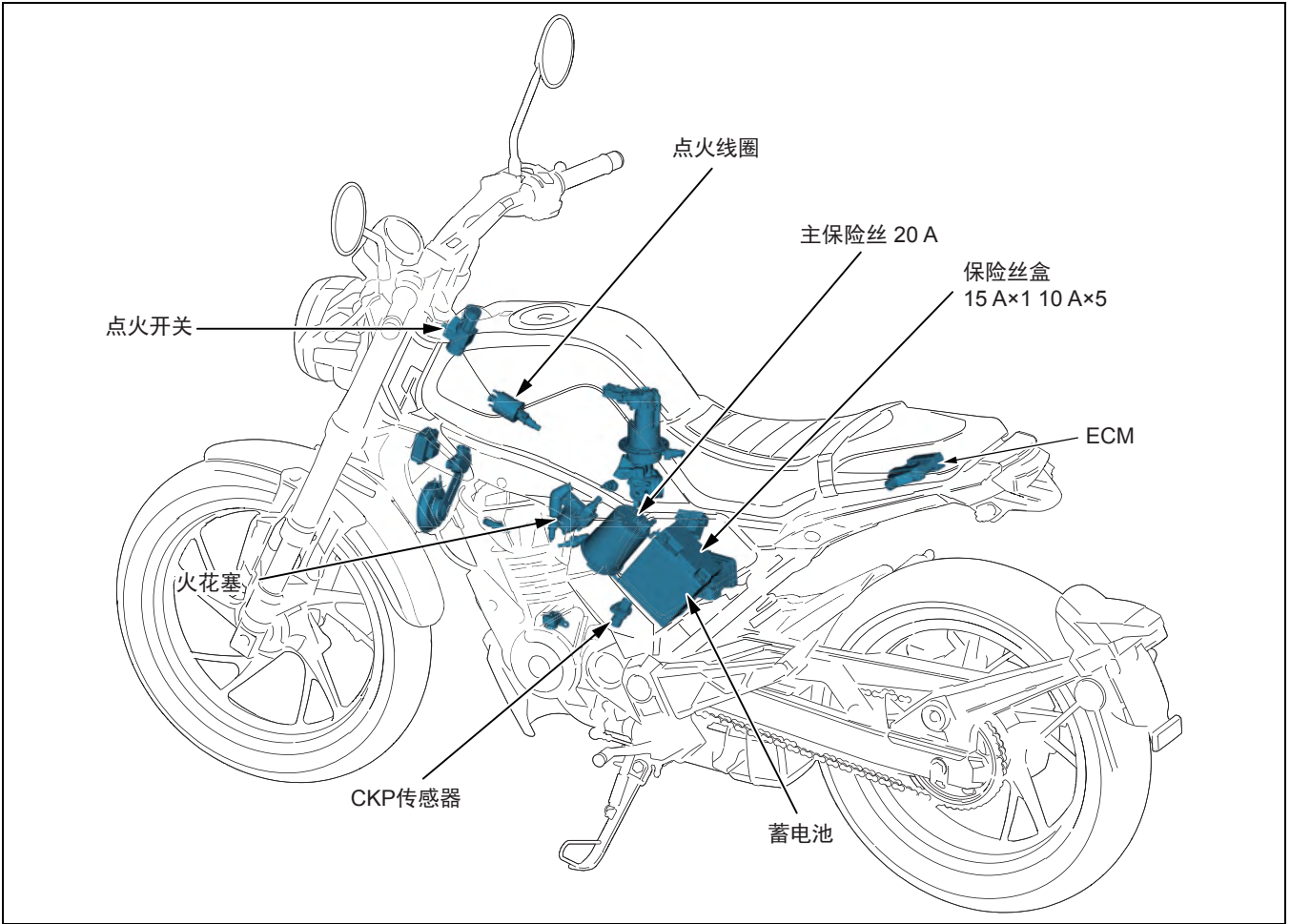

## 电起动系统图

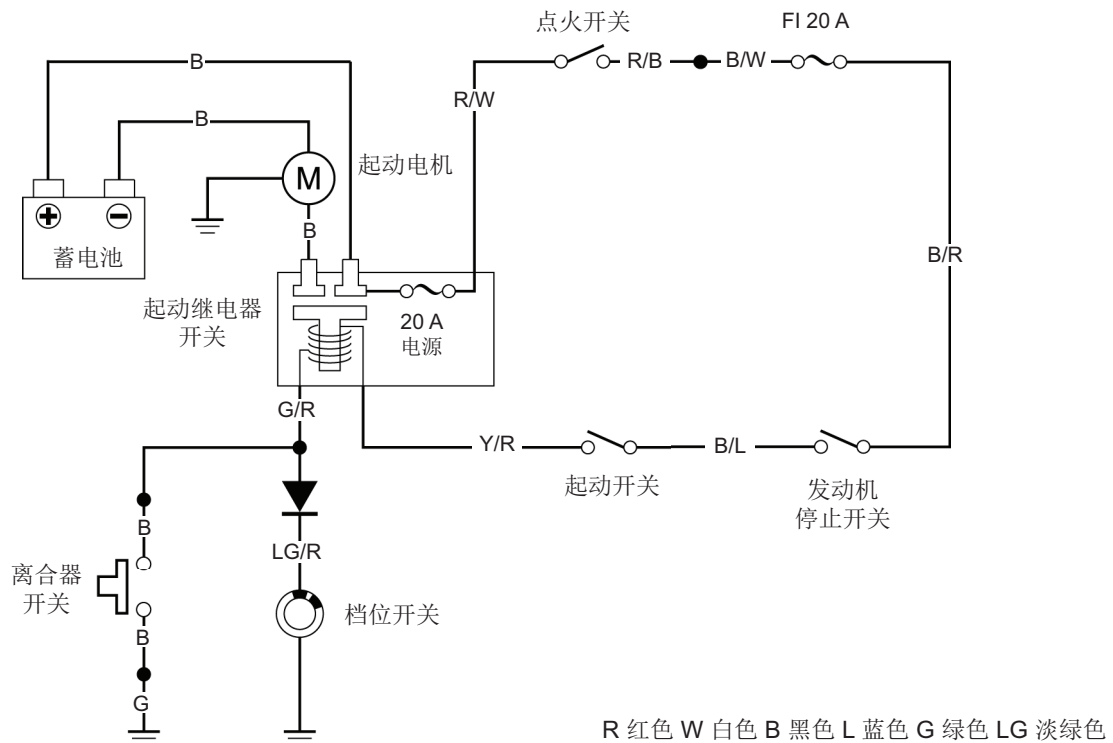

# 电起动系统故障排除

## 起动电机不转动



• 侧护罩 → 3-6



• 相关端子 / 接头松动或接触不良。

• 蓄电池状况

• 保险丝烧坏

接头示意图

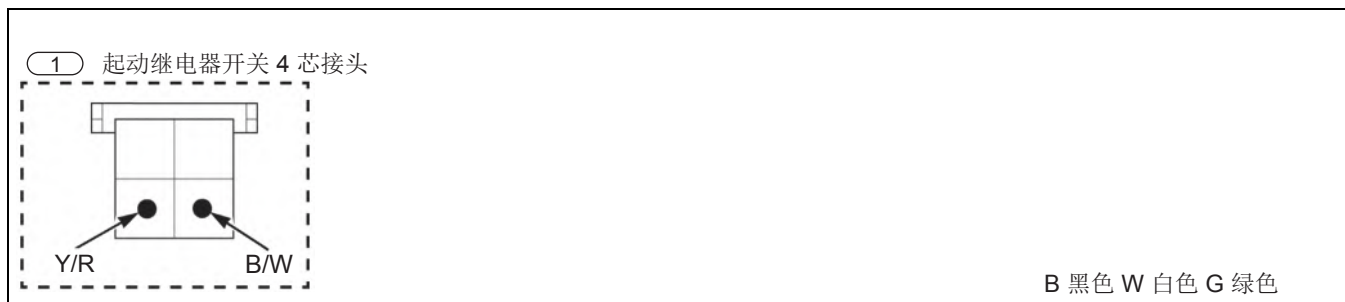

### 1. 起动继电器线圈输入电路检查



• 连接：Y/R (+) – 接地线 (-) (连接了接头)

• 按住起动按钮。

• 是否存在蓄电池电压？

是 ▼

否 ▶

• 检查以下内容。

- 点火开关
- 起动开关
- 发动机停止开关
- 起动继电器线圈输入相关电路

### 2. 起动继电器线圈接地电路检查



• 连接：B/W – 接地

• 握紧离合器手柄或将变速箱置于空档。

• 是否导通？

是 ▼

否 ▶

• 检查以下内容。

- 二极管
- 离合器开关
- 档位开关
- 起动继电器线圈输入相关电路

### 3. 起动继电器检查

• 更换新的起动继电器，然后重新检查。

• 起动电机是否转动？

否 ▼

是 ▶

• 原装起动继电器故障

• 检查起动电机电缆是否短路或断路。

• 如果没有电路故障，请更换新的起动电机，然后重新检查。



## 档位开关

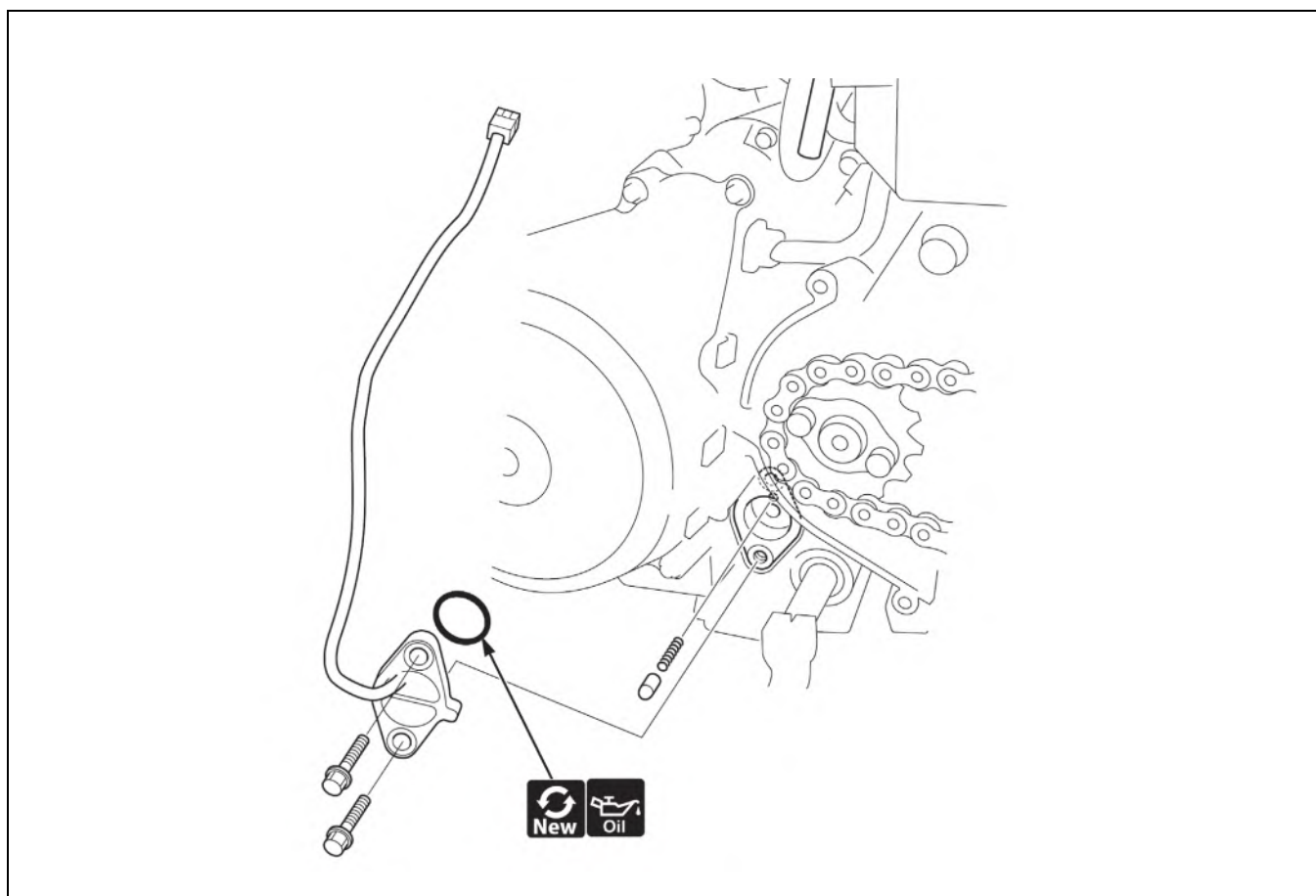

- 驱动链轮护罩 → 3-11。
- 发动机机油 → 2-14。

### 蓄电池 / 充电系统

### 蓄电池 / 充电系统位置

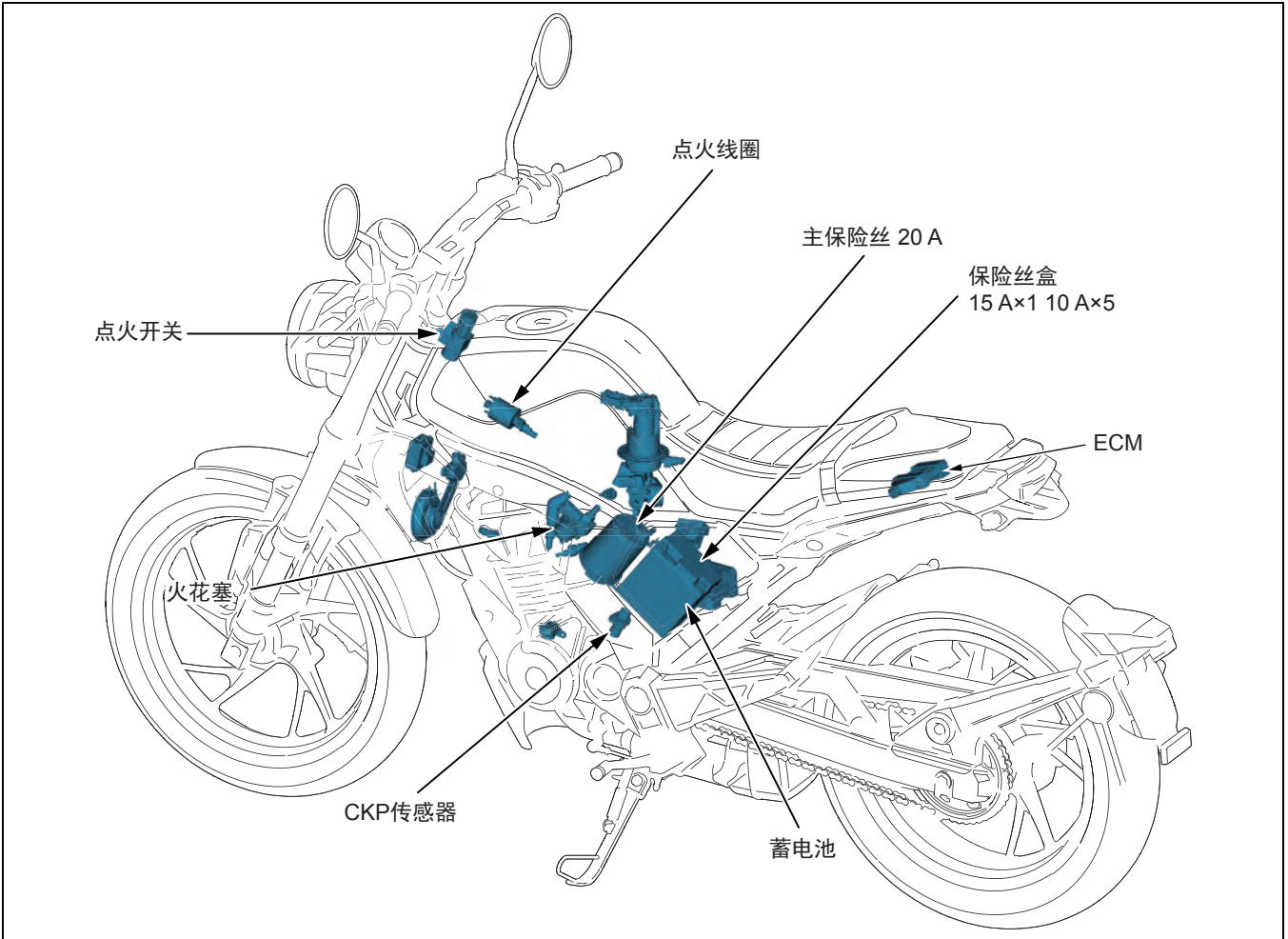

### 蓄电池 / 充电系统图

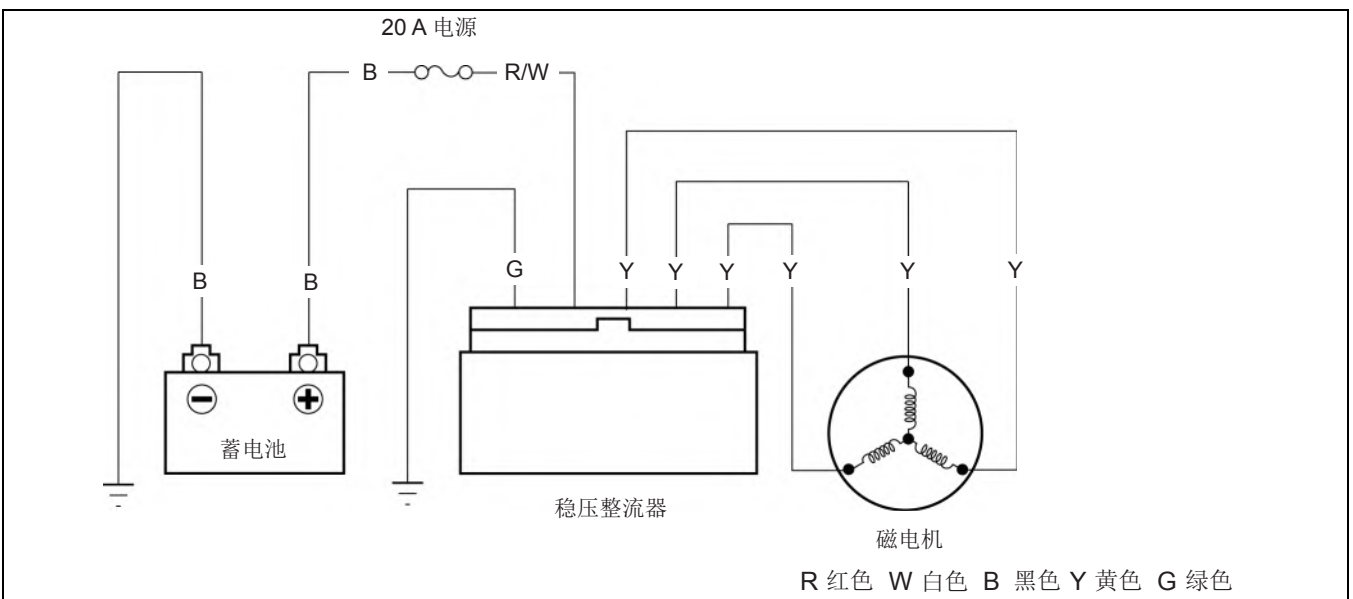

• 电池 / 充电系统信息、故障排除和检查

## 蓄电池

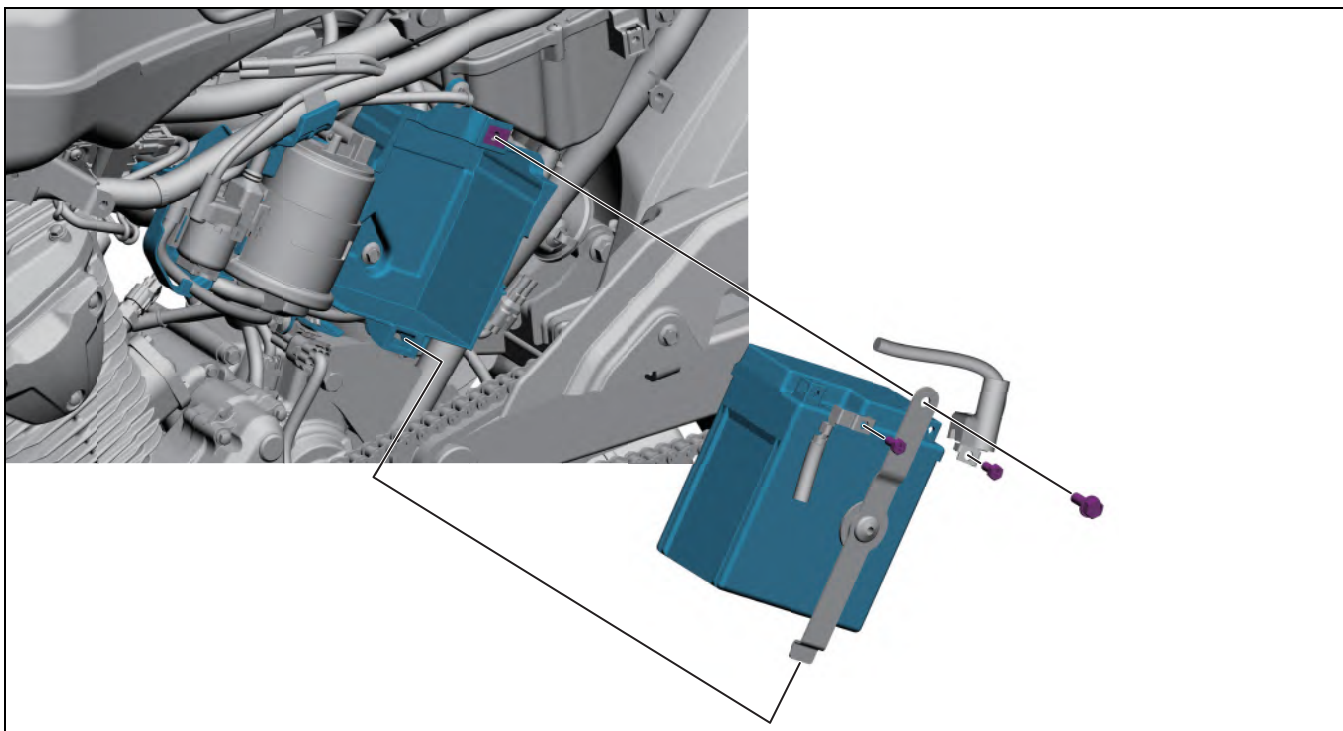

• 侧护罩 → 3-6

## 照明系统

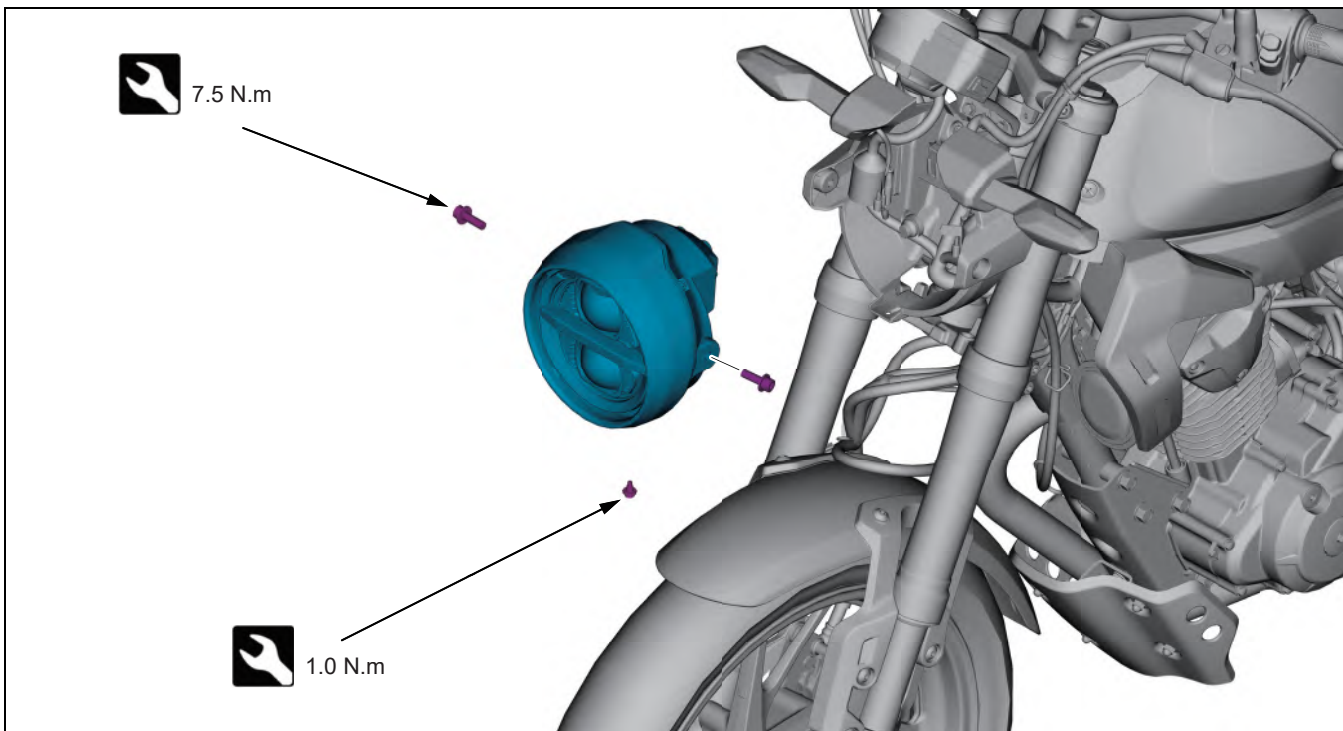

• LED 前照灯闪烁时，请更换稳压整流器，确保其工作正常，然后重新执行检查。  
如果前照灯依然闪烁，请更换前照灯单元。



• 前挡泥板 → 3-3

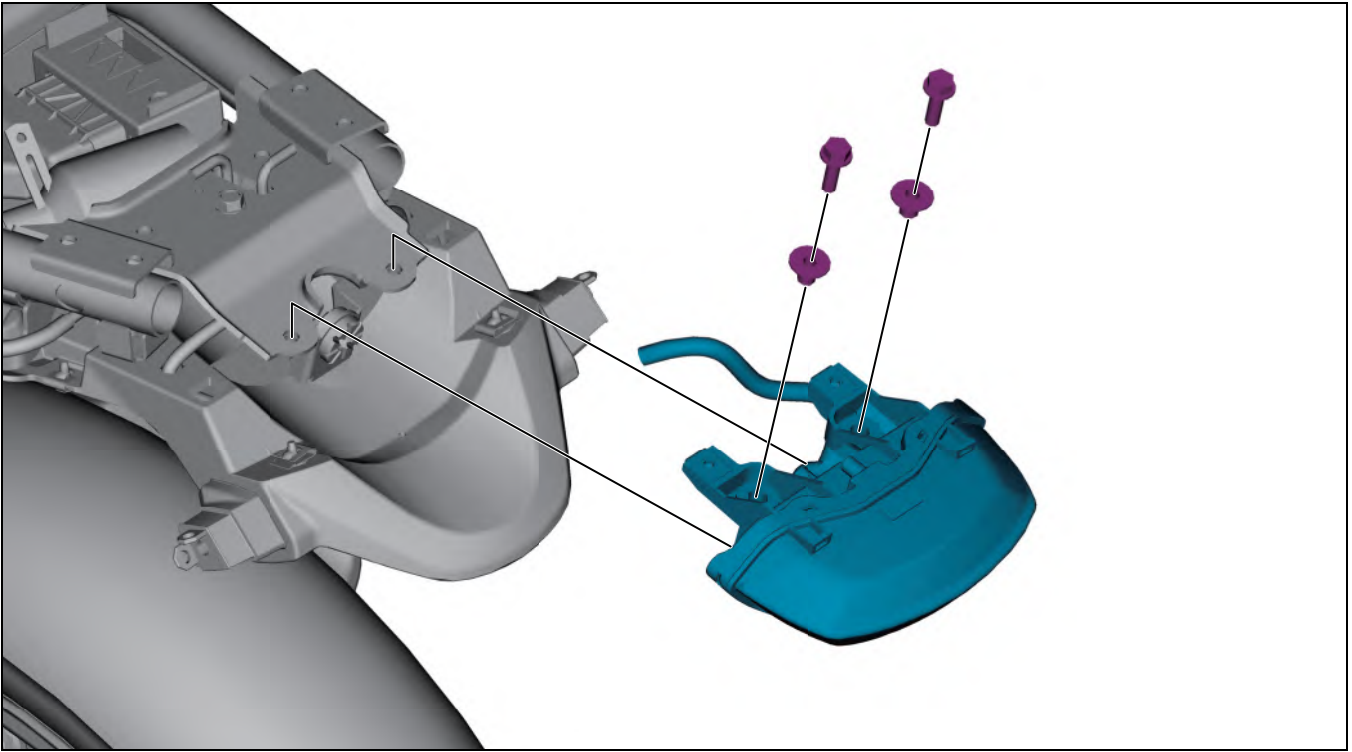

• 鞍座 → 3-7

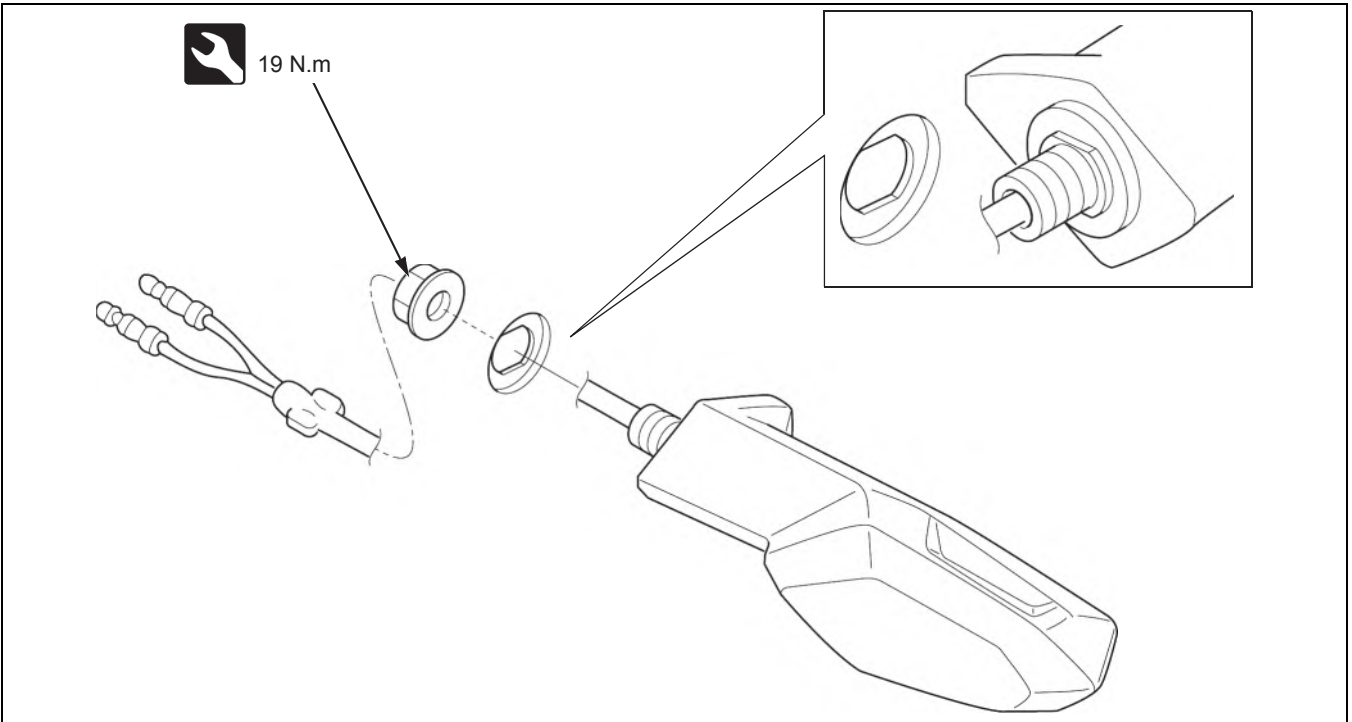

- 前
  - 前挡泥板 → 3-3
- 后
  - 后挡泥板 A → 3-9

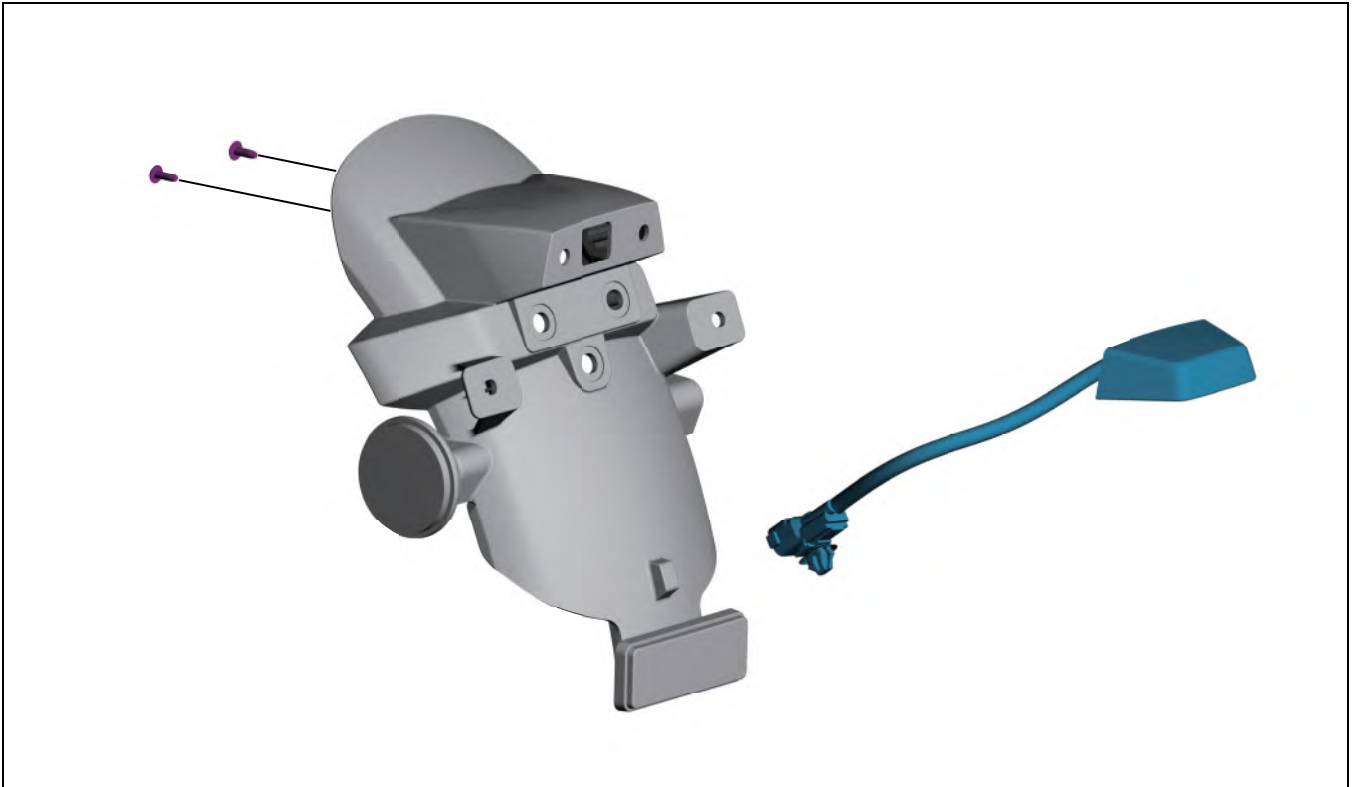

• 后挡泥板 A → 3-9

### 前照灯调光

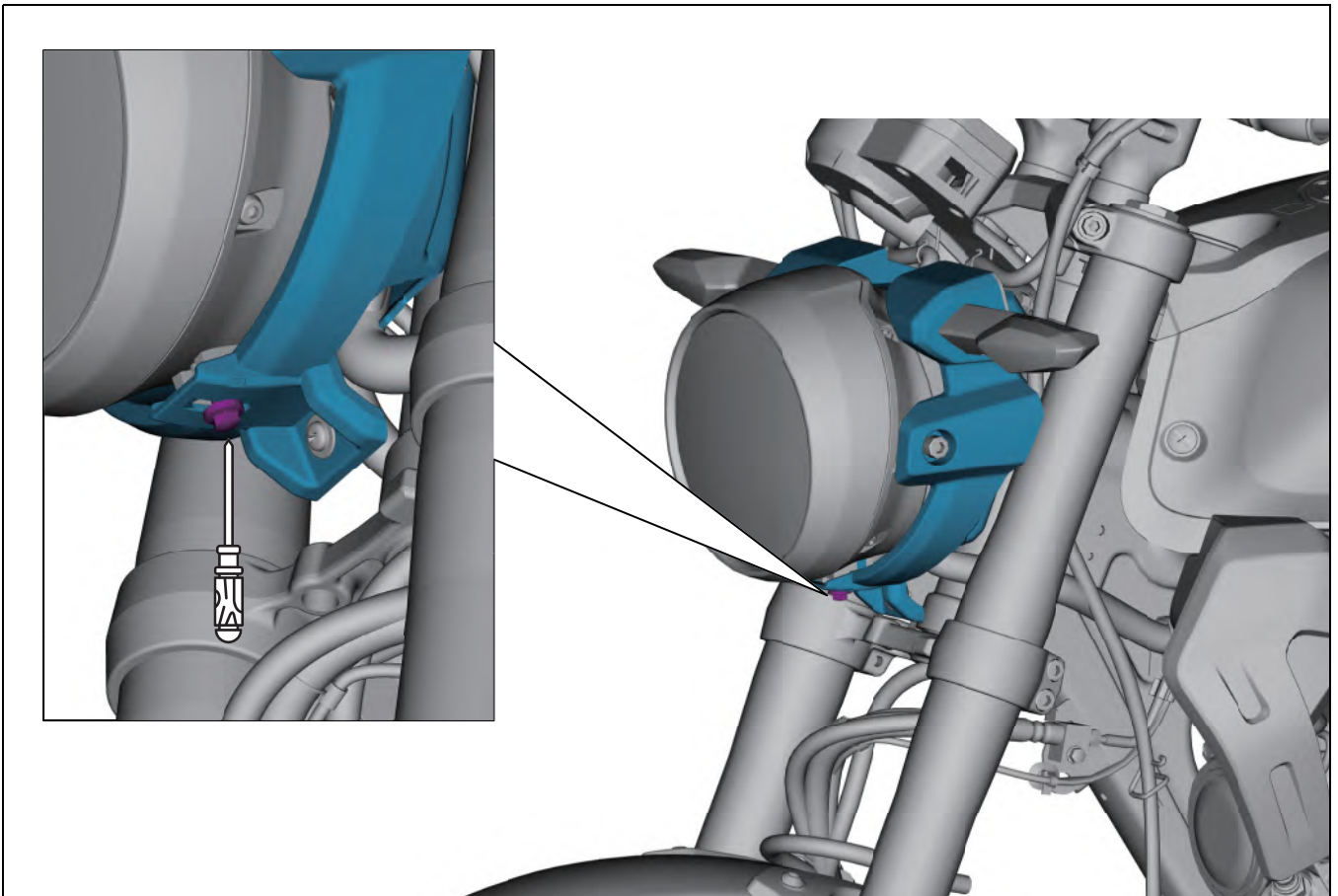



### 转向信号灯故障排除



- 所有转向信号灯比平时闪烁要快，更换已知良好的转向信号灯继电器 → 4-33，然后重新检查。

#### 所有转向信号灯不亮起



- 燃油箱盖罩 → 3-4



- 相关端子 / 接头松动或接触不良。
- 蓄电池状况
- 保险丝烧坏

① 转向信号灯继电器 3 芯接头

B 黑色 BR 棕色 GR 灰色 G 绿色

#### 1. 转向信号灯继电器输入电压检查

- 连接: B/BR (+) - G (-)
- 是否存在蓄电池电压

否  
▶

• B/BR 或 G 电线故障

是 ▼

#### 2. 转向信号灯继电器检查

- 连接: GR (+) - G (-) (连接了接头)
- 峰值电压转换器: 07HGJ-0020100
- 蓄电池电压 - 测量的电压 = 最大 1.5 V ?

否  
▶

• 更换新的转向信号灯继电器，然后重新检查。

是 ▼

- 检查 GR、O 或 LB 电线是否断路或短路。
- 如果没有电路故障，请更换新的左方向把开关 → 3-20，然后重新检查。

## 方向把开关 LED 故障排除



• 方向把开关右侧或左侧的部分 LED 不亮起时，请更换已知良好的方向把开关 → 3-20，然后重新检查。

方向把开关右侧或左侧的部分 LED 不亮起。



• 速度表 → 4-39



- 相关端子 / 接头松动或接触不良。
- 蓄电池状况
- 保险丝烧坏

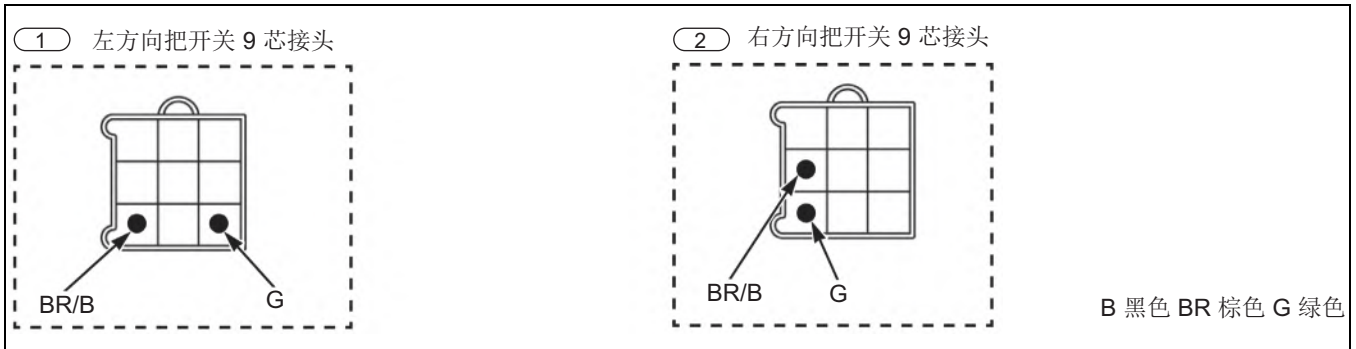

### 1. 方向把开关 LED 输入电压检查



否  
▶

• BR/B 或 G 电线故障

是 ▼

• 更换新的右或左方向把开关 → 3-20，然后重新检查。



方向把开关右侧或左侧的所有 LED 不亮起。



• 速度表 → 4-39



- 相关端子 / 接头松动或接触不良。
- 蓄电池状况
- 保险丝烧坏

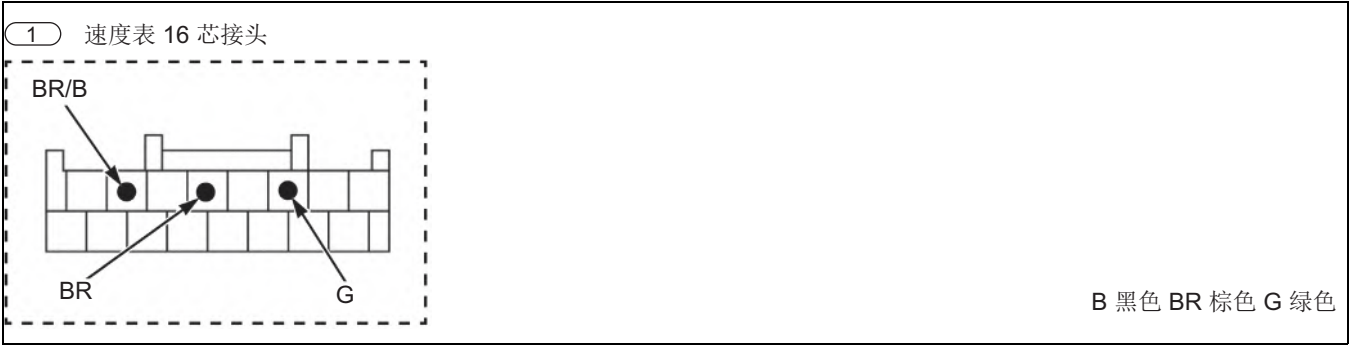

1. 方向把开关 LED 输入电压检查

- 检查 BR/B 或 G 电线是否断路或短路。
- 是否断路或短路?

是  
▶

- B/BR 或 G 电线故障

是 ▼

2. 速度表输入电压检查

- 将照明开关转至 ON1 或 ON2 的位置。
- 连接: BR (+) - G (-)
- 是否存在蓄电池电压?

否  
▶

- BR 电线故障

是 ▼

- 更换新的仪表 → 4-39, 然后重新检查。

速度表

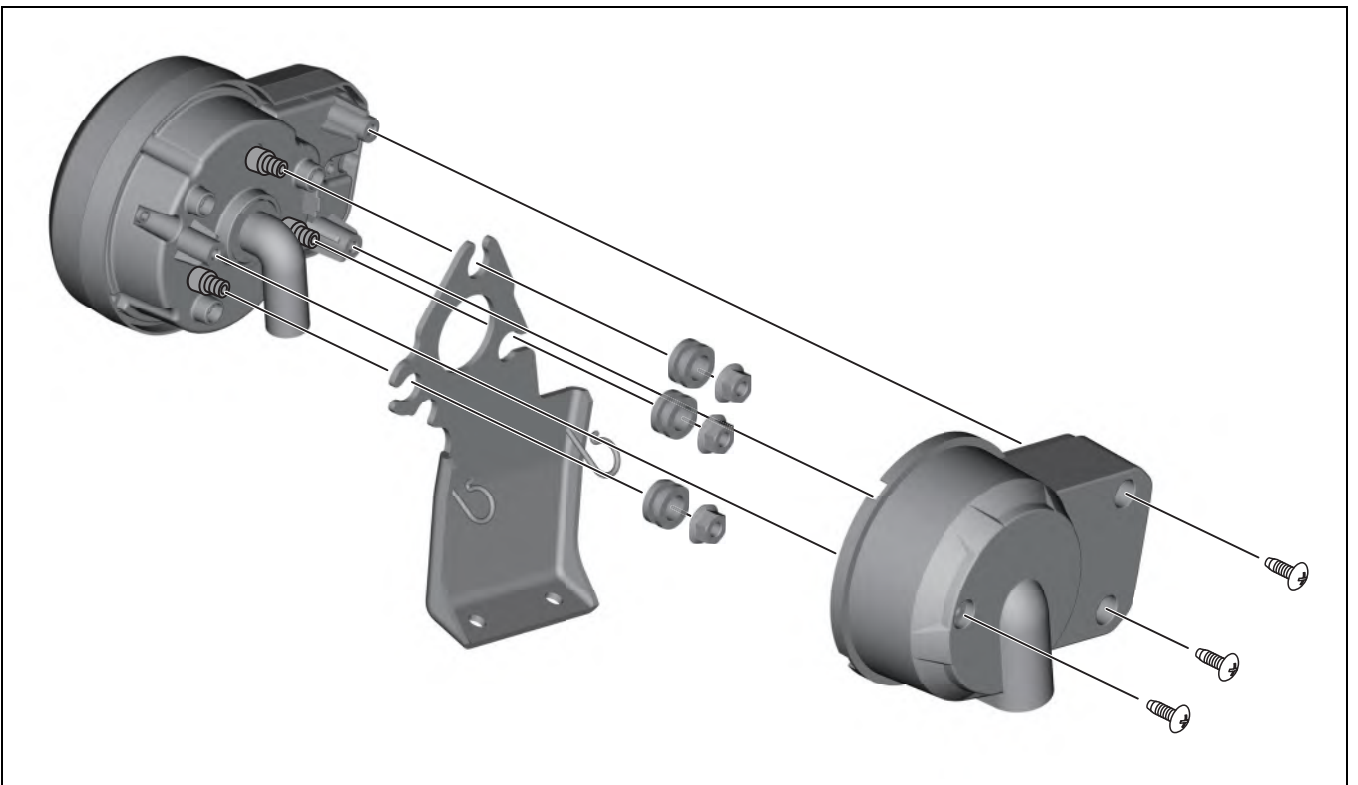
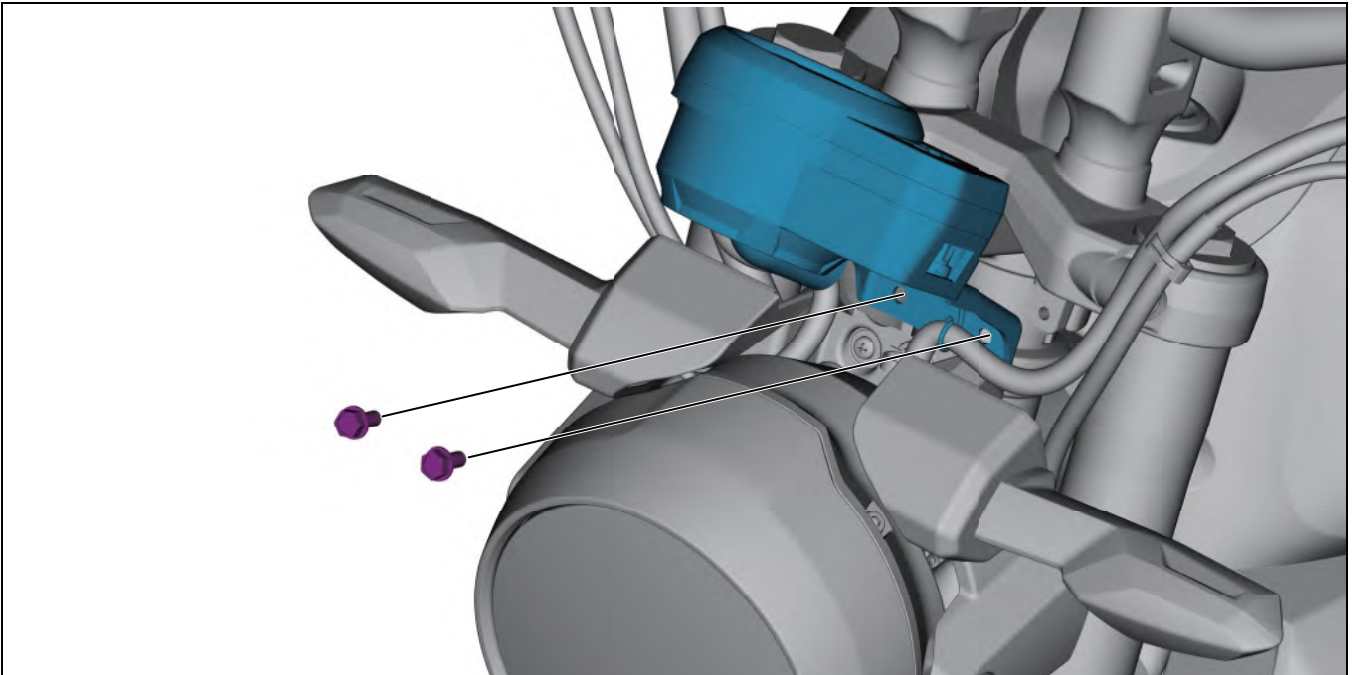

## 时钟调节

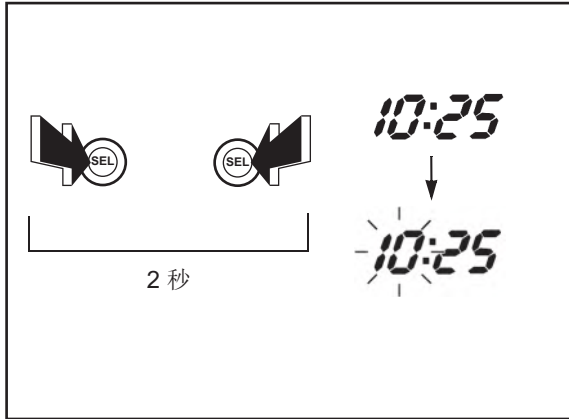

- 按住 SEL 按钮和 SET 按钮 2 秒钟以上。
- 小时数显示闪烁期间，可以在调节模式下设定时钟。

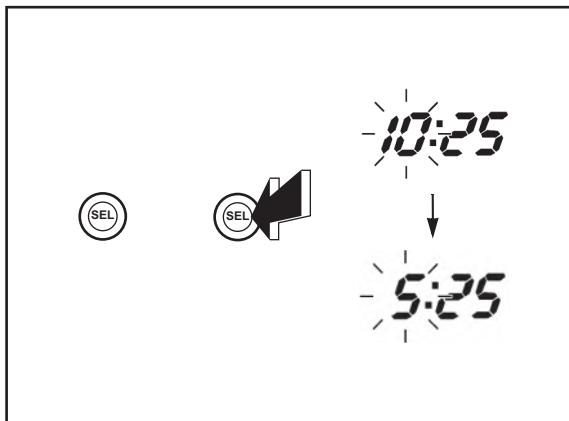

- 每按下按钮后，时间将以一小时为增量变化。
- 按住按钮时，时间会快速增加。

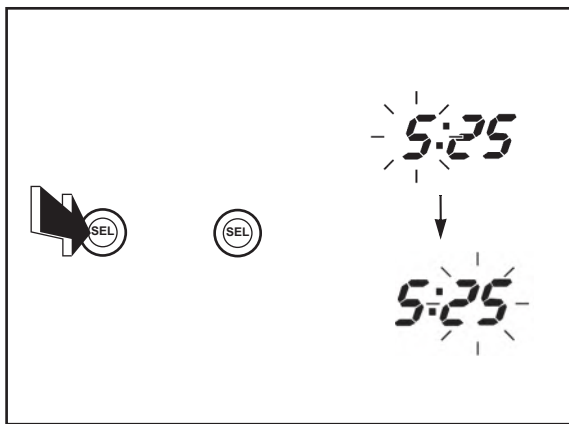

- 分钟数显示将开始闪烁。

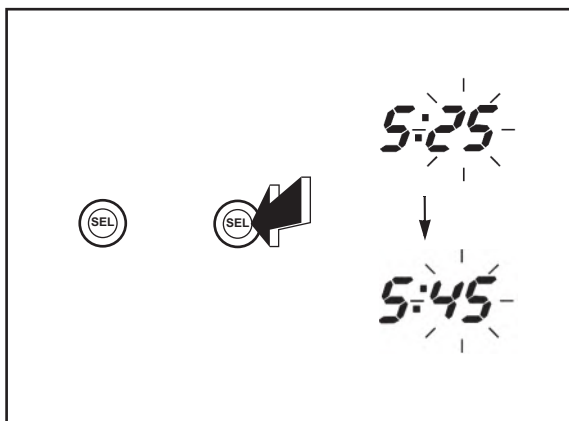

- 每按下按钮后，时间将以一分钟为增量变化。
- 按住按钮时，时间会快速增加。
- 要结束调节时，请按 SEL 按钮或将点火开关转至 OFF 位置。
- 如果大约 30 秒未按该按钮，则显示将自动停止闪烁并取消调节。

VS 传感器

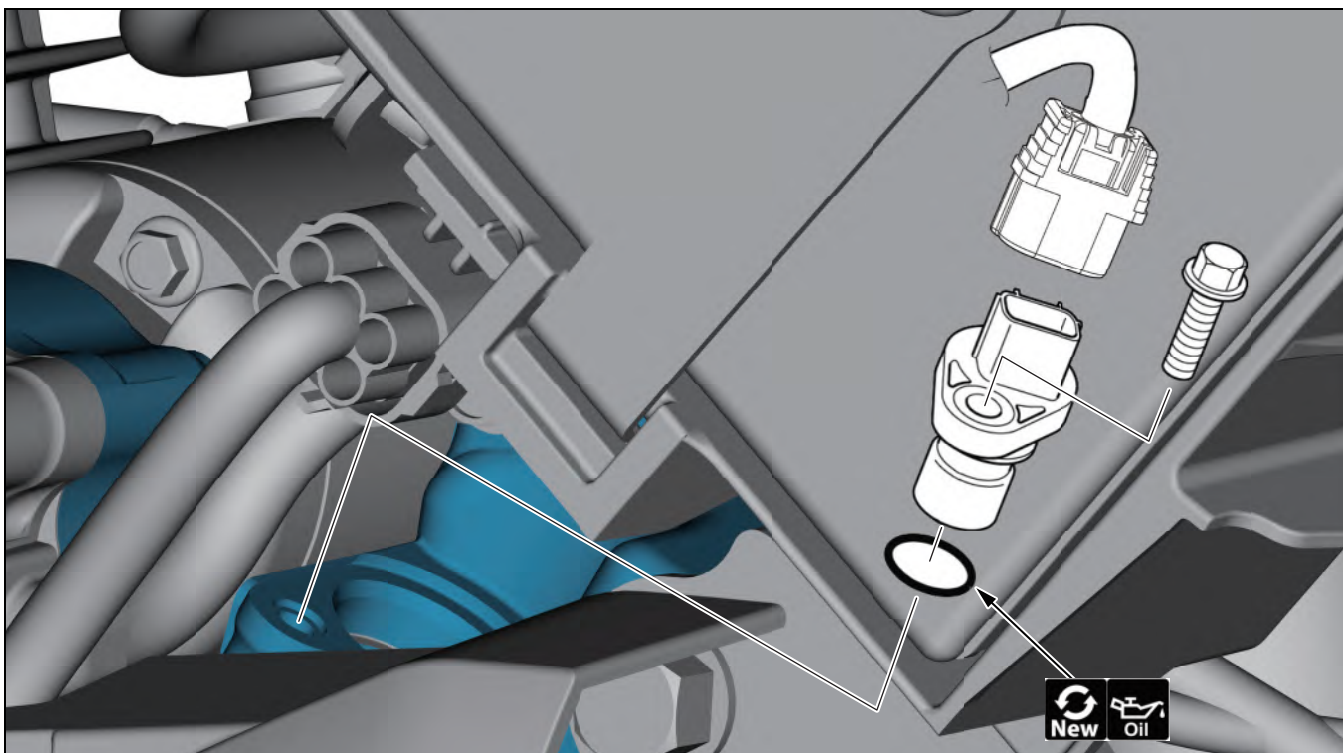

燃油油位传感器

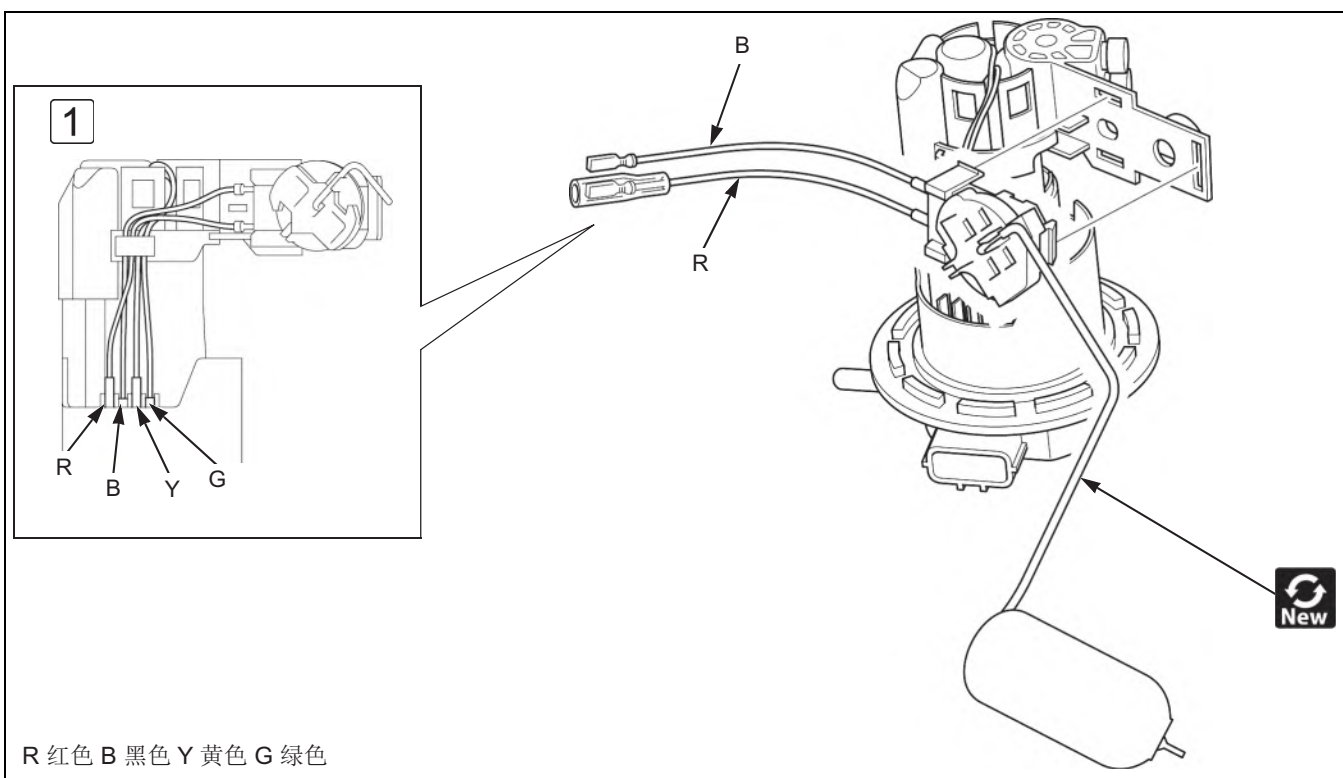

• 燃油泵单元 → 2-4



• 沿导向装置和端子正确布置燃油油位传感器电线。

## 燃油计故障排除

### 燃油计指针不移动



• 燃油泵单元 → 2-4



• 相关端子 / 接头松动或接触不良。

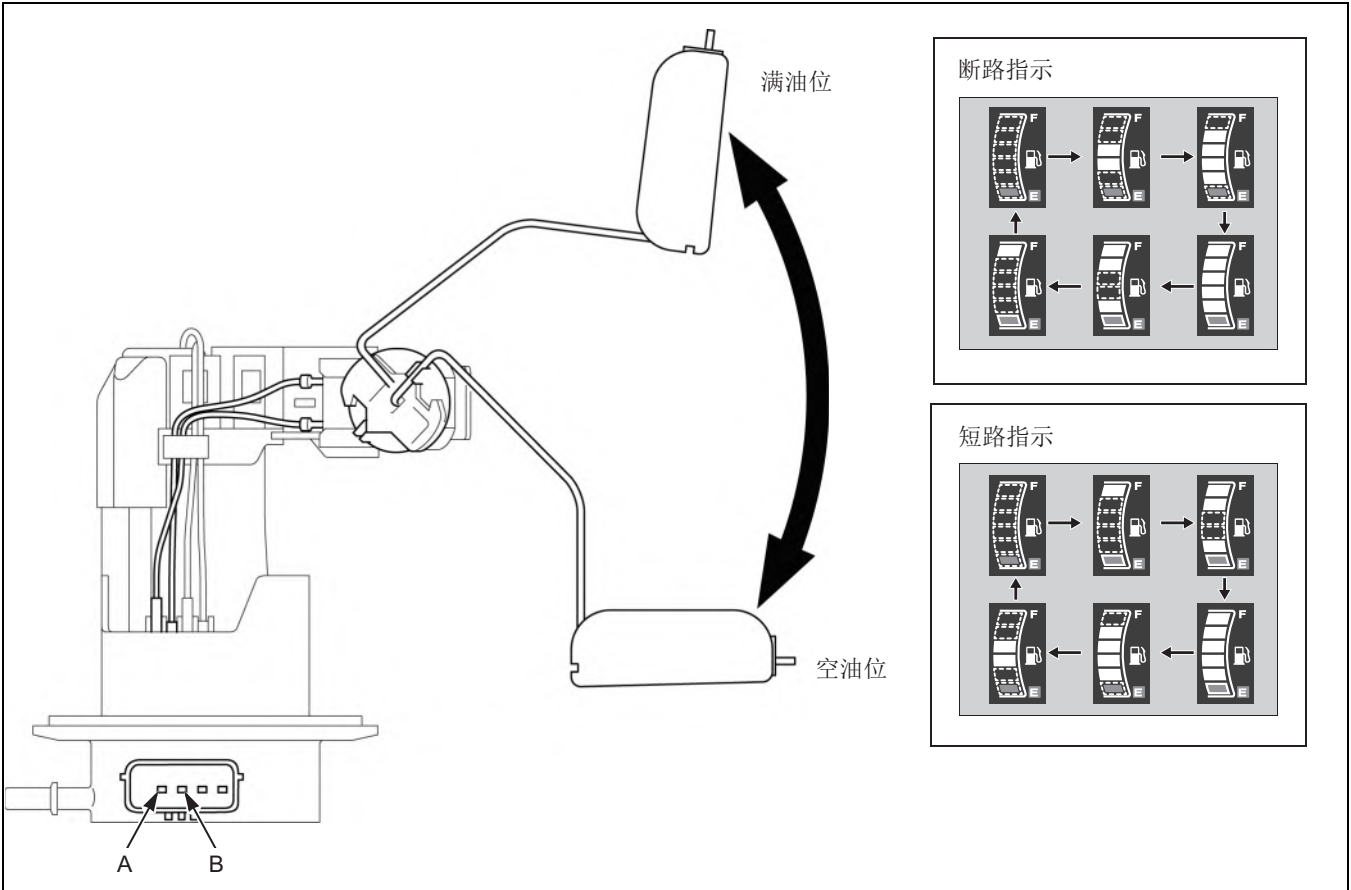

#### 1. 燃油液位传感器电路的检查

- 检查 Y/W 和 G 电线。
- 是否断路或短路？

是 ▶

- Y/W 或 G 电线

否 ▼

#### 2. 燃油油位传感器检查



- 连接: A - B
- 标准值: 满油位 6 - 10 Ω, 空油位 90 - 100 Ω。
- 是否存在标准电阻？

否 ▶

- 更换新的燃油油位传感器 → 4-41, 然后重新检查。

是 ▼

- 更换新的仪表 → 4-39, 然后重新检查。

## 电气组件

### 点火开关

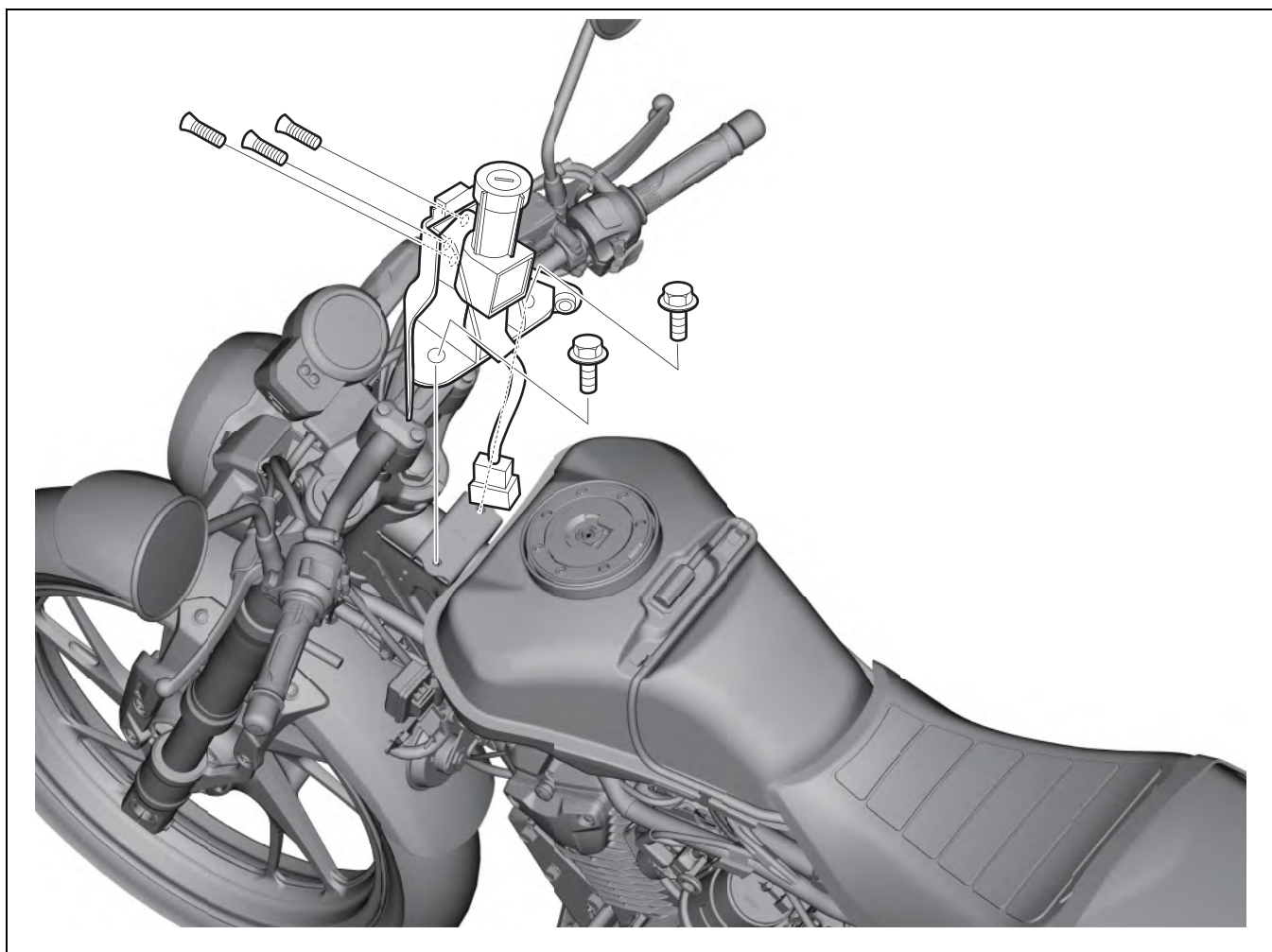

• 燃油箱盖罩 → 3-4



喇叭

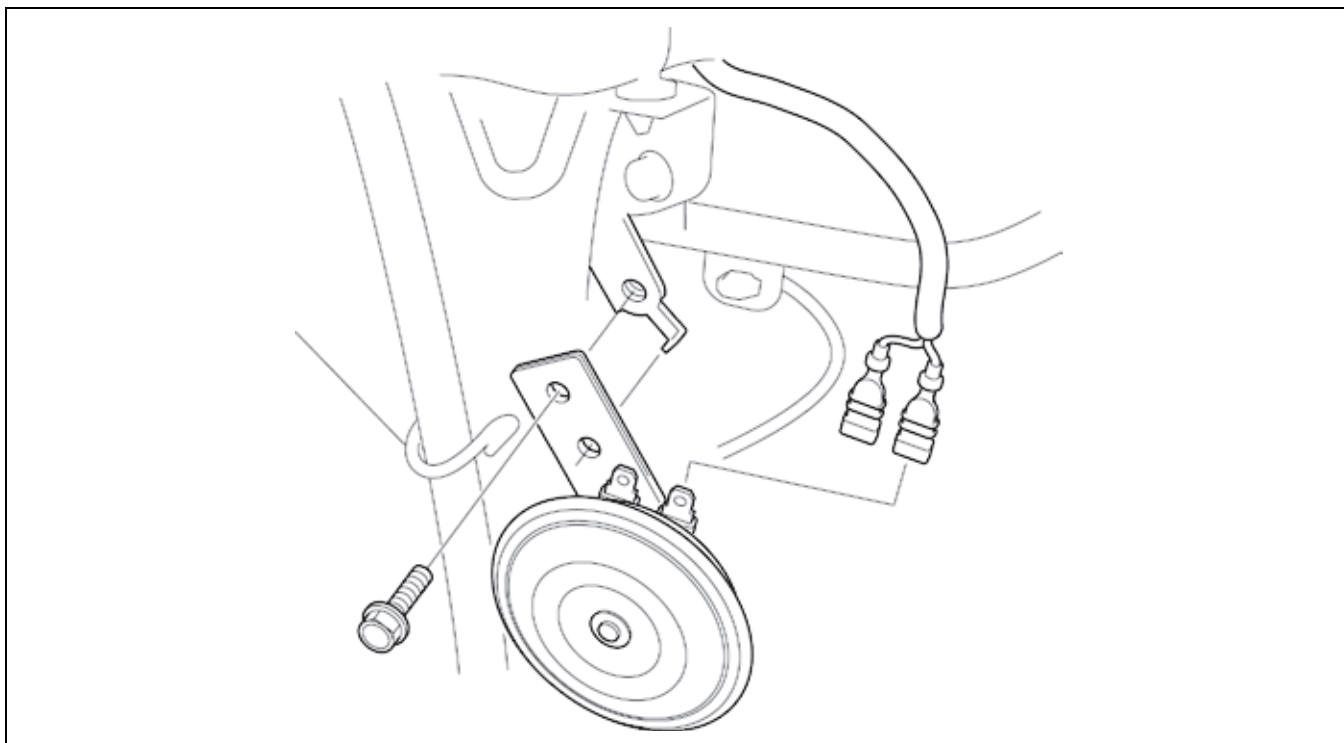

• 燃油箱盖罩 → 3-4

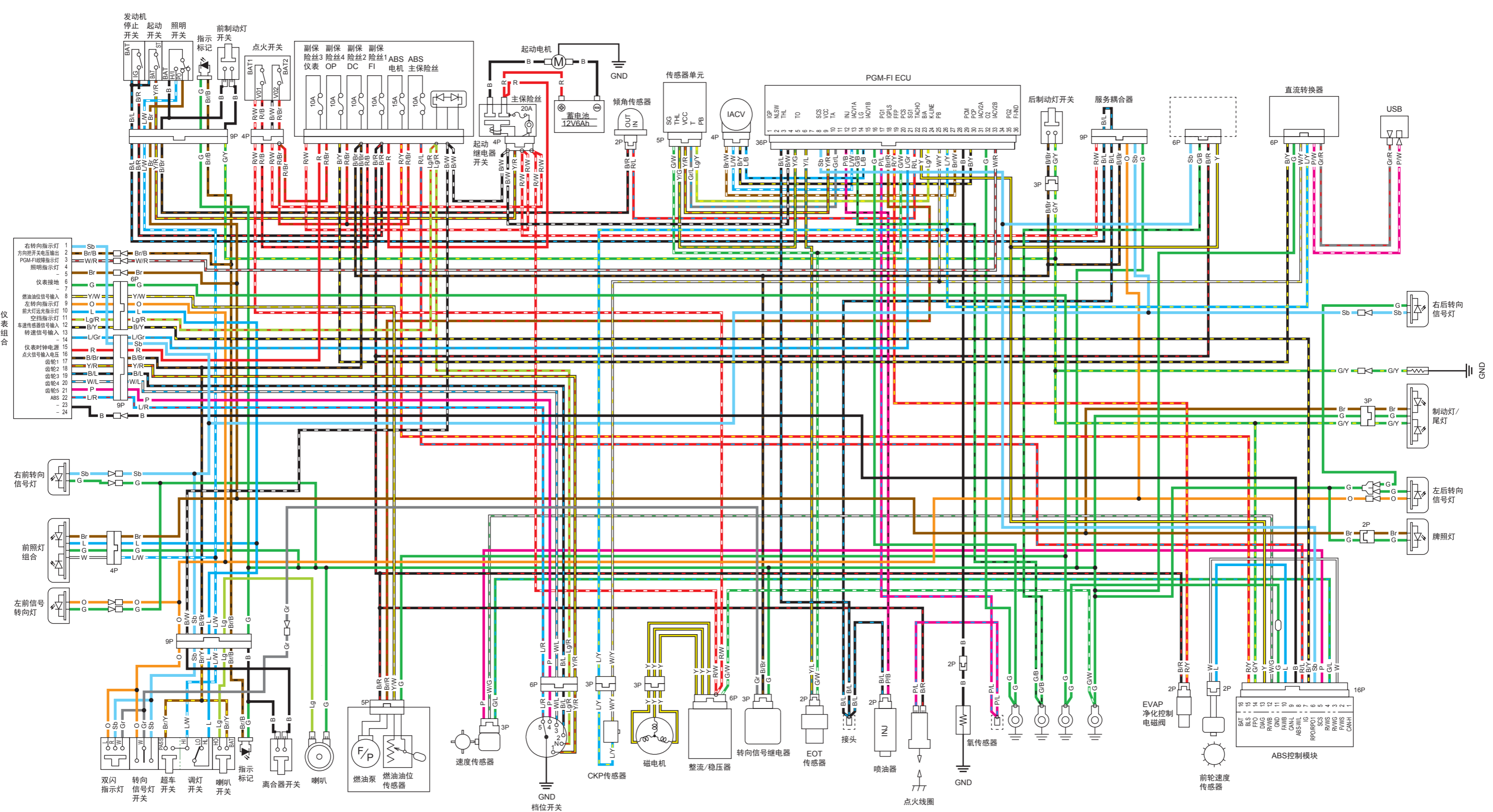

仪表组合

右转向灯	1	Sb
方向把开关电压输出	2	Br/B
PGM-FI故障指示灯	3	W/R
照明指示灯	4	Br
仪表接地	5	G
燃油油位信号输入	6	Y/W
左转向灯	7	O
前大灯近光指示灯	8	L
空档指示灯	9	Lg/R
车速传感器信号输入	10	B/Y
转速信号输入	11	L/Gr
仪表时钟电源	12	R
点火信号输入电压	13	B/Br
齿轮1	14	Y/R
齿轮2	15	B/L
齿轮3	16	W/L
齿轮4	17	P
齿轮5	18	L/R
ABS	19	B
	20	B
	21	B
	22	B
	23	B
	24	B

点火开关				
	BAT1	VO1	BAT2	VO2
开	○	○	○	○
关	○	○	○	○

发动机停止开关		
	BAT	IG
关	○	○
运行	○	○

喇叭开关		
	BAT	HO
自由	○	○
按下	○	○

转向信号开关			
	BAT	TL	HL
开1	○	○	○
开2	○	○	○
关	○	○	○

超车开关		
	BAT	ST
自由	○	○
按下	○	○

调光开关			
	W	R	L
R	○	○	○
N	○	○	○
L	○	○	○

双闪指示灯开关			
	W	R	L
关	○	○	○
开	○	○	○

B	黑色	Br	棕色
Y	黄色	O	橙色
L	蓝色	Lb	淡蓝色
G	绿色	Lg	淡绿色
R	红色	P	粉红色
W	白色	Gr	灰色

两色电线 (例如: 黄色/红色)



